



**๑๐๐**<sup>TH</sup>  
ANNIVERSARY  
RAJABHAT SURIN UNIVERSITY

# เทคนิคการตัดเย็บเสื้อและกระโปรง

อำนวยการสอน สุนทรสมัย

ภาควิชาคหกรรมศาสตร์ คณะวิชาวิทยาศาสตร์และเทคโนโลยี  
วิทยาลัยครูพิบูลสงคราม พิษณุโลก

เทคนิคการตัดเย็บเสื้อผ้า



T0094458

สถาบันราชภัฏพิบูลสงคราม

เทคนิคการตัดเย็บเสื้อผ้าและกระโปรง

อำนวยการสอน **สุนทรสมัย**

M.S. (Home Economics)

Ed.D. (Educational Administration)

ภาควิชาคหกรรมศาสตร์ คณะวิชาวิทยาศาสตร์และเทคโนโลยี

วิทยาลัยครูพิบูลสงคราม นนทบุรี

ห้องสมุดวิทยาลัยครูพิบูลสงคราม

วันรับ... 4 ต.ค. 2534

วันลงทะเบียน... 4 ต.ค. 2534

96058

เลขทะเบียน.....

เลขเรียกหนังสือ... 046.4

0.15.0

22

## คำนำ

ปัจจุบันงานตัดเย็บเสื้อผ้า เป็นงานที่มีความสำคัญต่อชีวิตประจำวันรวมทั้ง เป็นงานเพื่อการอุตสาหกรรมเพื่อใช้ภายในประเทศและการส่งออก โดยเฉพาะ ความรู้เกี่ยวกับการตัดเย็บเสื้อผ้าได้พัฒนาการขึ้น มีความแปลกใหม่ทำให้ผู้บริโภค ได้พิจารณาเลือกใช้เสื้อผ้าให้เหมาะกับสภาพของสังคมไทยในปัจจุบัน การตัดเย็บ เสื้อผ้าที่เป็นงานอุตสาหกรรมเพื่อการส่งออกนั้น ได้ผลิตผลงานแพร่หลายไปทั่วโลก โดยเฉพาะผลผลิตเสื้อผ้าสำเร็จรูปทำให้ประเทศได้เงินตราเข้าประเทศเป็นจำนวนมาก ประกอบกับภาครัฐได้ให้การส่งเสริมทำให้ผู้ผลิตมีความต้องการช่างตัดเย็บเสื้อ ผ้าที่มีคุณภาพเป็นจำนวนมาก ช่างตัดเย็บเสื้อผ้าควรจะศึกษาหาประสบการณ์ ให้มี คุณภาพและมาตรฐาน เสริมสร้างเทคนิคการตัดเย็บภายใต้หลักการที่ได้ศึกษามา จะ ทำให้เกิดความก้าวหน้าในอาชีพในอนาคตต่อไป

"เทคนิคการตัดเย็บเสื้อผ้าและกระโปรง" เล่มนี้ ผู้เขียนได้พยายามรวบรวม หลักการและเนื้อหาจากเอกสารที่เป็นวิชาการ ฉบับภาษาไทย และภาษาต่างประเทศหลายเล่ม รวมทั้งประสบการณ์ของผู้เขียนที่ได้ทำอยู่มาปี ทำให้เชื่อว่าจะ เป็นตำราที่ให้ประโยชน์แก่ผู้ได้ศึกษา ทั้งสามารถเลือกวิธีการบางตอนที่ตนเองต้อง การและยังขาดอยู่เสริมให้มีความรู้สมบูรณ์ขึ้นต่อไป และเพื่อความสำเร็จของผู้ศึกษา เองขอให้มีความพยายามอย่างจริงจังเพราะ ทุกส่วนของตำราจะมีความสำคัญแก่ งานอาชีพช่างตัดเย็บเสื้อผ้าเป็นอันมาก

จึงหวังว่าหนังสือเล่มนี้คงจะให้ความรู้แก่ผู้ที่สนใจใคร่ศึกษาทุกท่าน โดยเฉพาะจะเป็นประโยชน์อย่างยิ่งแก่นักศึกษาที่ศึกษาวิชาคหกรรมศาสตร์ สาขาผ้าและ เครื่องแต่งกาย เพราะในเนื้อหาประกอบด้วยหลักการที่เป็นทฤษฎี และมีคำบรรยาย ภาคปฏิบัติ ให้สามารถนำไปเพื่อการเรียนให้เกิดความเข้าใจได้ง่าย รวมทั้งจะช่วยให้ช่างอาชีพได้ศึกษาเทคนิคเพิ่มเติมขึ้นได้ เพราะผู้เขียนได้ค้นคว้าจากหลักการที่ เป็นสากล รวมกับคำที่เป็นที่นิยมของช่างเสื้อ ซึ่งจะ เป็นแนวทางในการศึกษาต่อไป และสามารถอ่านนิตยสารต่างประเทศได้เข้าใจ รวมทั้งสิ่งอื่นที่จะเป็นประโยชน์ทั้ง

มวล จากสติปัญญาและกำลังความสามารถของผู้เขียนมาเรียบเรียงเพิ่มเติมเป็นเนื้อหาสาระสำคัญ

ขอขอบพระคุณแก่ ท่านอธิการวิทยาลัยครูนิบลสงคราม อาจารย์ โสภณ สุวรรณโรจน์ หัวหน้าคณะวิชาวิทยาศาสตร์และเทคโนโลยี อาจารย์ เทอดศักดิ์ จันทอรุณ และเพื่อนอาจารย์ของวิทยาลัยทุกท่านที่ได้ช่วยให้การสนับสนุนให้กำลังใจให้งานเสร็จอันเป็นประโยชน์อย่างสมบูรณ์ รวมทั้งต้องขอระลึกในความกรุณาจากรองศาสตราจารย์ ดร.นงคราญ กาญจนประเสริฐ ที่ได้ช่วยเหลือในการปรับปรุงตำราให้ถูกต้องน่าอ่าน รวมทั้ง รองศาสตราจารย์ ดร.นิพนธ์ สุนทรสมัย ที่ได้ช่วยแนะนำการเขียนและการดำเนินงานจนงานได้สำเร็จสมบูรณ์ สุดท้ายผู้เขียนใคร่ขอขอบพระคุณด้วยความเคารพแก่เจ้าของตำราที่ผู้เขียนได้ใช้เป็นเอกสารศึกษาค้นคว้า และขอผลสำเร็จจากผู้ศึกษา จงมอบให้แก่ครูอาจารย์ดังกล่าว และขออวยพรให้ผู้ศึกษาจงประสบผลสำเร็จจากการใช้ตำราเล่มนี้ด้วย

ดร.อำนวยการ สุนทรสมัย

ภาควิชาคหกรรมศาสตร์

วิทยาลัยครูนิบลสงคราม นิษณุโลก

## สารบัญ

	หน้า
คำนำ	ก
สารบัญ	ค
สารบัญรูป	จ
สารบัญตาราง	ฎ
③ <b>บทที่ 1</b> เครื่องมือและอุปกรณ์ในการตัดเย็บเสื้อผ้า	1
1.1 เครื่องมือในการวัด	1
1.2 เครื่องใช้ในการตัด	5
1.3 เครื่องใช้ในการทำเครื่องหมาย	10
1.4 เครื่องมือเบ็ดเตล็ด	14
1.5 ที่รองรีดและเตารีด	17
1.6 จักรเย็บผ้า	21
1.7 การแก้ไขจักร	31
1.8 การดูแลรักษาจักร	34
1.9 ข้อควรจำในการใช้จักร	34
1.10 เทคนิคในการเย็บผ้าด้วยจักร	35
1.11 การเย็บให้เป็นเส้น	37
<b>บทที่ 2</b> เทคนิคการเย็บตะเข็บ	41
2.1 การเย็บตะเข็บเนา	41
2.2 การเย็บตะเข็บสอย	46
2.3 การเย็บตะเข็บตัน	50
2.4 การเย็บตะเข็บด้วยจักร	53
2.5 การทำตะเข็บให้สำเร็จ	57
2.6 การเย็บตะเข็บเกล็ด	61
2.7 ตะเข็บที่ใช้ในการตัดเย็บเสื้อสูท	66

บทที่ 3	เทคนิคการเย็บส่วนประกอบต่าง ๆ ของเสื้อและกระโปรง	73
3.1	การถักรังดุม	73
3.2	วิธีตัดกระดุม	77
3.3	วิธีเย็บกระดุมแป๊ะ	78
3.4	วิธีทึ่มกระดุมผ้า	79
3.5	การต่อผ้าเฉียง	80
3.6	รังดุมกันด้วยผ้า	81
3.7	รังดุมห่วงใส่ไม้	86
✓ 3.8	การเย็บกระเป๋าลิ้นแบบมีฝา	88
3.9	กระเป๋ากะโปรง	90
3.10	การเย็บซิป	92
3.11	การพับชายกระโปรงประกอบลูกไม้	96
3.12	การพับชายเสื้อซับใน	98
✓ 3.13	การพับชายแขนเสื้อซับใน	99
บทที่ 4	การสร้างแบบตัดกระโปรง	101
4.1	วิธีสร้างแบบตัดกระโปรง	102
4.2	การแก้ไขแบบตัดกระโปรง	105
4.3	การสร้างแบบตัดกระโปรงจีบกระทบรูตรอบเอว	111
4.4	การสร้างแบบตัดกระโปรงปลายบาน	114
4.5	การสร้างแบบตัดกระโปรง 6 ตะเข็บ	117
4.6	การสร้างแบบตัดกระโปรงป้ายหน้า	119
4.7	การสร้างแบบตัดกระโปรง 6 ตะเข็บ ปลายบาน	122
4.8	การสร้างกระโปรง 8 ตะเข็บ	125
4.9	การสร้างแบบกระโปรง 3 จีบ	128
4.10	การเลือกแบบกระโปรง	130
4.11	เทคนิคการตัดเย็บกระโปรง	131

บทที่ 5	การสร้างแบบตัดเสื้อ	133
5.1	วิธีสร้างแบบเสื้อเบื้องต้น	134
5.2	การขยายแบบคอเสื้อ	137
5.3	การเปลี่ยนแปลงเกล็ด	142
5.4	การแยกแบบตัดปกฮาวายและลำดับขั้นตอนการเย็บ	153
5.5	การแยกแบบตัดเสื้อปกบัว	155
5.6	การแยกแบบตัดเสื้อคอตั้ง	157
5.7	การแยกแบบตัดแขนเสื้อพองหัวแขน	159
5.8	วิธีแยกแบบตัดแขนเสื้อพองล่างและบน	162
5.9	การสร้างแบบตัดแขนกิโมโน	164
5.10	การสร้างแบบตัดเสื้อแขนเร็คแลนแบบปลายแขนพอง	166
5.11	วิธีแยกแบบตัดแขนยาวรูปปลายแขน	169
5.12	การสร้างแบบตัดแขนพองล่าง	171
บทที่ 6	การตัดเย็บเสื้อสูท	173
6.1	วิธีสร้างแบบตัดเสื้อสูท	175
6.2	วิธีสร้างแบบแขน	180
6.3	วิธีสร้างแบบตัดปก	187
6.4	การวางแบบตัด	190
6.5	การเย็บประกอบเป็นตัวเสื้อ	191
6.6	ชุดสูทเสื้อกั๊ก	204
6.7	เสื้อสูทอิตัน	208
6.8	เสื้อสูทโบเรโร	211
บรรณานุกรม		215





## สารบัญรูป

	หน้า
รูปที่ 1.1 แสดงวิธีการใช้ไม้วัดชายกระโปรง	3
1.2 แสดงลักษณะเครื่องใช้ในการวัด	4
1.3 เครื่องมือที่ใช้ในการตัด	8
1.4 แสดงวิธีจักรกรไกรตัดผ้า	9
1.5 แสดงเครื่องมือการทำเครื่องหมาย	13
1.6 แสดงเครื่องมือตัดเย็บเบ็ดเตล็ด	16
1.7 แสดงเครื่องใช้ในการรีดผ้า	19
1.8 แสดงวิธีการรีดผ้าที่ถูกต้อง	20
1.9 แสดงลักษณะจักรเย็บผ้า	21
1.10 แสดงลักษณะเข็มจักรและวิธีร้อยด้าย	26
1.11 แสดงวิธีการร้อยด้าย	28
1.12 แสดงวิธีใส่กระสวย	30
1.13 แสดงลักษณะเส้นตรง	37
1.14 แสดงลักษณะเส้นโค้ง	38
1.15 แสดงลักษณะเส้นหักมุม	39
2.1 แสดงวิธีจับปลายเส้นด้ายผูกเป็นปม	41
2.2 แสดงวิธีเนาฝีเข็มเท่ากันและไม่เท่ากัน	42
2.3 แสดงวิธีการเนาฝีเข็ม พ่าง ถี่ และ เนาะเจียง	43
2.4 แสดงวิธีเนาแบบทะเลอร์และเนาธรรมดา	44
2.5 แสดงวิธีเนาสองครั้งสลับหว่างกัน	45
2.6 แสดงวิธีสอยช้อนด้าย	46
2.7 แสดงวิธีสอยพันริม	47
2.8 แสดงวิธีสอยคล่อมริมผ้า	47

	หน้า
2.9 แสดงวิธีสอยแบบฝรั่งเศษ	48
2.10 แสดงวิธีการสอยผ้ารองใน	48
2.11 แสดงวิธีสอยหลบทหลังคา	49
2.12 แสดงวิธีเย็บต้นธรรมดา	50
2.13 แสดงวิธีการเย็บต้นถอยหลัง	51
2.14 แสดงวิธีเย็บต้นถอยหลังแบบครึ่งผีเข็มและแบบดำน้ำ	52
2.15 แสดงวิธีเย็บตะเข็บธรรมดาและตะเข็บเข้าถ้ำ	53
2.16 แสดงวิธีเย็บตะเข็บรูดย่นและตะเข็บล้ม	54
2.17 แสดงวิธีเย็บตะเข็บแทรกผ้าและตะเข็บทำคิ้ว	55
2.18 แสดงลักษณะตะเข็บตาม 1 แถว และตะเข็บตาม 2 แถว	56
2.19 แสดงวิธีกันลู่ยัดด้วยกรวยไกรซิกแซก	57
2.20 แสดงวิธีกันลู่ยัดด้วยการเย็บพันริม	58
2.21 แสดงวิธีกันลู่ยัดด้วยการทำคัตเวอว์	58
2.22 แสดงวิธีเย็บริมด้วยจักรซิกแซกและจักรอุตสาหกรรม	59
2.23 แสดงวิธีกันริมด้วยผ้าเฉียง	60
2.24 แสดงลักษณะการเย็บตะเข็บเกล็ด	61
2.25 แสดงวิธีเย็บเกล็ดที่ถูกต้อง	62
2.26 แสดงการเย็บเกล็ดต่างรูปทรง	63
2.27 แสดงลักษณะการเย็บเกล็ดผ้าที่ลู่ง่าย	64
2.28 แสดงลักษณะการเย็บผ้าลักษณะพิเศษ	65
2.29 แสดงวิธีการทำ Tailor's tacks	67
2.30 แสดงวิธีการเย็บ Padding stitch	68
2.31 แสดงวิธีการเย็บ Hemming stitch	69
2.32 แสดงวิธีการสอยไขว้ริมผ้ารองใน	70
2.33 แสดงวิธีการเย็บต้นธรรมดา	71

	หน้า
2.34 แสดงวิธีการเนาเฉียง	72
3.1 แสดงลักษณะรังคัมถักทอมนท่ายมและทอมนท่ายตัด	74
3.2 แสดงวิธีถักรังคัมทอมนท่ายตัด	75
3.3 แสดงลักษณะของรังคัมทอมนท่ายตัด	75
3.4 แสดงลักษณะของรังคัมรูปกลมเล็ก	76
3.5 แสดงวิธีติดกระดุม	77
3.6 แสดงการเย็บกระดุมแป๊ะ	78
3.7 แสดงวิธีเย็บกระดุมหุ้มผ้า	79
3.8 แสดงวิธีการตัดและต่อผ้าเฉียง	80
3.9 แสดงการกำหนดที่ตั้งรังคัม	82
3.10 แสดงวิธีเย็บรังคัมผ้าเฉียง	83
3.11 แสดงวิธีเย็บรังคัมผ้าตรง	85
3.12 แสดงวิธีเย็บรังคัมแบบมีห่วง	87
3.13 แสดงวิธีเย็บฝากระเป๋	88
3.14 แสดงวิธีเย็บกระเป๋	89
3.15 แสดงวิธีสร้างแบบตัดกระเป๋กระโปรง	90
3.16 แสดงวิธีเย็บกระเป๋	91
3.17 แสดงวิธีเย็บซิปด้านใน	92
3.18 แสดงวิธีเย็บซิปด้านนอก	93
3.19 แสดงวิธีเย็บซิปแบบสองด้านเท่ากัน	94
3.20 แสดงวิธีเย็บซิปแบบเปิดให้เห็นฟันซิป	95
3.21 แสดงวิธีพับชายกระโปรงประกอบลูกไม้	96
3.22 แสดงการพับชายกระโปรงเปิดด้านหลัง	97
3.23 แสดงวิธีการพับชายเสื้อชั้นใน	98
3.24 แสดงการพับชายแขนเสื้อชั้นใน	99

	หน้า
4.1 แสดง โครงสร้างกระ โปรง	101
4.2 แสดงการสร้างแบบตัดกระ โปรง	104
4.3 ลักษณะกระ โปรงลองตัวมีรอยย่นที่เอวด้านหน้า	105
4.4 แสดงวิธีแก้ไขกระ โปรงลองตัวย่นที่เอวด้านหน้า	106
4.5 ลักษณะกระ โปรงลองตัวมีรอยย่นที่เอวด้านหลัง	107
4.6 แสดงวิธีแก้ไขกระ โปรงลองตัวย่นที่เอวด้านหลัง	108
4.7 ลักษณะกระ โปรงลองตัวชายกระ โปรงด้านหน้า ซิตสูง	109
4.8 แสดงวิธีแก้ไขกระ โปรงลองตัวชายกระ โปรงด้านหน้า ซิตสูง	110
4.9 แสดงลักษณะกระ โปรงจีบกระทบรูตรอบเอว	112
4.10 แสดงวิธีแยกแบบตัดกระ โปรงจีบกระทบรูตรอบเอว	113
4.11 แสดงลักษณะกระ โปรงปลายบาน	115
4.12 แสดงวิธีแยกแบบตัดกระ โปรงปลายบาน	116
4.13 แสดงลักษณะกระ โปรง 6 ตะเข็บ	117
4.14 แสดงวิธีแยกแบบตัดกระ โปรง 6 ตะเข็บ	118
4.15 แสดงลักษณะกระ โปรงป้ายด้านหน้า	120
4.16 วิธีแยกแบบตัดกระ โปรงป้ายด้านหน้า	121
4.17 แสดงลักษณะกระ โปรง 6 ตะเข็บ ปลายบาน	122
4.18 แสดงวิธีแยกแบบตัดกระ โปรง 6 ตะเข็บ ปลายบาน	123
4.19 แสดงวิธีแยกแบบตัดออกเป็นแผ่น	124
4.20 แสดงลักษณะกระ โปรง 8 ตะเข็บ	126
4.21 แสดงวิธีการแยกแบบตัดกระ โปรง 8 ตะเข็บ	127
4.22 แสดงลักษณะกระ โปรง 3 จีบ	128
4.23 แสดงวิธีแยกแบบตัดกระ โปรง 3 จีบ	129
5.1 แสดงวิธีการวัดตัว	133
5.2 แสดงวิธีการสร้างแบบเสื้อ	136

	หน้า
5.3 แสดงวิธีขยายแบบตัดเสื่อคอกยู	137
5.4 แสดงวิธีแยกแบบตัดเสื่อคอกวี	138
5.5 แสดงวิธีแยกแบบตัดเสื่อคอกปาด	139
5.6 แสดงวิธีแยกแบบตัดเสื่อคอกสี่เหลี่ยม	140
5.7 แสดงวิธีแยกแบบตัดเสื่อคอกห้าเหลี่ยม	141
5.8 แสดงวิธีย้ายเกล็ดมาไว้ที่ระดับอก	142
5.9 แสดงวิธีย้ายเกล็ดมาไว้ที่วงแขน	143
5.10 แสดงวิธีย้ายเกล็ดมาไว้ที่ตะเข็บข้าง	144
5.11 แสดงวิธีย้ายเกล็ดมาไว้ที่คอ	145
5.12 แสดงวิธีย้ายเกล็ดมาไว้ที่กลางอก	146
5.13 แสดงวิธีย้ายเกล็ดมาไว้ที่ใต้อก	147
5.14 แสดงวิธีย้ายเกล็ดจากไหล่มาไว้ที่เอว	148
5.15 แสดงวิธีย้ายเกล็ดไหล่มาไว้ที่มุมเอว	149
5.16 แสดงวิธีย้ายเกล็ดผ่านจุดอก	150
5.17 แสดงวิธีย้ายเกล็ดไหล่ไปไว้ที่คอ	151
5.18 แสดงวิธีย้ายเกล็ดไปไว้ที่เส้นต่อไหล่	152
5.19 แสดงวิธีแยกแบบตัดปกฮาวาย	154
5.20 แสดงวิธีแยกแบบตัดปกบัว	156
5.21 แสดงวิธีแยกแบบตัดเสื่อคอตั้ง	158
5.22 แสดงลักษณะแขนพองหัวแขน	160
5.23 แสดงวิธีแยกแขนพองหัวแขน	161
5.24 แสดงลักษณะแขนพองล่างและบน	162
5.25 แสดงวิธีแยกแบบตัดแขนพองล่างและบน	163
5.26 แสดงลักษณะเสื่อแขนกิโมโน	164
5.27 แสดงวิธีแยกแบบตัดเสื่อแขนกิโมโน	165

	หน้า
5.28 แสดงลักษณะแขนเสื้อแฉีกแขน	167
5.29 แสดงวิธีแยกแบบแขนเสื้อแฉีกแขน	168
5.30 แสดงลักษณะแขนยาวรูปปลายแขน	169
5.31 แสดงวิธีแยกแบบตัดแขนยาวรูปปลายแขน	170
5.32 แสดงลักษณะแขนพองล่าง	171
5.33 แสดงวิธีแยกแบบแขนพองล่าง	172
6.1 ลักษณะ เสื้อสูท	174
6.2 แสดงการสร้างแบบตัดเสื้อสูท	179
6.3 แสดงวิธีสร้าง ไครงแขนเสื้อ	181
6.4 แสดงวิธีสร้างแบบแขนเสื้อ	183
6.5 แสดงวิธีสร้างแบบตัดปลายแขน	184
6.6 แสดงวิธีสร้างแบบตัดเต็มแขน	185
6.7 แบบตัดแขนที่ตัดแยกแขนแผ่นหลังออก	186
6.8 แสดงวิธีสร้างแบบตัดปกล่าง	187
6.9 แสดงวิธีสร้างปกเสื้อส่วนบน	188
6.10 ปกที่สร้างเสร็จแล้วและการแยกปก	189
6.11 แสดงการวางแบบตัดผ้า	190
6.12 แสดงวิธีใช้ผ้ารองในเสื้อแผ่นหลัง	192
6.13 แสดงวิธีเย็บเสื้อแผ่นหน้า	194
6.14 แสดงวิธีเย็บปกเสื้อติดกับตัวเสื้อ	196
6.15 แสดงวิธีเย็บแขนเสื้อ	198
6.16 แสดงวิธีเย็บผ้าหนุนไหล่	199
6.17 แสดงวิธีเย็บซิบในแขนเสื้อ	200
6.18 แสดงวิธีเย็บซิบในติดกับตัวเสื้อ	202
6.19 แสดงการเย็บชายเสื้อ	203

	หน้า
6.20 แสดงลักษณะเส้นอึก	204
6.21 แสดงวิธีสร้างแบบตัดเส้นอึก	207
6.22 วิธีสร้างแบบตัดเส้นอีดัน	209
6.23 แสดงลักษณะเส้นสุทไบเรโร	210
6.24 วิธีสร้างแบบตัดเส้นไบเรโร	212

มหาวิทยาลัยราชภัฏพิบูลสงคราม





## สารบัญตาราง

หน้า

ตารางที่ 1.1 แสดงรายการแก้ไขจักรเมื่อเกิดขัดข้อง

32

มหาวิทยาลัยราชภัฏพิบูลสงคราม



## เครื่องมือและอุปกรณ์ ในการตัดเย็บเสื้อผ้า

งานตัดเย็บเสื้อผ้าเป็นงานที่ต้องใช้ความประณีตและความชำนาญ เช่นเดียวกับงานฝีมือประเภทอื่น ๆ การทำงานจะสะดวกและรวดเร็วขึ้นอยู่กับเครื่องมือและอุปกรณ์ต่าง ๆ ซึ่งต้องเตรียมไว้ให้พร้อมอยู่เสมอสามารถหยิบใช้ได้ทันที เฉพาะในงานตัดเย็บเสื้อผ้าด้วยแล้ว ผู้ที่เป็นช่างตัดเย็บจึงต้องรู้จักเครื่องมือและอุปกรณ์เป็นอย่างดีและชำนาญ รวมทั้งการเก็บดูแลรักษาให้อยู่ในสภาพที่ใช้งานได้ตลอดเวลา เครื่องมือที่จำเป็นในการตัดเย็บ แบ่งออกตามประเภทต่าง ๆ ได้ดังนี้คือ

1.1 เครื่องมือในการวัด (measuring) ได้แก่เครื่องมือต่าง ๆ ที่ใช้ในการวัด อาทิ วัดความยาว วัดความโค้ง วัดความสูง วัดฉากตั้งและส่วนต่าง ๆ ที่ต้องการจะวัด แต่ในการตัดเย็บเสื้อผ้า เครื่องมือที่จะใช้ในการวัดดังกล่าวให้หมายถึงสายวัด ไม้บรรทัด ไม้หลา ไม้ทึ ไม้วัดเฉพาะแห่ง และไม้วัดชายกระโปรง

1.1.1 ไม้บรรทัด (rulers) หมายถึงไม้บรรทัดที่เป็นไม้และพลาสติก ให้เลือกใช้ได้ในงานตัดเย็บเสื้อผ้าจะใช้ไม้บรรทัดที่ทำด้วยพลาสติก เพราะสามารถทำให้โค้งได้เมื่อต้องการวัดส่วนโค้งตามที่ต่าง ๆ เช่น รอบวงแขน รอบคอ การเลือกซื้อนั้น ควรเลือกซื้อที่มีเครื่องหมายตัวเลขทั้ง 2 ด้าน คือ ด้านที่มีระยะวัดเป็นนิ้วและเซนติเมตร ตัวเลขบนไม้บรรทัดต้องชัดเจนเพื่อความเที่ยงตรง ขนาดของไม้บรรทัดมีหลายขนาด ส่วนใหญ่จะเลือกใช้ขนาด 12-18 นิ้ว และ 5-6 นิ้ว เพราะสะดวกแก่การใช้ให้ที่หมายที่เป็นเส้นตรงยาว โดยเฉพาะตำแหน่งของรังจุดที่อยู่ในแนวนอนได้เที่ยงตรง

1.1.2 สายวัด (tape measures) สายวัดที่ใช้ในงานตัดเย็บมีความยาว 60 นิ้ว หรือ 150 เซนติเมตร แสดงขีดแบ่งขนาดทั้ง 2 ด้าน ทำด้วยผ้าเทปพลาสติก และไฟเบอร์กลาส (fiberglass) ปลายสายวัดทั้ง 2 ข้างทับด้วยโลหะ มีรูเจาะไว้สำหรับแขวนเมื่อใช้เสร็จแล้ว หรือจะม้วนเก็บใส่กล่องก็ได้ สายวัดที่ดีจะต้องมีตัวเลขที่ชัดเจนทั้ง 2 ด้าน เมื่อต้องการใช้สามารถวัดได้ทันที

1.1.3 ไม้บรรทัดสำหรับวัดเฉพาะแห่ง (dressmaker's gauge) เป็นไม้บรรทัดที่มีขนาดแตกต่างกัน มีที่เลื่อนไปมาสำหรับวัดระยะได้ สะดวกแก่การใช้วัดในที่แคบ ๆ เช่น วัดความกว้างของสาวเสื้อ ความยาวของรังตุม ความกว้างของแนวพับชายเสื้อหรือชายกระโปรงและที่อื่น ๆ การใช้ไม้บรรทัดสำหรับวัดเฉพาะแห่งนี้ จะทำให้งานตัดเย็บได้ขนาดตามความต้องการและเที่ยงตรง

1.1.4 ไม้ทล (yardsticks) เป็นไม้ที่มีความยาวและกว้างกว่าไม้บรรทัดทำด้วยไม้แล้วเคลือบไว้ให้มีความมันหรือทำด้วยโลหะ มีช่องบอกจำนวนนิ้วและเซนติเมตรอย่างชัดเจน ใช้วัดความยาวและทำเครื่องหมายในที่ที่เป็นเส้นตรง ถ้าใช้ไม้ทลที่ทำด้วยไม้ควรระวังไม่ให้ตกลงพื้นเพราะจะทำให้เนื้อไม้แตกและร้าว เมื่อนำมาใช้จะทำให้ส่วนที่แตกตึง เส้นด้ายในเนื้อผ้าหลุดออกมาส่งผลให้ผ้ามีตำหนิได้ นอกจากนี้ไม่ควรนำไม้ทลไปใช้ในการวัดกับงานอย่างอื่น เพราะอาจทำให้คดงอและแตกหักได้

1.1.5 ไม้ที (T-squares) ลักษณะเป็นไม้ยาวมีด้ามและมีไม้สั้นทับติดอยู่ที่ด้านหัว ดูเหมือนตัวทีในภาษาอังกฤษ มีช่องเล็กบอกจำนวนนิ้วและเซนติเมตร ใช้สำหรับทำมุมฉากและลากเส้นยาว ในการใช้และการเก็บรักษาต้องระวังไม้ควรให้ไม้ทีตกลงพื้นเพราะอาจทำให้แตกและร้าวได้ เมื่อใช้ไม้ทีเสร็จแล้วควรเก็บเข้าที่หรือแขวนไว้ที่ผนังสำหรับแขวนเครื่องมือตัดเย็บโดยเฉพาะ

1.1.6 ไม้วัดชายกระโปรง (skirt marker) เป็นไม้ยาวมีขาสำหรับวางตั้งกับพื้น ใช้สำหรับวัดความยาวของชายกระโปรง โดยเฉพาะ โดยวัดจากกระโปรงที่สวมอยู่บนตัวหุ่น (ดูรูปที่ 1.1) วัดไปรอบ ๆ แล้วใช้เข็มหมุดกลัดทำเครื่องหมาย การใช้ไม้วัดชายกระโปรง จะทำให้ได้ความยาวของกระโปรงเสมอกัน ผู้ถูกวัดจะต้องสวมรองเท้าขณะที่กำลังวัดเพราะความสูงของส้นรองเท้ามีผลต่อการวัดระยะจากนั้นถึงชายกระโปรง

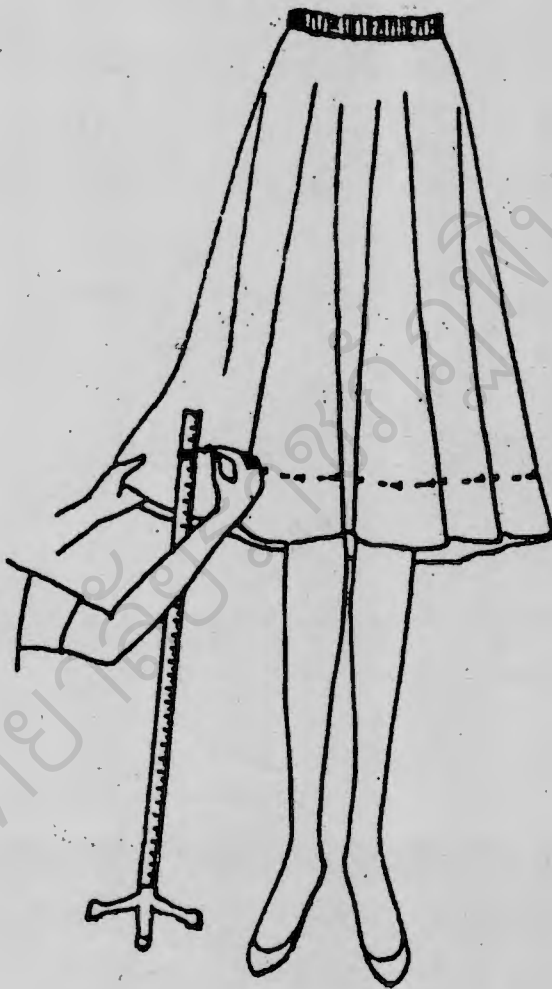

รูปที่ 1.1 แสดงวิธีการใช้ไม้วัดชายกระโปรง

การดูแลรักษาเครื่องใช้ชนิดนี้ เนื่องจากเครื่องใช้ในการวัดแต่ละชนิดทำจากวัสดุที่แตกต่างกัน ขณะที่กำลังใช้ควรระวังไม่ให้ตกลงกับพื้นเพราะอาจทำให้เกิดการแตกหรือหักได้ เมื่อเสร็จจากการตัดเย็บแล้วควรม้วนหรือเก็บเข้ากล่องหรือแขวนไว้เพื่อไม่ให้เกิดการหักงอหรือเสียรูปและสะดวกแก่การที่จะหยิบใช้ในคราวต่อไป

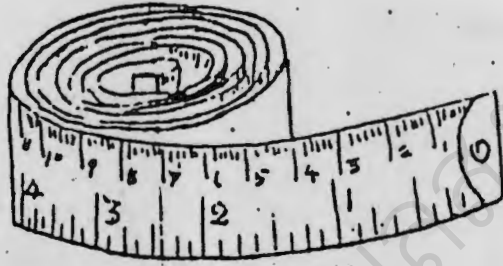

(1)

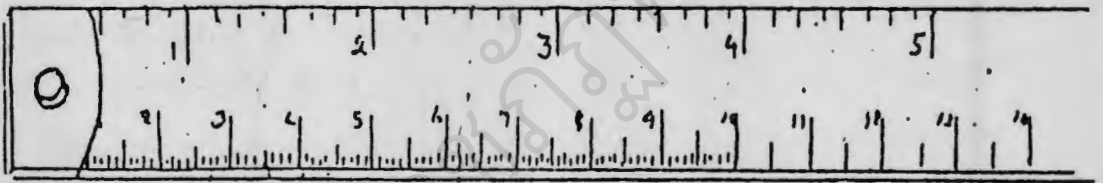

(2)

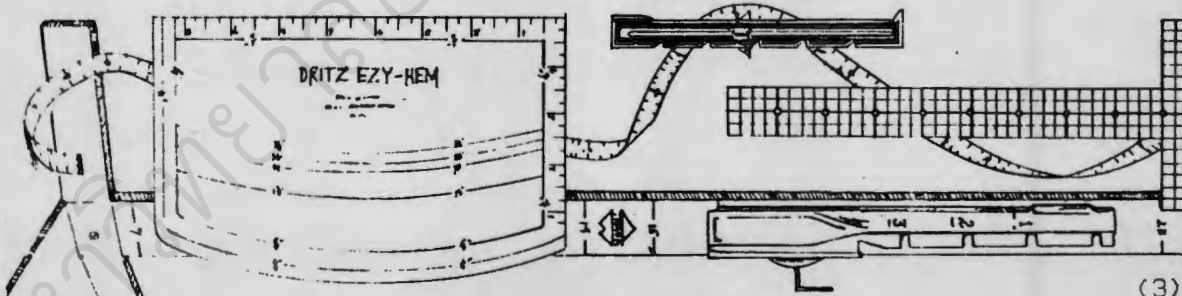

(3)

รูปที่ 1.2 แสดงลักษณะเครื่องใช้ในการวัด

1.2. เครื่องใช้ในการตัด (cutting) ในงานตัดเย็บเสื้อผ้า กรรไกรเป็นสิ่งสำคัญที่ใช้ในการตัด กรรไกรที่คมจะตัดผ้าได้เที่ยงตรง ริมผ้าเรียบไม่หลุดลุ่ย กรรไกรมีหลายขนาดและหลายแบบให้เลือกใช้ตามลักษณะของการตัด อาจจำแนกตามงานตัดเย็บเสื้อผ้าได้ ดังนี้คือ

### 1.2.1 ชนิดของกรรไกร

#### ก. กรรไกรตัดผ้าขนาดใหญ่ (dressmaking shears)

ลักษณะของกรรไกร มีด้ามสำหรับใช้นิ้วมือสอดเข้าไปเป็นช่องใหญ่มีความยาว 7 นิ้ว หรือ 8 นิ้ว ผลิออกมาจันทายมีทั้งด้ามโค้งและด้ามตรง ใช้ตัดผ้าที่มีความหนาปานกลาง ตัดได้เรียบเสมอกัน นอกจากนี้ยังมีกรรไกรตัดผ้าสำหรับผู้ที่มีความถนัดไม่เหมือนกัน เช่น ผู้ที่ถนัดมือซ้ายควรใช้กรรไกรตัดสำหรับมือซ้าย ส่วนผู้ที่ถนัดมือขวาก็ใช้กรรไกรตัดสำหรับมือขวา จะทำให้การตัดได้ถนัดแนวตัดได้เรียบและเที่ยงตรง กรรไกรดังกล่าวมีจำหน่ายในร้านขายเครื่องตัดเย็บหรือร้านขายอุปกรณ์ทั่ว ๆ ไป (ดูรูปที่ 1.3 (1))

#### ข. กรรไกรซิกแซ็ก (pinking or scalloping shears)

ลักษณะของกรรไกรด้ามใหญ่ยาว 7½ - 9 นิ้ว ส่วนคมของกรรไกรเป็นรอยหยักตลอดแนวทั้งสองข้าง บางชนิดออกแบบให้ตัดได้เฉพาะผ้าหนาเท่านั้น แต่บางชนิดออกแบบตัดได้เฉพาะผ้าบาง ฉะนั้นเวลาซื้อต้องลองตัดผ้าดูเพื่อความแน่นอนในการนำไปใช้งาน กรรไกรชนิดนี้ใช้สำหรับตัดริมผ้าให้สำเร็จ ตัดตะเข็บผ้าที่ไม่ลู่ง่าย เนื่องจากกรรไกรซิกแซ็ก เป็นกรรไกรที่ลำบาก จึงไม่ควรนำกรรไกรไปใช้ตัดอย่างอื่นที่ไม่ใช่ผ้า เพราะจะทำให้กรรไกรหมดคมเร็ว และควรระวังไม่ให้กรรไกรตกลงพื้นจะทำให้กรรไกรชำรุดและเสียคมได้ด้วย (ดูรูปที่ 1.3 (2))



ค. กรรไกรไฟฟ้า (electric scissors) กรรไกรแบบนี้ออกแบบให้ใช้ไฟฟ้าหรือแบตเตอรี่ มีความคมตัดได้ทั้งผ้าเนื้อหนาและผ้าเนื้อบาง มีความเที่ยงตรง รวดเร็ว สะดวกและประหยัดเวลาได้มาก เหมาะสำหรับใช้ในการตัดผ้าครึ่งละหลาย ๆ ชิ้นซ้อนกัน หรือผู้ที่มิชำนาญการตัดปกติ เพราะไม่ต้องออกแรงตัดตาม (ดูรูปที่ 1.3 (3))

ง. ที่เลาะผ้า (seam ripper) ในการตัดเย็บเสื้อผ้าเมื่อมีการทำเครื่องหมายการเนาในตะเข็บที่จะเย็บ และเมื่อเย็บแล้วจำเป็นต้องเอาตะเข็บเนาออกหรือการเย็บผิดพลาดต้องแก้ไข เครื่องใช้ที่เหมาะสมกับงานแก้ไขนี้ คือที่เลาะผ้า ซึ่งใช้เลาะตัดเอาตะเข็บต่าง ๆ ที่จำเป็นต้องแก้ไข นอกจากนั้นที่เลาะผ้าซึ่งมีปลายแหลมคมยังใช้เจาะผ้าบางแห่งที่ต้องการให้เป็นรูเล็ก ๆ ได้ด้วย (ดูรูปที่ 1.3 (4))

จ. กรรไกรตัดด้าย (thread clips) ลักษณะเป็นกรรไกรเล่มเล็ก มีที่สอดนิ้วขวาเดียว ซากรรไกรเป็นใบมีดมีความคมทั้งสองข้าง ไม่มีสปริงบังคับ (ดูรูปที่ 1.3 (5)) ใช้สำหรับตัดด้ายตะเข็บที่เย็บแล้วหรือใช้ตัดด้ายบนจักรช่างตัดเย็บเสื้อผ้าจะมีกรรไกรนี้ไว้ใช้ในขณะเย็บจักร เพราะหยิบใช้ได้สะดวกพอดีกับมือ และรวดเร็ว

ฉ. กรรไกรตัดเจาะรังคุด (buttonhole scissors) รูปลักษณะของกรรไกร คล้ายกับกรรไกรตัดผ้า แต่มีหมุดสำหรับหมุนเลื่อนออกและปรับใบมีดได้ ก่อนใช้กรรไกรตัดควรจะวัดขนาดของรังคุดที่จะตัดให้พอดีก่อนแล้วปรับกรรไกรให้ได้ขนาดตามความยาวของรังคุด แล้วหมุนหมุดให้แน่น เพราะขนาดของรังคุดในเสื้อแต่ละตัวมีขนาดแตกต่างกัน (ดูรูปที่ 1.3(6))

1.2.2 การเลือกซื้อและการดูแลรักษา ควรเลือกซื้อกรรไกรที่มีคุณภาพดี เครื่องหมายการค้าที่แสดงอยู่บนด้ามเป็นที่เชื่อถือได้ ถ้ากรรไกรคมดีจะตัดผ้าได้ริมเรียบตลอดจนถึงปลายกรรไกร ก่อนตัดสินใจซื้อควรลองทดสอบดูโดยตัดกับเศษผ้า

กรรไกรทุกชนิดควรระวังไม่ให้ตกลงกับพื้นและไม่นำไปตัดสิ่งอื่น เช่น กระดาษ ผม ไม่ควรใช้กรรไกรตัดผ้าหนาที่ซ้อนกันหลาย ๆ ชั้น เมื่อใช้ไปนาน ๆ เศษฝุ่นละอองอาจจะอยู่ตามซอกหมุด ทำให้ใช้งานไม่สะดวกจะต้องนำมาปัดฝุ่น หยอดน้ำมันและเช็ดให้สะอาด ทุกครั้งเมื่อเสร็จจากการใช้งานควรจะเก็บเข้าซองที่มีโดยเจเนาะ หรือเก็บเข้ากล่องเครื่องมือ ทั้งนี้เพื่อสะดวกกับการที่จะหยิบใช้เมื่อต้องการในครั้งต่อไป ส่วนผู้ที่มีความถนัดมือซ้าย ควรเลือกกรรไกรสำหรับมือซ้าย (ดูรูปที่- 1.3(7)) และผู้ถนัดมือขวาก็เลือกกรรไกรสำหรับมือขวา เช่นเดียวกัน

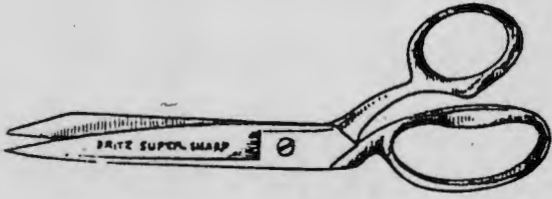

(1)

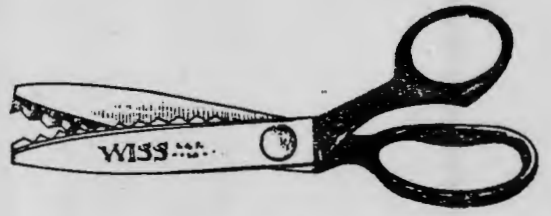

(2)



(3)

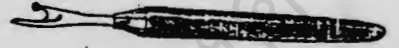

(4)

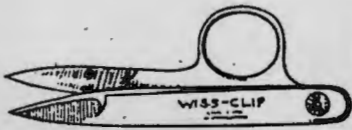

(5)

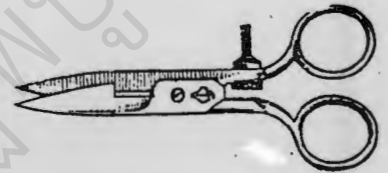

(6)

กรรไกรมือขวา

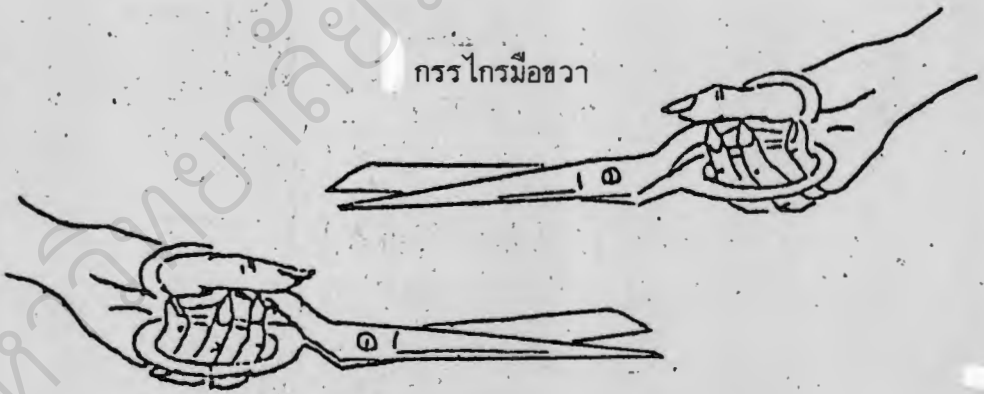

กรรไกรมือซ้าย

(7)

รูปที่ 1.3 เครื่องมือที่ใช้ในการตัด

### 1.2.3 การใช้กรรไกรตัดผ้า

เมื่อเริ่มตัดผ้าที่วางอยู่บนโต๊ะ ใช้มือขวาจับกรรไกร โดยใช้นิ้วมือสอดเข้าไปที่ตำแหน่งกรรไกร ส่วนมือซ้ายวางทับผ้าให้แนบกับที่ ขณะที่มือขวากำลังตัดผ้า มือซ้ายจะค่อย ๆ เลื่อนตามแนวตัดไปเรื่อย ๆ จนสุดแนว (ดูรูปที่ 1.4 ) และต้องระวังให้ปลายกรรไกรด้านล่างจรดพื้นตลอดแนว จะได้ริมผ้าที่ตัดเป็นแนวตรงและเรียบ

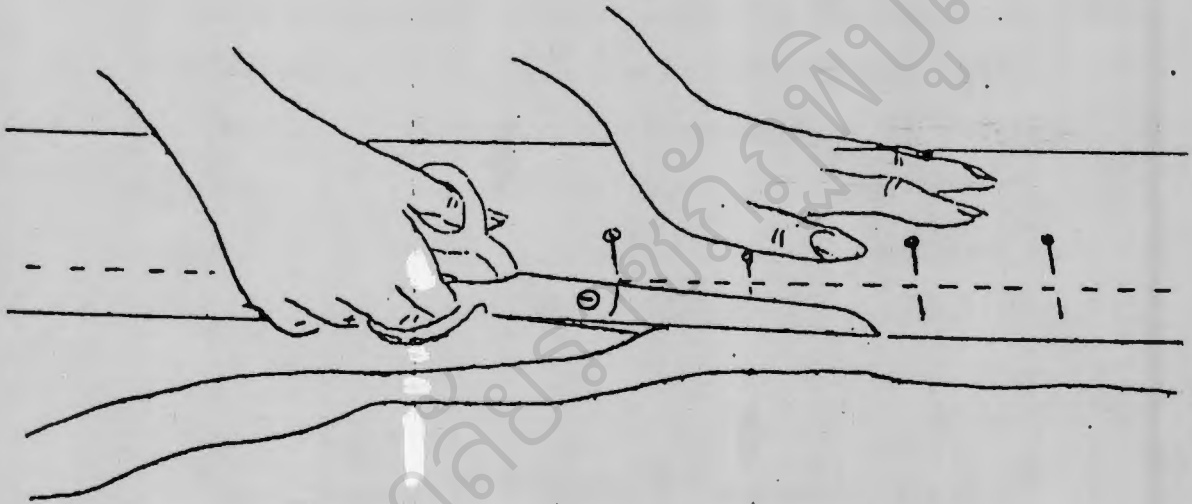

รูปที่ 1.4 แสดงวิธีจับกรรไกรตัดผ้า

### 1.3 เครื่องใช้ในการทำเครื่องหมาย (marking)

เครื่องหมายต่าง ๆ ที่ใช้ในการตัดเย็บเสื้อผ้ามีความจำเป็นอย่างยิ่งที่จะทำให้การเย็บได้ถูกต้องและเที่ยงตรงเช่น เกล็ดต่าง ๆ แนวตะเข็บและจุดเล็ก ๆ โดยการใช้ดินสอ ลูกกลิ้ง กระดาษทรอย และอื่น ๆ เครื่องใช้ในการทำเครื่องหมายที่จำเป็นมีดังนี้คือ

1.3.1 ลูกกลิ้ง (tracing wheels) ลักษณะเป็นรูปยาวมีด้ามเป็นเหล็กบางครั้งทำด้วยไม้สำหรับจับ ที่ปลายเป็นรูปวงล้อหมุนได้รอบมีทั้งเป็นวงล้อเรียบ พื้นกลมและแบบพื้นห่างยาว ควรเลือกใช้ให้เหมาะสมกับเครื่องหมายและชนิดของผ้า การใช้ลูกกลิ้งกดรอย ควรมีกระดาษแข็งหรือผ้านุ่มรองอยู่ด้านใต้จะทำให้ติดรอยกลิ้งได้ดีและทำให้ผ้าไม่เคลื่อนที่ (ดูรูปที่ 1.5 (1))

ควรเก็บลูกกลิ้งไว้ในกล่องเครื่องมือเมื่อไม่ต้องการใช้เพราะลูกกลิ้งที่มีพื้นแหลมคมอาจไปกระทบเครื่องมือชนิดอื่นหรืออาจไปเกาะเกี่ยวผ้าได้ ลูกกลิ้งที่เป็นโลหะเมื่อใช้ไปนาน ๆ อาจทำให้เกิดสนิม ควรใช้น้ำมันจักรชุบผ้านุ่ม ๆ แล้วเช็ดให้ทั่วก่อนเก็บ

### 1.3.2 กระดาษทรอย (dressmaker's tracing paper)

ลักษณะเป็นกระดาษคาร์บอนมีสีต่าง ๆ บรรจุอยู่ในซองเช่น สีเหลือง สีแดง สีเขียว ในงานตัดเย็บเสื้อผ้าจะใช้กระดาษทรอยคู่กับลูกกลิ้งสำหรับทำเครื่องหมายต่าง ๆ กระดาษทรอยชนิดดีมีคุณภาพสีจะหลุดออกง่าย การเลือกใช้ควรเลือกใช้ให้สีกลมกลืนกับสีของผ้าและไม่กดแรงจนหลุดออกไปถูกผ้า กระดาษทรอยสีขาวใช้ได้กับผ้าทุกชนิด (ดูรูปที่ 1.5 (2))

เนื่องจากกระดาษทรอยเป็นกระดาษชนิดดี อ่อน และบาง เมื่อเสิร์จจากการใช้งานแล้ว ควรเก็บเข้าซองให้เรียบร้อยเพื่อไม่ให้เกิดรอยยับและสะดวแก่งการที่จะใช้ในโอกาสต่อไป

1.3.3 ด้ายเย็บผ้า (thread) ด้ายเย็บผ้าใช้สำหรับเย็บผ้าให้ติดกัน หรือใช้เย็บทำเครื่องหมายต่าง ๆ ในการตัดเย็บเสื้อผ้าเทเลอร์ มีหลายชนิดหลายสีและหลายขนาดให้เลือกใช้เช่น ด้ายใยสั้น ด้ายใยยาว ด้ายพิเศษ ด้ายเพื่ออุตสาหกรรม และด้ายยัด ต้องเลือกใช้ให้เหมาะสมกับงานแต่ละชนิด (ดูรูปที่ 1.5 (3))

การใช้ด้ายทำเครื่องหมาย เช่น การเนาตามแนวตะเข็บ เนาแนวเกล็ดต่าง ๆ ควรจะให้สีของด้ายแตกต่างจากสีของผ้า เพราะเมื่อเย็บจักรแล้วจะต้องเอาด้ายเนาออก ความแตกต่างของสีจะทำให้มองเห็นเส้นด้ายเนาได้อย่างชัดเจน

1.3.4 ชอล์ก (tailor's chalk) สำหรับใช้ทำเครื่องหมายบนผ้า ชนิดที่ทำด้วยแป้งมีหลายสีให้เลือกใช้ เช่น สีน้ำเงิน สีแดง สีขาว และสีเหลือง เส้นเครื่องหมายที่ขีดจากชอล์กจะเป็นเส้นใหญ่หนา และชักออกง่าย นอกจากนี้ยังมีชอล์กที่ทำจากเทียนไข (wax) ใช้สำหรับทำเครื่องหมายตัดเย็บบนผ้าหนาหรือผ้าขนสัตว์ ลักษณะเป็นแผ่นสีเหลี่ยม กว้างประมาณ 2 นิ้ว หรือเป็นแท่งคล้ายดินสอ มีสีให้เลือกตามความต้องการ เครื่องหมายที่ใช้นี้เมื่อนำผ้าไปรีดสีของเครื่องหมายจะหายไป เนื้อผ้า ถ้าใช้ชอล์กที่เป็นสี สีก็จะติดอยู่ที่ผ้า ในงานตัดเย็บเสื้อผ้าจะไม่ใช้ชอล์กนี้กับผ้าธรรมดาแต่จะใช้เฉพาะผ้าขนสัตว์เท่านั้น เพราะทำเครื่องหมายจากด้านในของผ้า (ดูรูปที่ 1.5 (4))

1.3.5 ดินสอทำเครื่องหมาย (dressmaker's marking pencil) ดินสอที่นำมาใช้ในการทำเครื่องหมายในการตัดเย็บมี หลายแบบให้เลือกใช้ชนิดมีสี 2 สี ในแท่งเดียวกันและชนิดที่มีสีเดียว ส่วนอีกข้างเป็นแปรงใช้สำหรับปิดเวลาลบ ทำความสะอาดผ้าบางชนิดที่นำมาตัดเย็บได้ เช่นผ้าที่มีลักษณะพิเศษ ใช้ลูกกลิ้งกดรอยทำเครื่องหมายไม่ได้ จำเป็นต้องใช้ดินสอทำเครื่องหมายแทนแต่จะไม่ค่อยนิยมใช้กันมากนัก เลือกใช้เท่าที่จำเป็นเท่านั้น (ดูรูปที่ 1.5 (5))

1.3.5 เข็มหมุด (pins) ลักษณะเป็นเข็มปลายแหลมคมมีหัวทำด้วยโลหะมีหลายขนาด เข็มหมุดที่ใช้กันทั่ว ๆ ไปมีขนาดปานกลาง ใช้สำหรับกลัดผ้าช่วย

ประหยัดเวลาได้มาก ผ้าบางชนิดเช่น ผ้ากำมะหยี่ ผ้าแพรต่างๆ และผ้าเนื้อโปร่งบาง เส้นด้ายไม่แข็งแรง ใช้เข็มเย็บผ้าขนาดเล็ก กัดแทนได้ (ดูรูปที่ 1.5 (6))

### ขนาดความยาวของเข็มหมุด

ขนาดเบอร์	ความยาว $\frac{\text{นิ้ว}}$
32	2
28	$\frac{3}{4}$
24	$\frac{1}{2}$
20	$\frac{1}{4}$
17	$\frac{1}{16}$
16	1
14	$\frac{7}{8}$

การกำหนดขนาดของเข็มหมุดคิดจากเศษ  $\frac{1}{16}$  ของ 1 นิ้ว เช่น เข็มหมุดเบอร์ 16 จะเท่ากับ  $\frac{16}{16}$  ของ 1 นิ้ว ฉะนั้นเข็มยาว 1 นิ้ว ก็จะเป็นเข็มเบอร์ 16 เป็นต้น

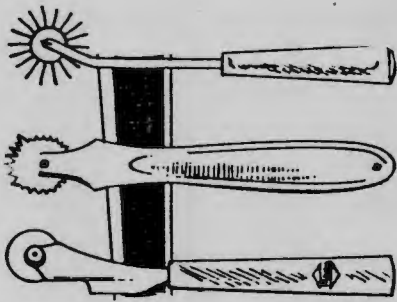

(1)

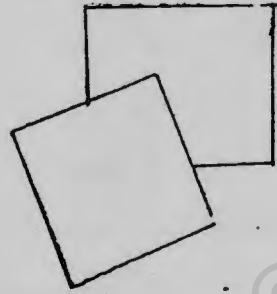

(2)

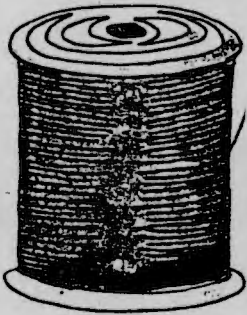

(3)



(4)

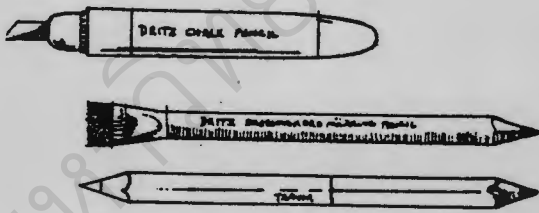

(5)

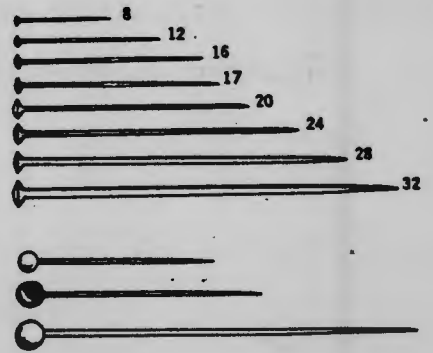

(6)

รูปที่ 1.5 แสดงเครื่องมือการทำเครื่องทนาย



#### 1.4 เครื่องมือเบ็ดเตล็ด (hand tools)

เครื่องมือตัดเย็บชนิดที่ช่วยให้การทำงานสะดวกและรวดเร็วมีให้เลือกใช้ดังนี้คือ (ดูรูปที่ 1.6)

✓ 1.4.1 ทมอเน็ช มีไว้สำหรับเก็บเข็มและปักเข็ม มีหลายชนิด เช่น ชนิดที่ตั้งโต๊ะ ใช้อยู่กับที่และชนิดที่คล้องติดอยู่กับข้อมือ ทมอเน็ชสำหรับปักเข็มควรยึดด้วยวัสดุที่ไม่ทำให้เข็มเกิดสนิมง่าย

1.4.2 ปลูกนิ้ว ใช้สำหรับสวมนิ้วมือเพื่อช่วยดันเข็มขึ้นลงให้ตรงตามจุดที่ต้องการป้องกันเข็มไม่ให้แทงนิ้วมือ ทำด้วยโลหะส่วนบนเป็นช่องเล็ก ๆ มีทั้งชนิดสวมปิดนิ้วมือ และสวมเปิดหัวนิ้วมือ

1.4.3 ปากคืบ มีหลายแบบให้เลือกซื้อมาใช้ ส่วนใหญ่ช่างเล็อนิยมใช้ชนิดที่มีปลายแหลมทำด้วยทองเหลือง หรือชุบด้วยนิกเกิล ใช้ช่วยกลับมุมต่าง ๆ ดึง ด้ายเนา จับจีบ ดึงไส้ไก่ และทำรังคุดมเงิน เป็นต้น

1.4.4 เหล็กแหลม ลักษณะเป็นเหล็กปลายแหลมมีด้ามจับทำด้วยไม้หรือพลาสติก ใช้สำหรับเจาะรูกระดาษแบบตัด เจาะรูเล็ก ๆ และเจาะนำในการเย็บผ้าหนา ๆ

✓ 1.4.5 เข็มปลายกลม เป็นเข็มขนาดใหญ่ ทำด้วยโลหะกันสนิมที่ปลายหัวเข็มทำเป็นตุ้มกลม ใช้สำหรับร้อยริบบิ้น อีลาสติก และในที่ต่าง ๆ ที่ต้องการ

✓ 1.4.6 ลวดช่วยกลับตะเข็บ ใช้สำหรับสอดเข็อก หรือริบบิ้นที่ต้องการผูกมัดตามที่ต้องการ เช่น ขอบกางเกง เอวเสื้อ คอเสื้อ เป็นต้น

1.4.7 **ซี่งสำเร็จ** เป็นซี่งที่บรรจุอยู่ในกล่องพลาสติกเฉพาะ ใช้สำหรับรูดเส้นด้ายเย็บผ้าด้วยมือ เช่นในการตัดเย็บเสื้อเทเลอร์ช่วยให้เส้นด้ายแข็งและเย็บง่าย

1.4.8 **ไม้กรีดตะเข็บ** ลักษณะเป็นไม้แผ่นหรือพลาสติกบางปลายแหลม ใช้กรีดตะเข็บเพื่อรูด กรีดสันทาบผ้าให้เรียบและกลับมุมผ้า

✓ 1.4.9 **เข็มปักผ้า** การทำงานที่ต้องใช้ฝีมือเช่นการปักลูกไม้การปักลูกต่าง ๆ จะต้องใช้เข็มให้ตรงกับลักษณะของงานที่ทำ ในการเลือกซื้อเข็มจึงจำเป็นต้องเลือกให้เหมาะกับงานนั้น ๆ

✓ 1.4.10 **ด้ายปัก** มีด้ายหลายชนิดและหลายขนาดที่ใช้ในงานปักเพื่อตกแต่งเสื้อผ้ามีจำหน่ายเป็นมัดเล็ก ๆ ในการเลือกซื้อด้ายปักต้องเลือกซื้อชนิดที่สีไม่ตก ด้ายปักชนิดดีจะเป็นด้ายที่ทำจากเส้นใยยาวเหนียวและมีความมัน

✓ 1.4.11 **สติง** ลักษณะเป็นรูปร่างกลม ซ้อนกันสองชั้นทำด้วยไม้ มีหมุดสำหรับคลายออกใส่ผ้าเมื่อต้องการปักลวดลาย มีหลายขนาดให้เลือกใช้ตามความเหมาะสม

1.4.12 **เทปใส** ใช้สำหรับต่อกระดาษแบบตัดที่ต้องการให้ติดกันทำให้รอยต่อเรียบร้อย สะดวกและง่ายแก่การวางแบบตัด



รูปที่ 1.6 แสดงเครื่องมือตัดเย็บเบ็ดเตล็ด

## 1.5 ที่รองรีดและเตารีด (pressing)

1.5.1 ชนิดของที่รองรีดและเตารีด สิ่งที่สำคัญในการตัดเย็บอีกอย่างคือการรีด เสื้อผ้าที่ตัดเย็บจะสวยงามเรียบร้อยจะต้องมีการรีดตลอดเวลาทุกขั้นตอนการตัดเย็บ เช่นตะเข็บ สาบเสื้อ ปกเสื้อ การทำรังคัม กระเป๋า เป็นต้น ส่วนต่าง ๆ เหล่านี้จำเป็นอย่างยิ่งที่ต้องรีดขณะที่กำลังตัดเย็บ การรู้จักเครื่องใช้ในการรีด จะทำให้ทำงานได้ถูกต้องและรวดเร็วเครื่องใช้ที่จำเป็นมีดังนี้ (ดูรูปที่ 1.7)

ก. เตารีด (iron) เตารีดที่เหมาะสมสำหรับงานตัดเย็บคือ เตารีดไฟฟ้าไอน้ำที่สามารถปรับอุณหภูมิให้เหมาะสมกับชนิดของผ้า

ข. โต๊ะรองรีด (pressing board) ควรเลือกใช้ชนิดที่มีขาตั้งหรือแบบวางแนบกับพื้นหรือโต๊ะได้ ที่รองรีดที่ดีมีคุณภาพเมื่อรีดไปนาน ๆ จะไม่เกิดรอยยุบ ผ้าปูเรียบตึง ชั้นบนควรปูด้วยผ้าทนความร้อนซึ่งทำเป็นปลอกสวมถอดออกได้

ค. ไม้รองรีดแขนเสื้อ (sleeve board) ใช้รีดส่วนแขนเช่น ตะเข็บโค้ง พับริมตะเข็บวงแขน เกล็ดใต้ท้องแขน นอกจากนั้นยังใช้รีดส่วนต่าง ๆ ที่เป็นช่องแคบได้อีกด้วย

ง. หมอนรองรีด (tailor's ham) มีหลายขนาดให้เลือกทำด้วยผ้าขนสัตว์ซ้อนกันหลายชั้นเพื่อให้เกิดความยืดหยุ่น ใช้รองรีดส่วนโค้งต่าง ๆ รอยยับบางแห่ง ปลายเกล็ดเล็ก ๆ หัวแขนที่รูตื้นน้อย ๆ ก่อนนำไปเย็บติดเข้ากับตัวเสื้อ

จ. แผ่นรองรีดอ่อนตัว (needle board) ลักษณะเป็นรูปสี่เหลี่ยม ด้านบนเป็นเส้นลวดเล็ก ๆ อ่อนเรียงไว้ที่ ๆ ใช้สำหรับรีดผ้าที่มีขนเช่นผ้ากำมะหยี่ ผ้าขนสัตว์และผ้าที่มีขนต่าง ๆ มีจำหน่ายตามร้านขายเครื่องใช้ในบ้านเป็นแผ่นทำสำเร็จ เวลารีดต้องรีดทางด้านในของผ้า ขณะแทรกเข้าไปอยู่ในช่องเข็มไม่ทำให้เสียรูปทรงของเสื้อผ้า

ฉ. ไม้ทุบตะเข็บ ใช้สำหรับทุบตะเข็บที่เย็บแล้วให้แบนเรียบ เพราะผ้าบางชนิดเนื้อผ้าแข็งต้องใช้ไม้ทุบช่วยทุบตะเข็บก่อนนำไปรีด หรือทุบผ้าส่วนที่จะเย็บให้อ่อนตัวก่อน เพื่อสะดวกแก่การเย็บผ่าน

ช. ผ้าเนียบางรองรีด (press cloths) เป็นผ้ามีสลินหรือผ้าปานเนียบางใช้สำหรับปูบนผ้าที่จะรีด เพื่อป้องกันไม่ให้เตารีดสัมผัสกับผ้าที่จะรีดโดยตรง เพราะอาจทำให้หมดความสวยงามได้ ก่อนใช้จะต้องพรมน้ำให้พอเหมาะ จะช่วยให้เกิดไอน้ำ และรักษาสภาพของผ้าให้เหมือนเดิม

ซ. แปรง (clothes brush) ในงานตัดเย็บเสื้อผ้าจำเป็นจะต้องมีแปรงไว้สำหรับปัด ขน เส้นด้ายหรือเส้นใยเล็ก ๆ โดยเฉพาะที่ติดอยู่บนผ้าหลังจากการตัดเย็บแล้ว นอกจากนี้ยังใช้แปรงสำหรับใช้ปัดเส้นใยที่ติดอยู่ในแผ่นรองรีดผ้าได้อีกด้วย

ด. หมอนรองรีดขนาดชาว กลม (seam roll) ใช้สำหรับรองรีดตะเข็บกางเกงขายาว ตะเข็บเสื้อแขนยาวหรือตะเข็บยาวที่อยู่ในเนื้อที่ของเสื้อผ้าที่มีเนื้อที่คับ ๆ ลักษณะของหมอนรองรีดคล้ายกับหมอนข้างขนาดเล็ก เนื่องมาจากในงานตัดเย็บมีเสื้อผ้าหลายขนาดแตกต่างกัน จึงควรจัดหาไว้หลาย ๆ ขนาดเพื่อสะดวกแก่การใช้งานและรวดเร็วในการทำงาน



รูปที่ 1.7 แสดงเครื่องมือใช้ในการรีดผ้า

### 1.5.2 วิธีรีดผ้า

ก่อนรีดผ้า ควรดูเนื้อผ้าว่าเป็นผ้าประเภทใด เป็นผ้าฝ้ายเนื้อหนาหรือผ้าผสมใยสังเคราะห์ เพื่อจะได้ใช้ไฟให้ถูกต้องตามที่บอกไว้บนเตารีด สำหรับผ้าที่ผสมใยสังเคราะห์ต้องนำผ้าขาวเนื้อบางมา 1 ชิ้น เพื่อรองรีดไม่ให้ความร้อนจากเตารีดถูกผ้ามากเกินไปจะทำให้เนื้อผ้าเป็นมันมากกว่าเนื้อผ้าที่แท้จริง วิธีการรีดผ้าที่ถูกต้องควรกระทำดังนี้คือ (ดูรูปที่ 1.8)

ก. เมื่อนำผ้ามารีด ควรรีดไปตามความยาวของผ้า การรีดทางขวางของผ้าจะทำให้ผ้ายืด เนื้อผ้าเป็นคลื่นไม่เรียบเหมือนกับผ้าใหม่ ผ้าบางชนิดเส้นด้ายขุ่นเป็นลายลูกฟูก ควรรีดผ้าด้านในก่อนให้เนื้อผ้าเรียบพอควร แล้วกลับมารีดด้านนอก เช่นเดียวกับผ้าที่มีลวดลายพิมพ์ เพื่อจะถนอมสีของผ้าไว้ให้สดใสอยู่ในสภาพเดิม

ข. ผ้าบางชนิด ที่เป็นผ้าผสมใยสังเคราะห์ ต้องใช้ความร้อนน้อย ควรนำผ้าขาว เนื้อบางมารอง การรีดผ้าลูกไม้ ผ้าไหม หรือผ้าฝ้ายเนื้อหนาควรใช้ผ้าชุบน้ำพอหมาด ๆ มารองรีด จะช่วยให้เนื้อผ้าเรียบได้เร็วยิ่งขึ้น

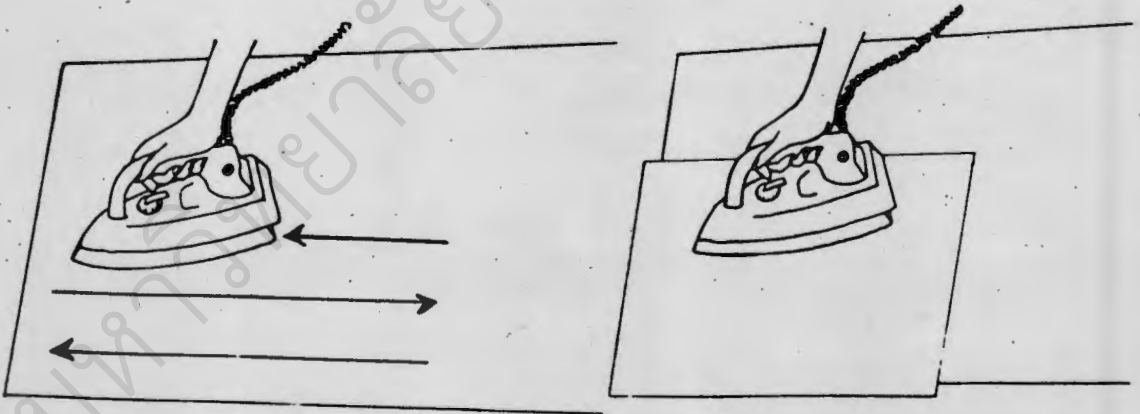

รูปที่ 1.8 แสดงวิธีการรีดผ้าที่ถูกต้อง

### 1.6. จักรเย็บผ้า

จักรเย็บผ้าเป็นอุปกรณ์ที่จำเป็นและสำคัญในการตัดเย็บเสื้อผ้า ปัจจุบันมีจักรที่ผลิตออกจำหน่ายหลายยี่ห้อและหลายชนิดให้เลือกใช้ แต่ส่วนประกอบที่สำคัญ ส่วนใหญ่ของจักรจะคล้าย ๆ กัน ฉะนั้นก่อนจะซื้อจักรควรจะได้พิจารณาถึงคุณภาพและรายละเอียดในการใช้ให้เข้าใจ รวมทั้งการดูแลและระวังรักษาอย่างถูกวิธี ให้ใช้งานได้นานทนและนานสามารถที่จะใช้เย็บได้ตลอดเวลา (ดูรูปที่ 1.9.

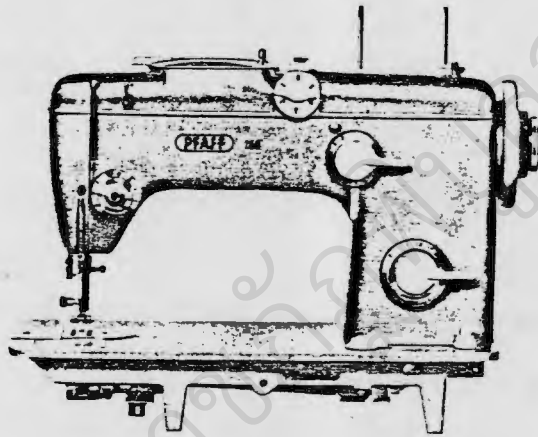

(1)

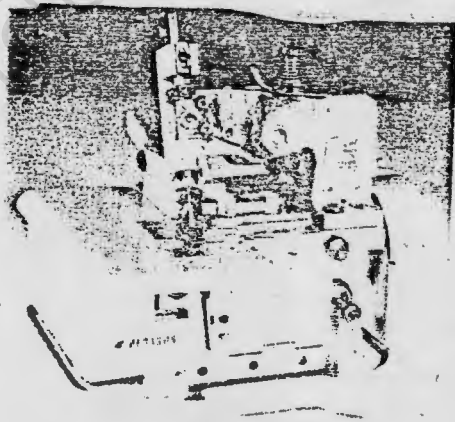

(2)

รูปที่ 1.9 แสดงลักษณะจักรเย็บผ้า



### 1.6.1 ส่วนประกอบของจักร ที่สำคัญมีดังนี้

ก. แขนใส่หลอดด้ายสำหรับเย็บผ้า ลักษณะเป็นแกนเหล็กตรง เมื่อใส่หลอดด้ายความสูงของแกนเท่ากับหลอดด้ายพอดี อยู่บนส่วนหัวจักรด้านขวา

ข. ที่บังคับด้ายเข้าสู่แนว สำหรับยึดด้ายและนำด้ายให้เดินสม่ำเสมอ ขณะที่กำลังเย็บผ้า

ค. ที่บังคับแรงกดตีนผี สำหรับกดสปริงหลักยึดตีนผีสามารถปรับได้ตามความต้องการ

ง. คันกระตุกด้าย ช่วยดึงเส้นด้ายจากหลอดมาเข้าคันกระตุก

จ. ชุดบังคับด้ายบน มีหมุดสำหรับหมุนบังคับด้ายให้หลวมหรือตึงได้ตามความต้องการ

ฉ. ลวดสปริงกระตุกด้าย ช่วยปรับด้ายให้มีความสมดุลกันทั้งด้ายบนและด้ายล่าง

ช. ที่ยึดด้าย ช่วยให้เส้นด้ายไม่พันกันกับเส้นด้ายอื่นขณะทำการเย็บ

ซ. ขอบที่ยึดด้าย สำหรับยึดด้ายให้ตรงกับหลักเข็ม นำทางด้ายสู่แนวเข็มจักร

ณ. หมุ่รวัดเข็มจักร ช่วยยึดเข็มให้แน่นกับหลักเข็ม หมุนคลายออกหรือทำให้แน่นด้วยเกลียว ลักษณะคล้ายตะปูเกลียว

ด. ที่บังคับแกนกระสวย เป็นหมุดเล็ก ๆ ติดอยู่ที่ปีกกระสวย โทลงกระสวย

ฎ. ที่สำหรับหยดน้ำมัน เป็นรูเล็ก ๆ มีอยู่หลายแห่งบนตัวจักร สำหรับใช้หยดน้ำมันเพื่อหล่อลื่นรอยต่อต่าง ๆ

ฉ. เข็มจักร มีหลายขนาดที่ใช้สำหรับเย็บผ้าที่ปลายเข็มมีร่อง เป็นที่สังเกตเห็นเวลาใส่ด้าย ส่วนที่โคนเข็มมี 2 ด้านคือด้านแบนและด้านกลม เวลาใส่เข็มต้อง ใช้ด้านแบนแนบให้ติดกับหลักเข็ม

ช. ทยกตีนผี ใช้สำหรับยกชั้นเวลาสอดผ้าเข้าเพื่อเตรียมเย็บ และยกลง เมื่อเริ่มเย็บผ้า

ค. ตีนผี มีหลายชนิดให้เลือกใช้ตามงานตัดเย็บ เช่น ตีนผีเย็บ ตะเข็บธรรมดา ตีนผีติดซิป ตีนผีม้วนริมผ้า และอื่น ๆ

ฅ. หมุดยึดตีนผีช่วยยึดตีนผีอยู่กับหลักให้แน่น ลักษณะและการใช้งานเช่นเดียวกับหมุดรัดเข็มจักร

ฉ. ฝั้นจักร สำหรับส่งผ้าให้เคลื่อนที่ไปข้างหน้าขณะที่จักรทำงาน ควรระวังอย่าให้ตีนผีกดลงบนฝั้นจักร ถ้าไม่มีฝั้นรองรับอาจทำให้เกิดการสึกหรอได้

ค. ฝาเลื่อน สำหรับบิดเปิด เพื่อใส่กระสวยด้านล่าง

ฅ. กระโหลกกระสวย สำหรับใส่กระสวยด้านล่าง แกนจะหมุน ส่วนทางกับการดึงออก

ค. ที่บังคับระยะผีเข็ม สำหรับบังคับผีเข็มให้ห่างหรือถี่ตามความต้องการ โดยการผลักขึ้นหรือลง อยู่ด้านขวามือของหัวจักร

ธ. ที่สำหรับกรอด้าย ใช้สำหรับกรอด้ายจากหลอดด้ายเข้าแกน  
กระสวย

น. ที่บังคับกรอด้าย ใช้กดลงบังคับให้แกนกระสวยอยู่กับที่ขณะ  
กำลังกรอด้าย

บ. วงล้อ สำหรับทำให้สายพานเดินไปหมุนล้อให้จักรทำงาน

ป. ที่วางเท้า สำหรับจักรที่ใช้เท้าอยู่ส่วนล่างของจักร จักรไฟฟ้า  
อยู่ที่ปลายสายไฟฟ้า

ผ. สายพาน มีเฉพาะสำหรับจักรที่ใช้เท้าออกแรงและจักรไฟฟ้า  
เป็นสายพานยาวใช้คล้องระหว่างหัวจักรและวงล้อ สำหรับจักรที่มีเฉพาะตัวจักร  
จะมีสายพานสั้นควรเลือกใช้ให้ถูกต้องกับชนิดของจักร

ฝ. ขาจักร เป็นโครงเหล็ก สำหรับรองรับเครื่องจักรและโต๊ะ

#### 1.6.2 การนั่งเย็บจักร

เนื่องจากการเย็บผ้าต้องนั่งอยู่บนจักรเป็นเวลานาน จึงควรนั่งในท่าที่  
สบายและถูกต้อง ไม่นั่งใกล้หรือไกลจักรจนเกินไป ความสูงของเก้าอี้จะต้องมีความ  
พอดีกับตัวจักรและจะต้องวางเท้าให้ถูกต้อง โดยวางเท้าซ้ายหรือเท้าขวาให้เหลื่อม  
กัน จะทำให้ไม่หนักแรงและไม่ต้องโยกตัว

### 1.6.3 การใช้จักร

การใช้จักรให้ถูกต้องตามคำอธิบายคู่มือการใช้จักรของบริษัทผู้ผลิตจะทำให้จักรมีอายุใช้งานได้นานและอยู่ในสภาพที่สมบูรณ์อยู่ตลอดเวลา การรู้วิธีใช้จักรให้ถูกต้องมีดังนี้ (ดูรูปที่ 1.10)

#### ก. วิธีใส่เข็มจักร

หมุนล้อปรับระดับให้เหล็กหลักเข็มขึ้นอยู่สูงสุด แล้วคลายหมุดรัดเข็มออกด้วยมือซ้าย ใช้มือขวาจับเข็มค่อย ๆ ใสในช่องเข็มให้ด้านที่มีร่องของเข็มอยู่ทางด้านนอกให้โคนเข็มเข้าถึงที่แล้ว หมุนหมุดที่บังคับเข็มให้แน่น

#### ข. วิธีร้อยด้าย มีขั้นตอนดำเนินการดังนี้

1. ใส่หลอดด้ายลงบนแกนใส่หลอดด้าย
2. สอดเส้นด้ายผ่านไปที่คล้องด้าย แล้วลงมาที่บังคับด้าย
3. สอดที่คล้องด้ายขึ้นไปร้อยด้ายเข้ารูเหล็กกระดูกด้าย
4. ผ่านลงท่วงร้อยด้าย แล้วลงไปยังลวดที่บังคับเข็ม
5. ร้อยด้ายลงรูเข็มจากด้านนอกไปยังด้านใน แล้วปล่อยปลายเส้นด้ายไว้ 3 - 4 นิ้ว

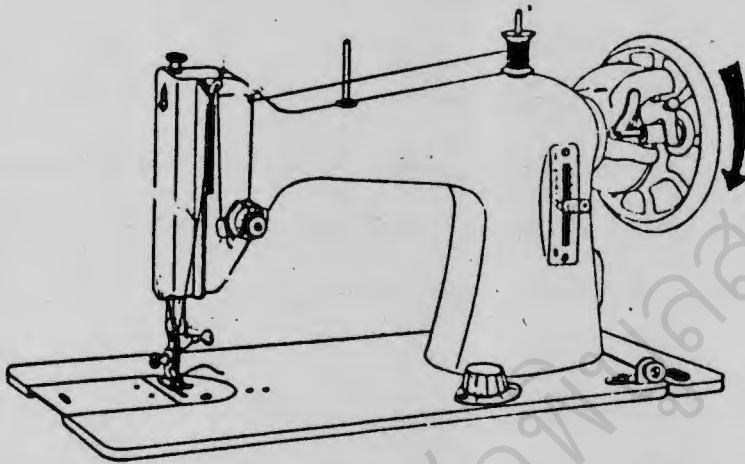

(1)

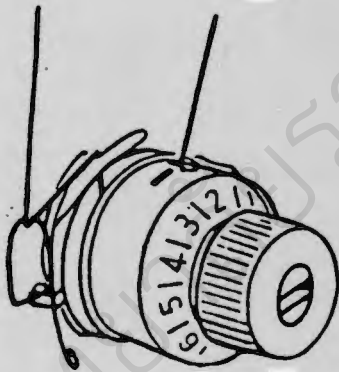

(2)

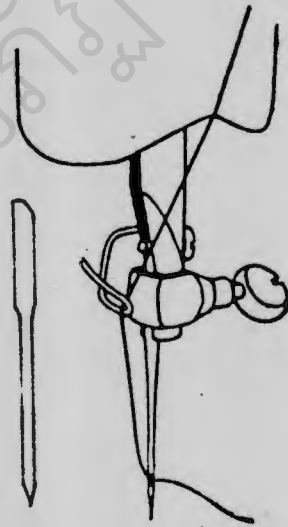

(3)

รูปที่ 1.10 แสดงลักษณะเข็มจักรและวิธีร้อยด้าย

ค. วิธีกรอตัดย ดำเนินการได้ดังนี้คือ (ดูรูปที่ 1.11)

1. คลายหมุดที่ล้อประกบออก โดยใช้มือซ้ายจับวงล้อไว้ มือขวาจับที่บังค้ำล้อหมุนเข้าหาตัวจนล้อประกบหลวม ทั้งนี้เพื่อไม่ให้เครื่องจักรทำงาน
2. ดึงเส้นด้ายออกจากหลอดด้ายผ่านที่คล้องด้ายเลยไปถึงที่บังค้ำด้าย แล้วขึ้นไปใส่กระสวย
3. นำปลายเส้นด้ายพันเข้ากับแกนกระสวย 2-3 รอบ แล้วนำกระสวยไปใส่เข้าที่แกนกรอตัดย โดยให้เส้นด้ายอยู่ด้านบนของแกนกระสวย
4. กดที่บังค้ำลงให้วงยางล้อติดกับล้อประกบ แล้วค่อย ๆ เดินจักรเพื่อกรอตัดย

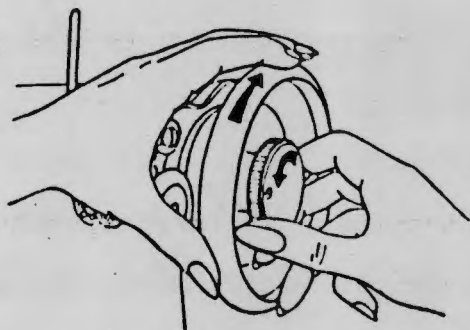

(1)

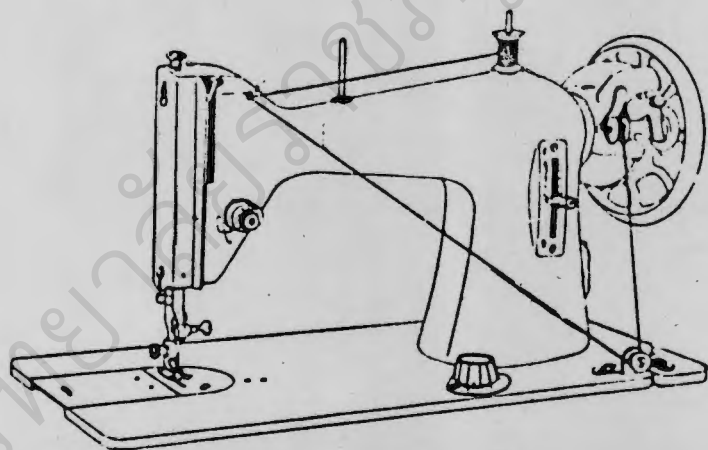

(2)

รูปที่ 1.11 แสดงวิธีการร้อยด้าย

ง. วิธีใส่กระสวย กระทำดังนี้คือ (ดูรูปที่ 1.12)

1. นำใส่กระสวยที่กรอถ่ายใส่จนเต็มแล้วใส่ลงในกระสวย ใช้มือซ้ายจับกระสวยและมือขวาจับใส่กระสวย โดยดึงเส้นด้ายให้อยู่ส่วนบน และหมุนเข้าหาตัว
2. เมื่อกระสวยและใส่กระสวยเข้าไปอยู่ด้วยกันแล้ว ใช้มือขวาหมุนเส้นด้ายผ่านเข้าไปในร่องแล้วดึงออกมาทางปีกกระสวย ปล่อยหางเส้นด้ายไว้ยาวประมาณ 5-6 นิ้ว
3. นำกระสวยไปใส่ที่เปลกระสวยซึ่งอยู่ส่วนล่างของหัวจักร ใช้นิ้วหัวแม่มือซ้ายและนิ้วชี้จับที่สลักกตยิตกระสวยแล้วสอดให้เข้าที่ของแกนเหล็กที่รองรับอยู่ ซึ่ง เรียกว่า แขนของเปลกระสวยจะมีเสียงดังเป็นสัญญาณบอกให้รู้ว่า กระสวยได้เข้าที่เรียบร้อยแล้ว



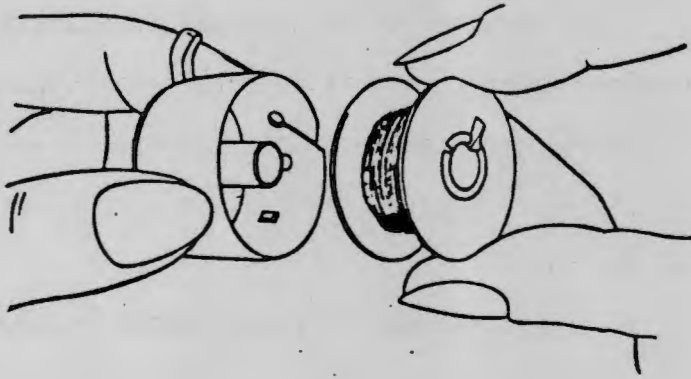

(1)



(2)

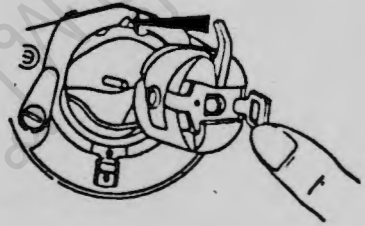

(3)

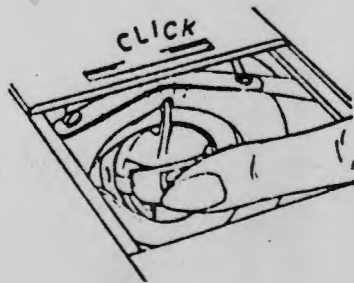

(4)

รูปที่ 1.12 แสดงวิธีใส่กระสวย

### จ. การเตรียมเย็บ

ใช้มือซ้ายจับปลายเส้นด้าย บนที่ร้อยออกมาจากเข็มจักรไว้ มือขวาค่อย ๆ หมุนล้อปรับระดับเข้าหาตัว เข็มจะลงไปเกี่ยวเส้นด้ายส่วนล่างขึ้นมาอยู่ด้านบน แล้วดึงปลายเส้นด้ายทั้งสองเส้นออกไปด้านหน้า

### ฉ. การเย็บ

1. นำผ้าที่เตรียมไว้แล้วพร้อมที่จะเย็บสอดเข้าไปใต้ตีนผี แล้วลดตีนผีลงกดผ้าไว้
2. จับปลายเส้นด้ายบนไว้ด้วยมือซ้าย มือขวาหมุนล้อปรับระดับเข้าหาตัว พร้อมกับเริ่มใช้เท้าถักจักรหรือใช้เท้ากดลงที่เหยียบ ในกรณีที่ใช้จักรไฟฟ้า ใช้มือทั้งสองข้างช่วยจับผ้าปล่อยให้ผีเข็มลงตามแนวเย็บ
3. ไม่ดึงผ้าหรือส่งผ้าเร็วเกินไป จะทำให้เกิดรอยเย็บย่นหรือดึงบนตะเข็บได้
4. พยายามให้จังหวะการเย็บสม่ำเสมอ ไม่ช้าหรือเร็วเกินไปและระวังไม่ให้วงล้อหมุนกลับ
5. ขณะที่กำลังใช้จักร ถ้าหยุดเย็บผ้า แล้วทำกิจกรรมอย่างอื่น เช่น รีดตะเข็บ แกะไขลื้อ ไม่ควรลดตีนผีลง เพราะตีนผีจะไปกระทบกับฟันจักร อาจทำให้ฟันจักรเกิดการสึกหรอได้

### 1.7 การแก้ไขจักร

การแก้ไขจักรเมื่อจักรเกิดขัดข้อง (ดูตารางที่ 1.1)

ตารางที่ 1.1 แสดงรายการแก้ไขจักรเมื่อเกิดข้อขัดข้อง

ลำดับ	ปัญหา	สาเหตุ	การแก้ไข
1	เข็มหัก	<ol style="list-style-type: none"> <li>1. เข็มปักลงไม่ตรงช่องเข็ม</li> <li>2. ดิ้นผีไม้ได้ระดับกับช่องเข็ม</li> <li>3. ใส่กระโหลกกระสวยไม่สนิท</li> <li>4. ดึงผ้ามากเกินไปในขณะที่เย็บ</li> <li>5. ปล่อยชายผ้าให้ห้อยขณะเย็บ</li> </ol>	<ol style="list-style-type: none"> <li>1. ตรวจสอบแกนปักเข็มจักร</li> <li>2. คลายหลักดิ้นผีหาระดับใหม่</li> <li>3. ใส่กระสวยด้านล่างให้เข้าที่</li> <li>4. ไม่ควรดึงผ้าขณะเย็บ</li> <li>5. ควรมีที่รองรับผ้าไว้</li> </ol>
2	ตะเข็บเป็นถ่วงอก	<ol style="list-style-type: none"> <li>1. ด้ายด้านบนและด้ายด้านล่างไม่มัดกันแน่น</li> <li>2. ถ้าเป็นถ่วงอกด้านบน เนื่องจากด้ายล่างหลวม</li> <li>3. ถ้าเป็นถ่วงอกด้านล่าง เนื่องจากด้ายบนหลวม</li> </ol>	ปรับด้ายบนและด้ายล่างให้มีความแน่นเสมอกัน
3	ผีเข็มกระโดด	<ol style="list-style-type: none"> <li>1. ใส่เข็มไม่ถูกวิธี</li> <li>2. ร้อยด้ายไม่ครบทุกช่อง</li> <li>3. ด้ายและเข็มไม่สัมพันธ์กัน</li> <li>4. เข็มคดหรือไม่คม</li> <li>5. หลักเข็มอยู่สูงกว่าปกติ</li> </ol>	<ol style="list-style-type: none"> <li>1. คลายหมุดเข็มและใส่เข็มให้ถึงร่องนำด้ายบนเข็มตรงกับทางเดินของด้าย</li> <li>2. ตรวจสอบดูการร้อยด้ายให้ถูกต้อง</li> <li>3. เลือกด้ายเข็มให้เหมาะสมกัน</li> <li>4. ตรวจสอบคุณภาพของเข็ม</li> <li>5. ลดหลักเข็มให้ตรงที่</li> </ol>

ลำดับ	ปัญหา	สาเหตุ	การแก้ไข
4.	ตะเข็บยื่น	<ol style="list-style-type: none"> <li>1. ความตึงของด้ายล่างและด้ายบนไม่เท่ากัน</li> <li>2. ฟันกระต่ายอยู่สูงเกินไป</li> <li>3. เดินจักรเร็วเกินไปเมื่อเย็บผ้าเนียบบาง</li> </ol>	<ol style="list-style-type: none"> <li>1. ปรับความตึงของด้ายบนและด้ายล่างให้พอดีไม่ให้ตึงเกินไป</li> <li>2. ลดฟันกระต่ายลงให้ได้ระดับ</li> <li>3. เย็บผ้าให้ช้าใช้กระดาดรองใต้ผ้า เมื่อเย็บผ้าเนียบบาง</li> </ol>
5.	ด้ายบนขาด	<ol style="list-style-type: none"> <li>1. คล้องด้ายไม่เรียบร้อย</li> <li>2. ที่บังคับด้ายบนแน่นเกินไป</li> <li>3. เส้นด้ายมีขนาดโตกว่าเข็มจักร</li> <li>4. ใส่เข็มผิดด้านหรือด้ายเปื่อย</li> </ol>	<ol style="list-style-type: none"> <li>1. ตรวจสอบการร้อยด้าย</li> <li>2. คลายที่บังคับด้ายบนเล็กน้อย</li> <li>3. เลือกเส้นด้ายและเข็มให้ขนาดสัมพันธ์กัน</li> <li>4. ตรวจสอบเข็มและเปลี่ยนด้ายใหม่</li> </ol>
6.	ด้ายล่างขาด	<ol style="list-style-type: none"> <li>1. หมุนที่ปีกกระสวยแน่นเกินไป</li> <li>2. กรอด้วยใส่ไส้กระสวยมากเกินไป</li> </ol>	<ol style="list-style-type: none"> <li>1. คลายเกลียวที่ปีกกระสวยออกเล็กน้อย</li> <li>2. กรอด้วยใส่ไส้กระสวยให้พอดี</li> </ol>
7.	จักรมีเสียงดังผิดปกติ	<p>มีเศษด้าย เศษผ้า หรือฝุ่นละอองเข้าไปติดอยู่บริเวณด้านล่าง ฟันกระต่ายหรือที่โครงกระสวย</p>	<p>ใช้แปรงปัดฝุ่นอันเล็ก ๆ ปัดฝุ่นปัดเศษผ้าและเศษด้ายให้สะอาด แล้วใช้น้ำมันหยอดจักรเช็ด แล้วหยอดน้ำมันตามช่องหยอดน้ำมันตามข้อต่อต่าง ๆ</p>

## 1.8 การดูแลรักษา มีวิธีการดังนี้

- 1.8.1 ทำความสะอาดหลังจากเย็บเสร็จแล้ว โดยใช้แปรงปัดฝุ่นละอองออกจากพินจักร เปลกระสวยและทำความสะอาดให้ทั่วหัวจักร
- 1.8.2 หยอดน้ำมันอย่างน้อยสัปดาห์ละ 1 ครั้ง ตามช่องหยอดน้ำมัน ข้อต่อและข้อเหวี่ยงต่าง ๆ ใช้น้ำมัน 1 หรือ 2 หยดต่อหนึ่งแห่ง
- 1.8.3 ควรเก็บจักรไว้ในที่ ๆ มีอากาศถ่ายเทได้ดี ไม่ควรเก็บจักรในที่ชื้น เพราะอาจทำให้จักรเกิดสนิมได้
- 1.8.4 คลายที่บังคัมบังล้อ
- 1.8.5 ใช้เศษผ้านุ่ม ๆ รองใต้ตีนผีก่อนลดตีนผีลง เพื่อให้การใช้งานสปริง กัดตีนผีได้นานและทนทาน
- 1.8.6 ถ้ามีเศษผ้า เศษด้ายติดอยู่บริเวณพินกระสวย ต้องเอาออกและใช้แปรงช่วยปัดฝุ่นละอองออกด้วย
- 1.8.7 ปิดจักรและใช้ผ้าคลุมทุกครั้งเมื่อเลิกใช้

## 1.9 ข้อควรจำในการใช้จักร

- 1.9.1 ก่อนเย็บผ้า ควรตรวจดูจักรเสียก่อนเพื่อให้แน่ใจว่า จักรอยู่ในสภาพที่เรียบร้อยใช้งานได้
- 1.9.2 ในขณะที่กำลังเย็บผ้า ไม่ควรหยอดน้ำมันเพราะน้ำมันอาจซึมเข้าเนื้อผ้าที่กำลังเย็บได้
- 1.9.3 ถ้าจักรชำรุดหรือใช้การไม่ได้ ไม่ควรใช้จักรเย็บผ้า เพราะจะทำให้เกิดอันตรายหรือชำรุดมากขึ้น
- 1.9.4 เลือกใช้ เข็ม ด้าย ให้สัมพันธ์กับผ้าที่จะเย็บทุกครั้ง
- 1.9.5 เข็มจักรต้องแหลมคม ไม่คด และใส่เข้าที่อย่างถูกต้อง
- 1.9.6 ไม่ควรดึงด้าย หรือใช้ปากกัดด้าย เมื่อเสร็จขั้นตอนการเย็บ แต่ควรใช้กรรไกรตัดด้ายขนาดเล็กตัดด้าย

1.9.7 ตรวจสอบชุดยึดตีนผี ควรหมุนให้แน่นอยู่เสมอ ถ้าไม่แน่นขณะที่กำลังเย็บ เข็มอาจหลุดและทำให้เข็มหักได้

1.9.8 ใส่วัสดุกระสวยให้ถูกต้องและใส่ให้เข้าที่

1.9.9 จักรที่ใช้มอเตอร์ไฟฟ้า ตรวจสอบให้แน่ใจว่าใช้ไฟฟ้าตรงกับแรงเคลื่อนที่บอกไว้บนมอเตอร์

1.9.10 ถอดปลั๊กไฟออกเมื่อเลิกใช้จักร ถ้าเป็นจักรที่ใช้เท้าออกกำลังเย็บ ควรหมุนให้วงล้อปรับระดับสูงขึ้น และยกตีนผีขึ้นแล้วจึงปลดสายพานจักรออก

## 1.10 เทคนิคในการเย็บผ้าด้วยจักร

1.10.1 เมื่อจะเย็บผ้าสองชั้นเข้าด้วยกันและตะเข็บเย็บยาวควร จะเนาผ้าเข้าด้วยกันเสียก่อนหรือใช้เข็มหมุดกลัดเป็น ระยะ เพื่อให้ตะเข็บที่เย็บตรงตามแนว และผ้าเสมอกัน

1.10.2 ผ้าที่จะนำมาเย็บ เมื่อตัดเสร็จแล้ว ควรนำเศษผ้ามาทดลอง การเย็บตะเข็บต่าง ๆ ก่อน ทั้งนี้เพื่อทดสอบ ความแน่นอนของตะเข็บผ้าที่จะเย็บ ได้ถูกต้อง

1.10.3 การเย็บผ้าที่เป็นผืนใหญ่และยาว ควรจะมีที่รองรับผ้าที่เย็บเสร็จแล้วไว้ด้วย ไม่ปล่อยให้ผ้าห้อยหรือถ่วง อาจทำให้การเย็บไม่ได้แนวที่ต้องการ

1.10.4 ถ้าเย็บผ้าเลื้อยบางเบา ควรใช้กระดาษรองด้านล่างของผ้า ขณะเย็บ เพราะน้ำหนักกดลงบนผ้าของตีนผีอาจทำให้เห็นรอยกดหรือบางครั้ง เส้นด้ายบนผืนผ้า อาจถูกดึงลงในช่องเข็มได้

1.10.5 การส่งผ้าเข้าเย็บต้องจัดริมผ้าให้เรียบร้อยก่อนและ เมื่อหมดแนวที่จัดไว้ควรหยุด และปักเข็มลงไว้ก่อนจัดผ้าให้เรียบร้อยแล้วจึงเริ่มเย็บต่อไปได้

1.10.6 ไม่ควรเย็บทับบนด้ายเนาหรือปมที่ทำเครื่องหมายตัดเย็บไว้เพราะด้ายเนาหรือปมจะต้องเลาะออกเมื่อเย็บเสร็จแล้ว แต่ควรเย็บให้ชิดเส้นด้ายที่เนาไว้ให้มากที่สุด

1.10.7 เดินจักรยัดใกล้แนวตะเข็บที่จำเป็น เช่น รอบคอ รอบวงแขน เป็นต้น

1.10.8 การเลาะตัดย เมื่อเกิดปัญหาหรือเย็บผิด ควรใช้เครื่องมือช่วยเลาะเพราะจะช่วยให้เนื้อผ้าไม่ชำรุด ไม่ใช้วิธีดึงหรือตัดด้วยมีด

1.10.9 เมื่อเดินจักรผ่านตะเข็บหนา ๆ หรือตะเข็บใหญ่ไม่ควรดึงผ้า แต่ควรยกคันบังคับตีนผีขึ้นเล็กน้อยก็พอ จะทำให้ตะเข็บผ่านไปได้อย่างง่าย

1.10.10 เมื่อเย็บต่อผ้าเฉียงกับผ้าตรงเข้าด้วยกัน ต้องวางผ้าเฉียงอยู่ด้านบน

1.10.11 เมื่อเย็บผ้าเนื้อบางเบาควรเดินจักรให้ช้ากว่าผ้าธรรมดา

1.10.12 การเย็บเลี้ยวมุมหัก ควรปักเข็มลงก่อนยกตีนผีขึ้นหมุนผ้าเลี้ยวมุมแล้วลดตีนผีลงเย็บต่อไป เมื่อเย็บจนแนวที่ต้องการแล้วดึงผ้าออกข้างหลังจักร

1.10.13 ก่อนกลับมุม เช่น ส่าบข้อมือ ปกเสื้อ ถ้าเย็บผ้าหนาหรือผ้าแข็ง ควรตัดผ้าตะเข็บที่เชิงตรงบริเวณมุมให้เหลือตะเข็บบาง ๆ และตะเข็บเล็ก ๆ

1.10.14 การต่อผ้าเฉียงหรือผ้าตรง ถ้าจะต่อกับผ้าที่มีจีบหรือรูดย่น จะต้องวางผ้าที่มีจีบ รูดย่นอยู่ด้านบน และเย็บเหนือเส้นด้ายรูดย่น

1.10.15 ไม่ควรดึงผ้าช่วยฝืนกระด้าย ในขณะที่เย็บเพราะอาจทำให้เข็มลงผิดจังหวะทำให้เข็มหักได้ หรือถ้าเย็บผ้า 2 ชั้นให้ติดกันอาจทำให้เหลือผ้าไม่เท่ากัน

### 1.11 การเย็บให้เป็นเส้น

1.11.1 การเย็บเส้นตรง สำหรับผู้ที่เรียนการตัดเย็บเสื้อผ้า ควรจะหัดเย็บผ้าโดยการเย็บเส้นตรงเสียก่อน ด้วยการใช้นิ้วสอดหรือซอล์กซ์ตัดผ้า ซีดเป็นแนว แล้วเย็บตามเส้นที่ขีดไว้ให้เกิดความชำนาญ แล้วลองเย็บโดยใช้นิ้วเป็นแนวกำหนดระยะในการเย็บ (ดูรูปที่ 1.13)

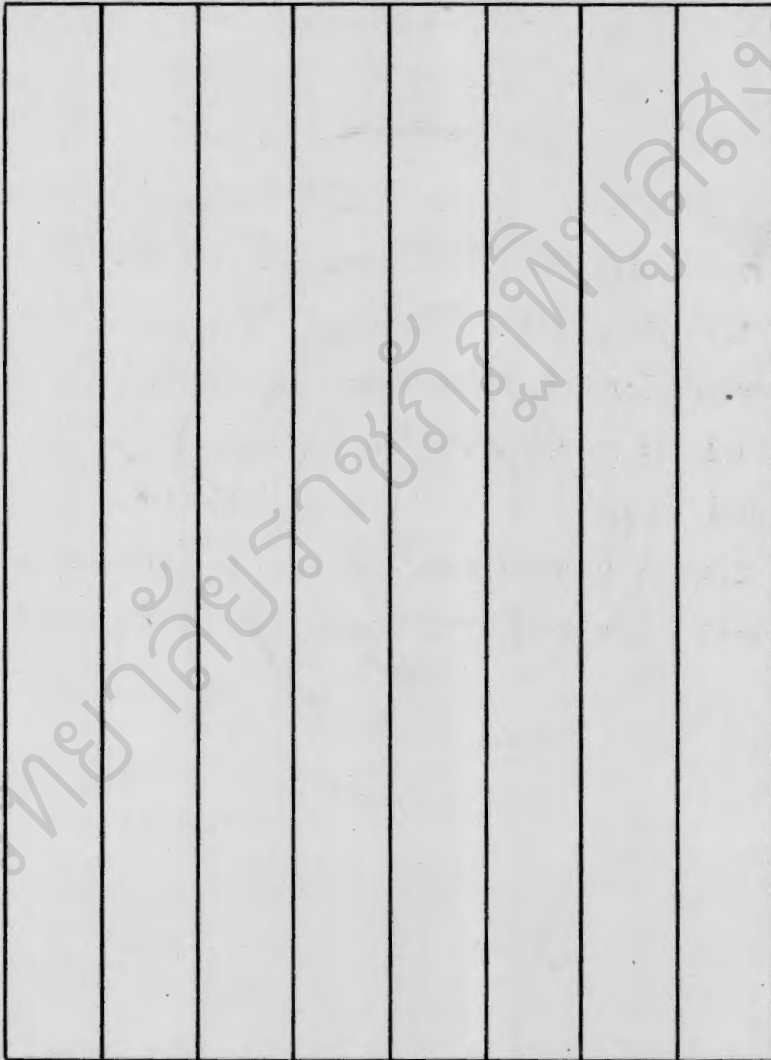

รูปที่ 1.13 แสดงลักษณะเส้นตรง



1.11.2 การเย็บเส้นโค้ง ในการตัดเย็บเสื้อและกระโปรงธรรมดาจะมีเส้นโค้งเช่นกระโปรงจะมีเส้นโค้งตะโพก ส่วนเสื้อจะมีเส้นโค้งวงแขนหรือคอทั้งนี้ขึ้นอยู่กับแบบ ในการเย็บเส้นโค้งกระวังขณะที่กำลังเย็บพยายามส่งผ้าเข้าจักรให้โค้งไปตามเสื้อที่เย็บ (ดูรูปที่ 1.14)

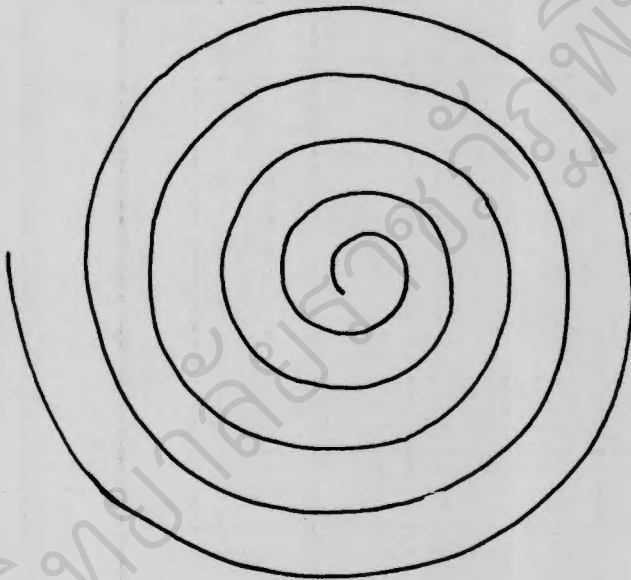

รูปที่ 1.14 แสดงลักษณะเส้นโค้ง

1.11.3 การเย็บเส้นหักมุม เส้นหักมุมส่วนใหญ่จะเป็นเส้นตะเข็บมุมปก  
 เลื่อ เส้นตะเข็บเหล่านี้จะต้องเย็บด้วยความระมัดระวังและประณีต การเย็บเหมือน  
 กับการเย็บตะเข็บธรรมดาแต่เมื่อเย็บจนถึงมุมแล้ว ปักเข็มลงบนผ้าและยกต้นฝีขึ้น  
 เข็มจักรจะปักอยู่ที่มุมผ้าใช้มือค่อย ๆ จับผ้าหันตะเข็บด้านที่เหลือให้ตรงกับต้นฝี แล้ว  
 จึงปล่อยต้นฝีลงเย็บต่อด้วยฝีเข็มธรรมดาจนสุดตะเข็บ (ดูรูปที่ 1.15)

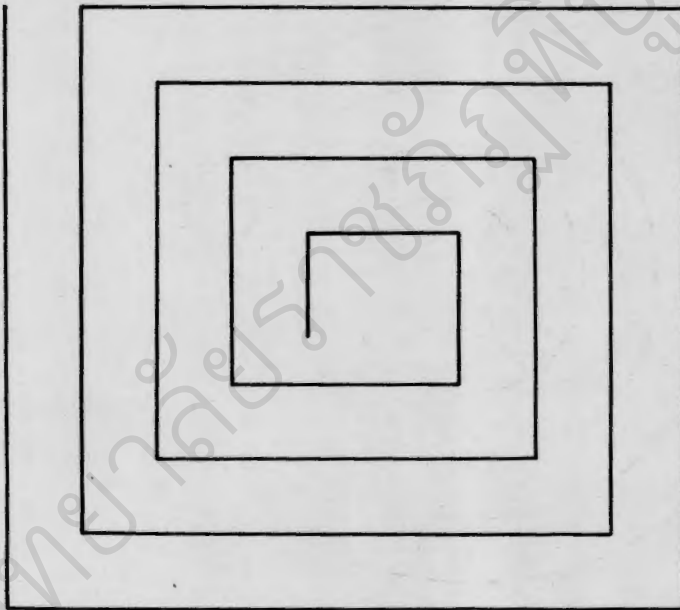

รูปที่ 1.15 แสดงลักษณะเส้นหักมุม



## บทที่ 2

### เทคนิคการเย็บตะเข็บ

ตะเข็บ หมายถึง แนวของฝีเข็มที่ยึดผ้าสองชั้นหรือมากกว่าเข้าด้วยกัน จะเย็บด้วยจักรหรือเย็บด้วยมือก็ได้ ตะเข็บที่ดีจะมีความคงทน ความสวยงาม ส่วนความเรียบร้อยนั้นขึ้นอยู่กับความชำนาญในการเย็บ

2.1 การเย็บตะเข็บเนา คือ การเย็บด้วยตะเข็บหลวม ๆ ฝีเข็มห่าง จะเย็บด้วยมือหรือเย็บด้วยจักรก็ได้ บางครั้งก็ใช้วิธีเนาด้วยการกลัดด้วย เข็มหมุดขวางแนวตะเข็บเป็นระยะ ๆ โดยให้ปลายเข็มหมุดห่างจากแนวเย็บประมาณ 0.5 เซนติเมตร ควรเลือกใช้การเนาให้เหมาะสมกับตะเข็บและชนิดของผ้า ส่วนการเย็บตะเข็บด้วยมือ ควรจะเลือกใช้เส้นด้ายชนิดดี เนื้อเย็บเข้าเกลียวแน่น การใช้ด้ายเข็มและผ้าต้องมีความสัมพันธ์กันก่อนลงมือเย็บ ควรจะได้รู้จักวิธีผูกปมเส้นด้ายดังนี้ (ดูรูปที่ 2.1)

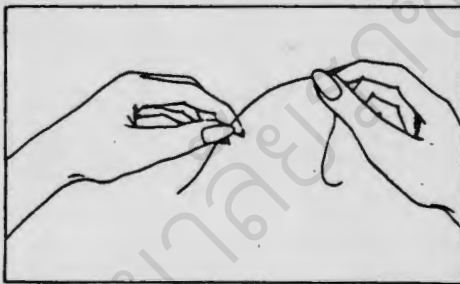

(1)

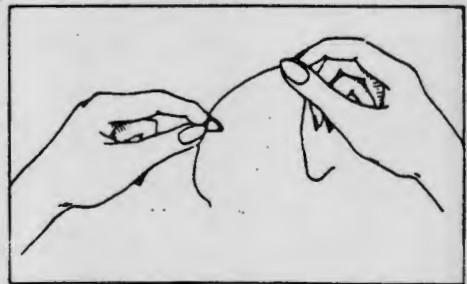

(2)

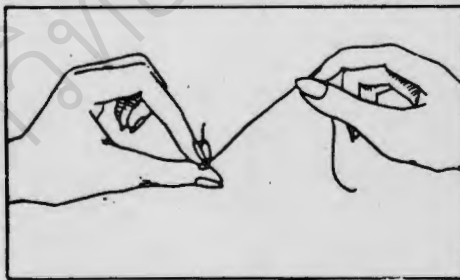

(3)

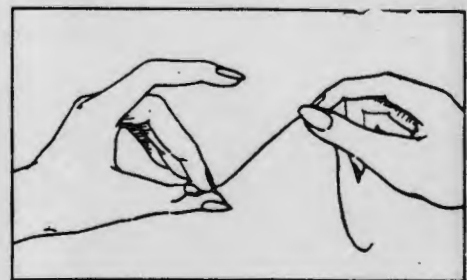

(4)

รูปที่ 2.1 แสดงวิธีจับปลายเส้นด้ายผูกเป็นปม

2.1.1 การเนาฝีเข็มเท่ากันสองด้าน คือ การเนาที่มีฝีเข็มห่างเท่ากัน ทั้งด้านบนและด้านล่างของผ้า เป็นการเนาเพื่อให้ผ้าสองชั้นติดกันเป็นผ้าชั้นเดียว แต่ละฝีเข็มของการเนาห่างกันประมาณ 0.8-1 เซนติเมตร ใช้เนาเส้นตะเข็บข้าง เนาสีวงแขนหรือตะเข็บเสื้อเพื่อลองตัว (ดูรูปที่ 2.2(1) )

2.1.2 การเนาฝีเข็มไม่เท่ากัน คือ การเนาที่ให้ฝีเข็มถี่และฝีเข็มห่าง สลับกัน (ดูรูปที่ 2.2(2)) ฝีเข็มห่างจะอยู่ด้านบน และฝีเข็มถี่จะอยู่ด้านล่างของผ้า การเนาแบบนี้เป็นการเนา เพื่อทำแนวไว้ทำให้เย็บจักรตามได้ง่ายหรือใช้เนาตะเข็บ พับชายต่าง ๆ

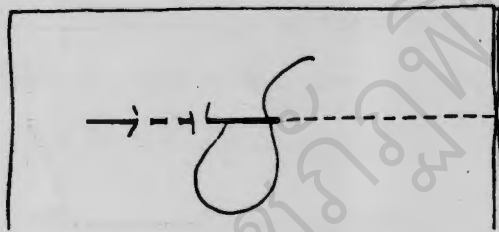

(1)

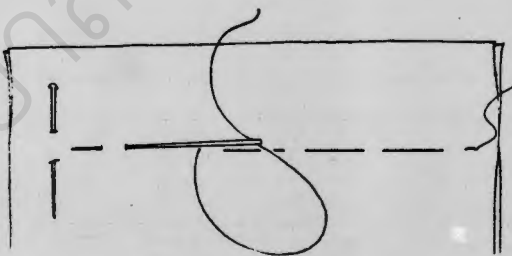

(2)

รูปที่ 2.2 แสดงวิธีเนาฝีเข็มเท่ากันและไม่เท่ากัน

2.1.3 การเนาฝีเข็มห่างถี่เป็นระยะ คือ การเนาใช้ฝีเข็มยาว 1 ครั้ง ฝีเข็มสั้น 2 ครั้ง ระยะความห่างถี่ ของฝีเข็มจะมากหรือน้อย ให้พิจารณาความหนา บางของผ้า การเนาชนิดนี้เนาเพื่อเป็นเส้นนำสำหรับผ้า ใช้วิธีทำรอยแบบกลิ้งรอย ไม่ได้เช่น ผ้าม่าน ผ้าม่านลัดตัว เป็นต้น (ดูรูปที่ 2.3 (1))

2.1.4 การเนาเฉียง คือ การเนาฝีเข็มทะแยงไปตามเส้นผ้า ใช้เนาผ้า 2 ชั้นให้อยู่ด้วยกันเช่น ชั้นนอกกับผารองใน ปกเสื้อ สานเสื้อ หรือเนายัดสามที่กำลัง เย็บ เช่น เนายัดรัดคุมกันด้วยผ้าเพื่อไม่ให้แยกเสวยรูป (ดูรูปที่ 2.3(2))

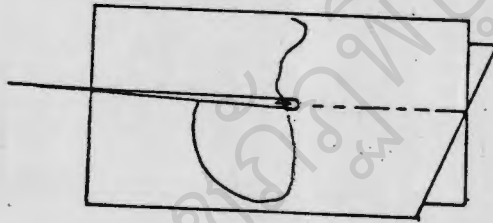

(1)

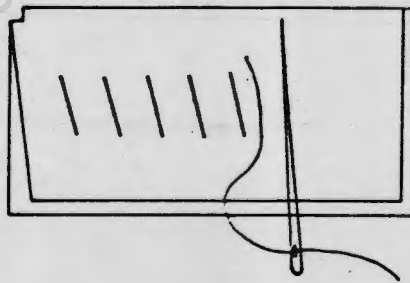

(2)

รูปที่ 2.3 แสดงวิธีเนาฝีเข็มห่างถี่ และเนาเฉียง

2.1.5 การเนาแบบเทเลอร์ คือ การเนาทั้งด้ายให้หลวมเป็นห่วง 1 ผีเข็ม สลับกับผีเข็มตรง 1 ผีเข็ม ตามแนวที่ต้องการเย็บตะเข็บเนาผ้า 2 ชั้น การเนา ชนิดนี้ใช้เนากับผ้าเนื้อหนาคัดกลิ้งรอยไม่ได้ (ดูรูปที่ 2.4(1))

2.1.6 การเนาตะเข็บธรรมดา คือ การเย็บผ้า 2 ชั้น ให้ติดกันด้วย ผีเข็มธรรมดา เมื่อเย็บเสร็จแล้วรีดบะตะเข็บ จะได้ตะเข็บที่เรียบร้อยและแข็งแรง (ดูรูปที่ 2.4 (2))

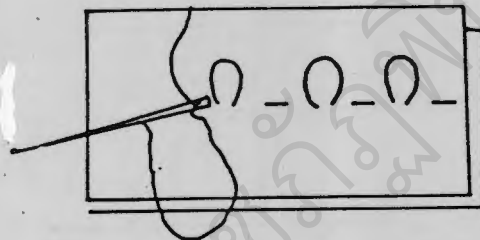

(1)

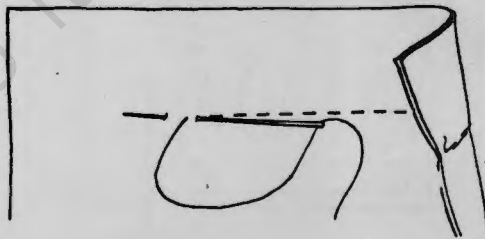

(2)

รูปที่ 2.4 แสดงวิธีเนาแบบเทเลอร์และเนาธรรมดา

2.1.7 การเนาสองครั้งสลับหว่างกัน คือ การเนาด้วยฝีเข็มเนาเท่ากัน สองด้านครึ่งหนึ่ง แล้วเนาด้วยฝีเข็มเดียวกันนี้อีกครึ่งหนึ่ง โดยให้สลับหว่างกับการเนา ครั้งแรกใช้เนายึดให้แน่น เช่น เนารอบรั้งคุมถักด้วยมือก่อนตัดแยกผ้าเป็นแนวรั้งคุม แล้วถักรั้งคุมทับเส้นเนา นี้ จะได้ขอบรั้งคุมที่แข็งแรง ทนทาน (ดูรูปที่ 2.5)

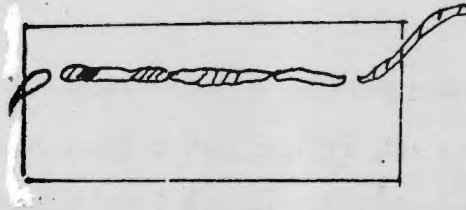

(1)



(2)



(3)

รูปที่ 2.5 แสดงวิธีเนาสองครั้งสลับหว่างกัน



## \* 2.2 การเย็บตะเข็บสอย

การพับและการสอยที่ชายเสื้อหรือกระโปรง จะทำให้การตัดเย็บประณีตสวยงาม ต้องให้รอยพับบางและรอยสอยเบา การพับและการสอยต้องพิจารณาตามลักษณะของผ้าที่นำมาสอย เมื่อสอยเสร็จแล้วมองด้านนอกเห็นเป็นจุดเล็ก ๆ คล้ายไข่ปลา

2.2.1 ตะเข็บสอยซ่อนด้าย เป็นการสอยแบบธรรมดาที่นิยมใช้ทั่วไปใช้สอยกับผ้าเสื้อบางเบา เช่น ผ้าป่าน ผ้าแพร ผ้าไหม ควรสอยห่างกันประมาณ 0.5 เซนติเมตร ให้เข็มสีกดบนผ้าเพียง 1-2 เส้นด้ายแล้วจึงสอดเข็มเข้าสันทบผ้าต่อไปเรื่อย ๆ จะมองเห็นฝีเข็มเป็นจุด ๆ ส่วนทางด้านผิวด้านเส้นด้าย จะซ่อนอยู่ในสันทาบมองไม่เห็น

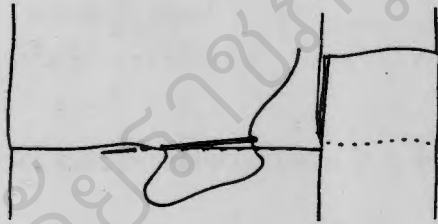

รูปที่ 2.6 แสดงวิธีสอยซ่อนด้าย

2.2.2 ตะเข็บสอยหน้าริม เป็นการสอยที่มองเห็นด้านทางด้านผัด นิยมใช้สอยชายกางเกง หรือเสื้อผ้าเด็ก ใช้วิธีแทงเข็มสีกัดด้ายที่ผืนผ้า 2 เส้นด้ายทอผ้า แล้วจึงแทงยึดริมผ้า ก้าวฝีเข็มไปสีกัดด้ายที่ผืนผ้าต่อไปอีกจนหมดส่วนที่ต้องการจะสอย

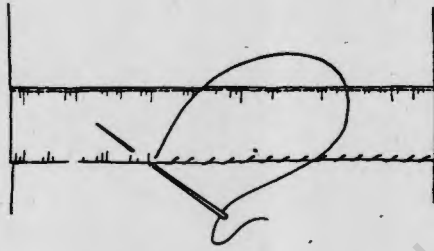

รูปที่ 2.7 แสดงวิธีสอยหน้าริม

2.2.3 ตะเข็บสอยคล่อมริมผ้า ใช้สอยริมผ้าที่ลู่ง่าย เช่น ผ้าที่มีน้ำหนัก เนื้อหนา เส้นด้ายใหญ่ เวลาตัดริมผ้าจะลู่ ใช้สอยริมผ้าที่เจาะเพื่อถักรังคุด ลักษณะของฝีเข็มคล้ายกับตะเข็บสอยหลบหลังคาแต่ไม่ต้องพับริมผ้า เพียงแต่จับริมผ้าสองด้านให้ติดกันแล้วสอยคล่อมริมตลอดแนว (ดูรูปที่ 2.8) ไม่สอยจนแน่นเกินไป

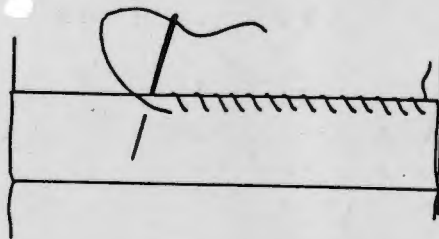

รูปที่ 2.8 แสดงวิธีสอยคล่อมริมผ้า

2.2.4 ตะเข็บสอยแบบฝรั่งเศษ การสอยแบบนี้เป็นการสอยซ่อนด้ายไว้ข้างใน จะมองไม่เห็นรอยพับเหมาะสำหรับเสื้อไซส์ เสื้อใช้ในโอกาสพิเศษไม่เหมาะกับเสื้อผ้าที่ต้องใช้สวมใส่ประจำวัน การสอยไม่ต้องพับริมผ้านำผ้ามาเย็บซิกแซกหรือสอยที่ริมผ้ากันลู่ พับผ้าขึ้นแล้วสอยซ่อนด้ายไว้ข้างในให้ปลายเข็มสีกัด เส้นด้ายที่ผ่นผ้า 1 เส้นด้ายทอผ้าแล้วแทงขึ้นให้ติดริมผ้าด้านบน ทำจนหมดส่วนที่ต้องการเสร็จแล้วนำไปรีดให้เรียบ

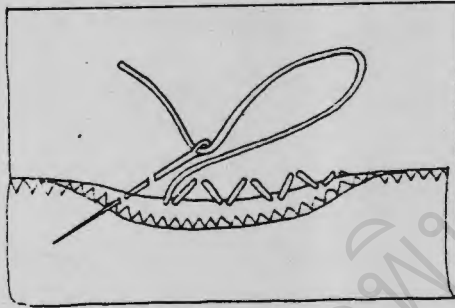

รูปที่ 2.9 แสดงวิธีสอยแบบฝรั่งเศษ

2.2.5 ตะเข็บสอยตรงผารองใน เป็นการสอยยึดผ้าสองชั้นให้ติดกัน เช่น สอยยึดผารองในกับสาบเสื้อ ปกชั้นล่าง ส่วนใหญ่จะใช้ในการตัดเย็บเสื้อแบบเทเลอร์ การสอยยึดผ้าสองชั้นให้ติดกันนี้ ฝีเข็มสอยด้านถูกเห็นเป็นตะเข็บซ่อนด้าย ปลายเข็มสีกัดติดผ้าชั้นนอกเพียง 1-2 เส้นด้าย ส่วนด้านใน มีเส้นด้ายโยง เฉียงแบบการเนา ฉียง (ดูรูปที่ 2.10 )

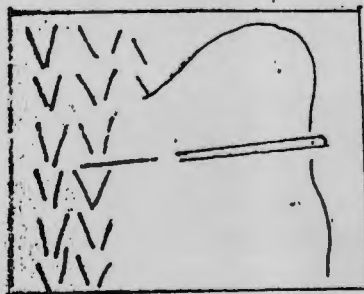

รูปที่ 2.10 แสดงวิธีการสอยผารองใน

2.2.6 ตะเข็บสอยทลบทลังคา ตะเข็บสอยทลบทลังคาตะเข็บชนิดนี้มีความแข็งแรงทนทานลักษณะของตะเข็บเป็นสันนูน ใช้เย็บเครื่องใช้และเครื่องเรือนที่ต้องการความแข็งแรงเช่น เย็บตะเข็บที่นอน เย็บเบาะรองนั่ง เย็บหมอนและใช้สอยริมผ้า

สำหรับวิธีสอยนั้นประการแรก พับริมผ้าให้เป็นสันทาบ ทั้ง 2 ชั้น โดยให้สันทาบพับเข้าด้านใน และประการที่สองแทงเข็มลึกลงไปใน เนื้อผ้าประมาณ  $\frac{1}{16}$  นิ้ว ถ้าแทงเข็มเฉียง เล็กน้อย เส้นด้ายตะเข็บสอยจะเป็นเส้นตรงขวางสันทาบแต่ถ้าแทงเข็มเป็นเส้นตรง เส้นด้ายตะเข็บจะเฉียงเล็กน้อย (ดูรูปที่ 2.11)

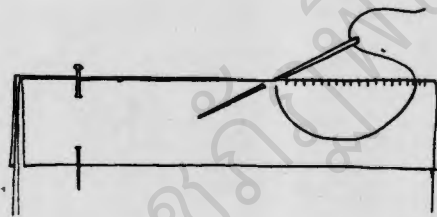

(1)

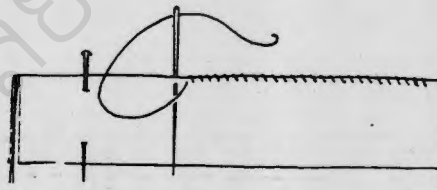

(2)

รูปที่ 2.11 แสดงวิธีสอยทลบทลังคา

### 2.3 การเย็บตะเข็บต้น

การต้น เป็นวิธีการเย็บผ้าด้วยมือ ลักษณะของฝีเข็มคล้ายกับการเนา แต่ระยะของฝีเข็มถี่กว่าและมีระยะเท่ากัน ถ้าเย็บถี่มาก ๆ จะใช้เป็น การเย็บที่ถาวร ตะเข็บจะทนทาน การต้นมี 2 ชนิดคือ

2.3.1 ตะเข็บต้นธรรมดาหรือต้นรูต เป็นวิธีเย็บที่ง่ายที่สุดในการเย็บด้วยมือ โดยการแทงเข็มขึ้นลงที่ละหลาย ๆ ครั้งหรือทีละครั้งก็ได้ทั้งนี้ขึ้นอยู่กับลักษณะของผ้า ตะเข็บที่เกิดขึ้นบนผ้านอกและด้านในจะเหมือนกัน การต้นวิธีนี้ใช้ต้นเพื่อจับรูดย่น ส่วนต่าง ๆ ของเสื้อผ้าได้เช่น จับรูตแขนเสื้อ เป็นต้น (ดูรูปที่ 2.12)

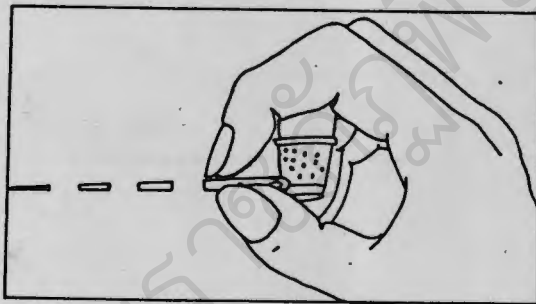

(1)



(2)

รูปที่ 2.12 แสดงวิธีเย็บต้นธรรมดา

2.3.2 ตะเข็บต้นถ้อยหลัง ลักษณะฝีเข็มของต้นถ้อยหลังเป็นจุดสม่ำเสมอ กันคล้ายกับฝีเข็มเย็บด้วยจักรทางด้านบน ส่วนด้านล่างเส้นด้ายแทงซ้อนกัน เป็นตะเข็บที่มีความทนทานใช้เย็บแทนการเย็บจักรได้ด้วย เช่น เย็บสาม ซิปกางเกง การติดซิป ด้วยมือสำหรับผ้าเนื้อบาง (ดูรูปที่ 2.13)

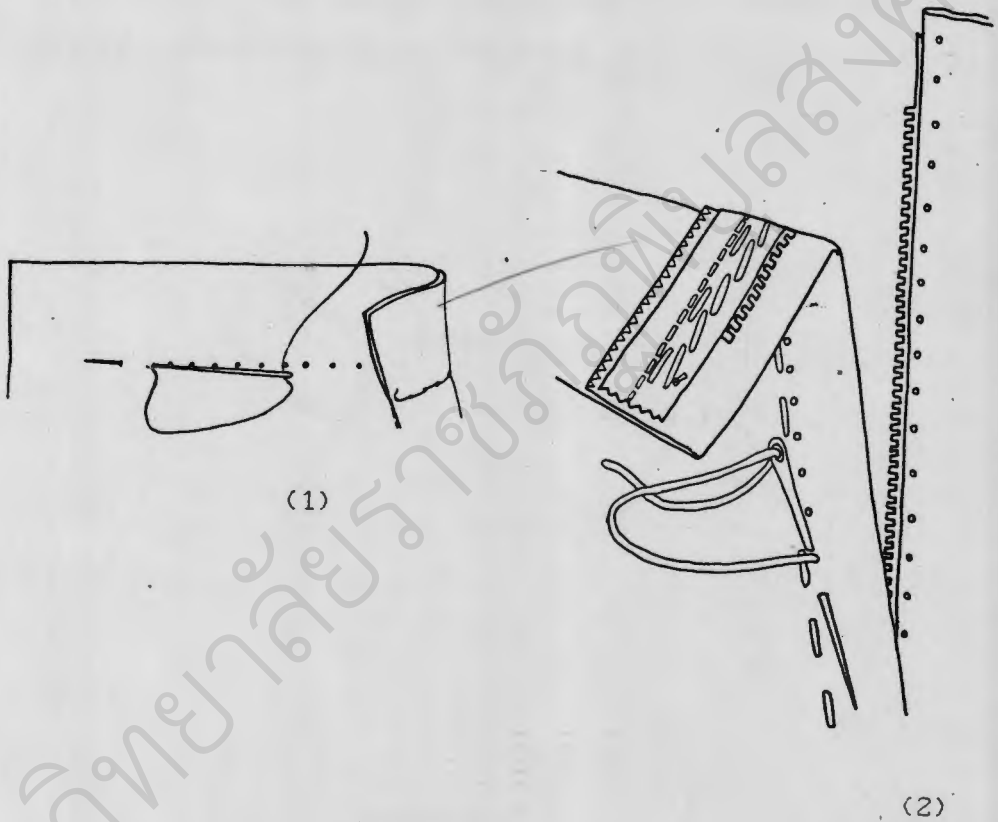

รูปที่ 2.13 แสดงวิธีการเย็บต้นถ้อยหลัง

2.3.3 ตะเข็บต้นถอยหลังครึ่งผีเสื้อ ใช้สำหรับต้นเพื่อการตกแต่งลักษณะของผีเสื้อด้านบนจะเหมือนกับการเย็บต้นรูต ส่วนทางด้านล่าง จะเหมือนด้านหลังของการต้นถอยหลัง (ดูรูปที่ 2.14(1)) ความยาวของผีเสื้อที่แทงลงยาวครึ่งหนึ่งของความยาวครึ่งแรก

2.3.4 ตะเข็บต้นถอยหลังแบบคาน้ำ เป็นตะเข็บที่ใช้เย็บติดผ้ารองในและเย็บตะเข็บติดซิป แต่ละผีเสื้อที่แทงลงถอยหลังจะมีความถี่ห่างกันประมาณ  $\frac{1}{4}$  นิ้ว แล้วแทงข้ามด้านถูกประมาณ 2 เส้นด้ายของผ้า จะมองเห็นผีเสื้อเป็นจุดตรงเท่านั้น (ดูรูปที่ 2.14(2))

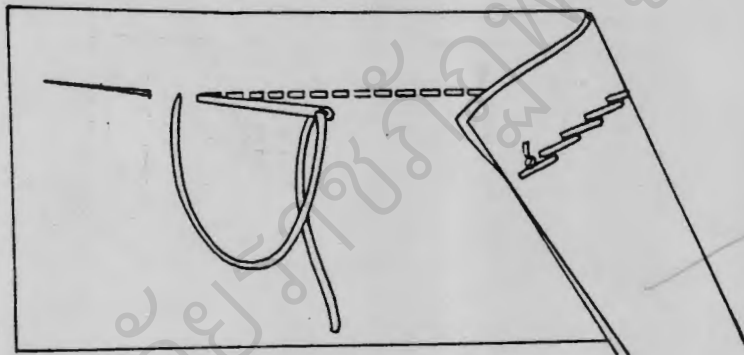

(1)

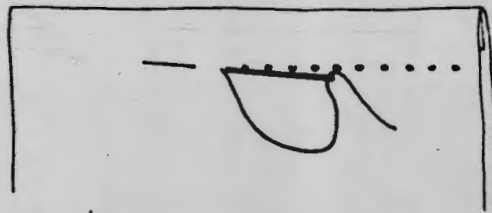

(2)

รูปที่ 2.14 แสดงวิธีเย็บต้นถอยหลังแบบครึ่งผีเสื้อและแบบคาน้ำ

## 2.4 การเย็บตะเข็บด้วยจักร

2.4.1 ตะเข็บธรรมดา คือ ตะเข็บที่เย็บเป็นเส้นตรงเย็บผ้าให้ติดกันด้วยฝีเข็มธรรมดา เป็นตะเข็บเย็บที่แข็งแรง ทนทานและเรียบง่ายใช้ในงานตัดเย็บเสื้อผ้าทั่ว ๆ ไป (ดูรูปที่ 2.15(1))

2.4.2 ตะเข็บเข้าถ้ำ เหมาะสำหรับเย็บผ้าเนื้อบางเบาเช่น ผ้าป่านต่าง ๆ โดยการเย็บตะเข็บกลับสองครั้งหุ้มริมผ้า (ดูรูปที่ 2.15(2)) ลักษณะของตะเข็บเหมือนสันทาบเกล็ด

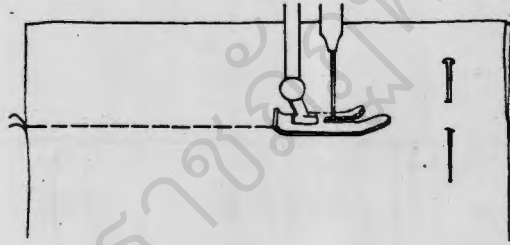

(1)

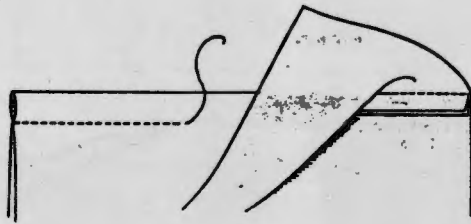

(2)

รูปที่ 2.15 แสดงวิธีเย็บตะเข็บธรรมดาและตะเข็บเข้าถ้ำ



2.4.3 ตะเข็บรูดย่น ใช้เย็บรูดย่นตามส่วนต่าง ๆ ของเสื้อผ้าเมื่อต้องการ  
 ฝีเข็มที่ใช้เย็บมีความห่างขนาดกลางเมื่อเย็บแล้วดึงด้ายเย็บรูดย่นให้ผ้าย่นตามต้องการ  
 ผ้าจะสั้นลง (ดูรูปที่ 2.16(1)) เมื่อนำไปเย็บติดกับผ้าอีกชิ้นหนึ่งต่อกันผ้าที่รูดย่น  
 จะมีส่วนโค้งและพองเล็กน้อย

2.4.4 ตะเข็บล้ม เป็นตะเข็บที่ใช้เย็บเสื้อเชิ้ต ตะเข็บผ่าขาก่อน และ  
 ตะเข็บต่อผ้าใบ (ดูรูปที่ 2.16 (2))

วิธีเย็บตะเข็บล้ม เย็บตะเข็บธรรมดาทางด้านถูก 1 ครั้ง แล้วตัดผ้า  
 ตะเข็บทางด้านที่ต้องการจะล้มตะเข็บให้เหลือไว้ใหญ่ประมาณ  $\frac{1}{2}$  นิ้ว ส่วนตะเข็บที่  
 จะพับริมผ้าให้เหลือไว้ใหญ่ประมาณ  $\frac{1}{4}$  นิ้ว หรือตามความต้องการรีดล้มปิดตะเข็บ  
 ด้านที่ตัดออก เย็บตะเข็บทับริมผ้าสลับพับริม เป็นตะเข็บคู่ขนานกับตะเข็บที่เย็บเดิม

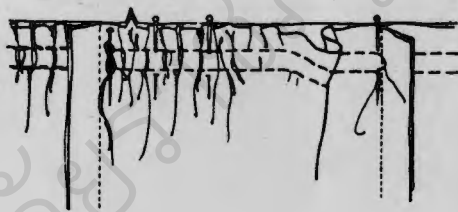

(1)

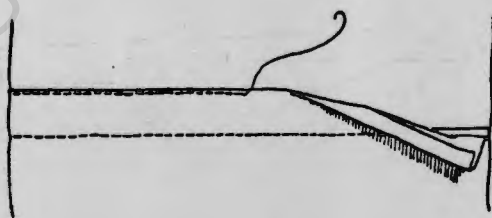

(2)

รูปที่ 2.16 แสดงวิธีเย็บตะเข็บรูดย่นและตะเข็บล้ม

2.4.5 ตะเข็บแทรกผ้า ใช้สำหรับเย็บเป็นตะเข็บตักแต่งในการเย็บเสื้อ กระโปรงหรือในการเย็บผ้าเพื่อตกแต่งเครื่องเรือนได้อย่างสวยงาม(ดูรูปที่ 2.17(1))

วิธีเย็บ นำผ้าสองชิ้นมาเนาตะเข็บตามแนวต่อผ้าแล้วรีดแบะตะเข็บ นำผ้าอีกชิ้นหนึ่ง ความกว้างพอสำหรับวางทาบปิดตะเข็บทางด้านผิด เย็บตะเข็บจักรทางด้านถูก ห่างจากแนวที่เนาไว้ 2 ซ้ำง เท่า ๆ กัน เย็บแนวตะเข็บ 2 เส้นคู่ แล้วเลาะด้ายเนาออก สันทบผ้าจะเปิดมองเห็นผ้าที่แทรกปิดตะเข็บด้านหลัง

2.4.6 ตะเข็บทำคิ้ว เป็นตะเข็บใช้สำหรับตกแต่งให้สวยงามและทนทาน ลักษณะของตะเข็บเป็นคิ้วเล็ก ใช้ผ้าเจียงสันทบแทรกกรอเย็บให้เกินแนวตะเข็บออกมาทางด้านถูก เช่น ตะเข็บเสื้อปกบัว ตะเข็บ ปากกระเป๋า (ดูรูปที่ 2.17 (2))



(1)

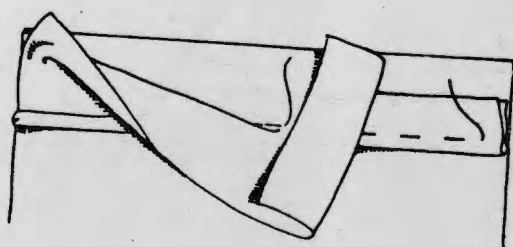

(2)

รูปที่ 2.17 แสดงวิธีเย็บตะเข็บแทรกผ้าและตะเข็บทำคิ้ว

2.4.7 ตะเข็บตาม 1 แถว ใช้สำหรับเย็บผ้าที่ต้องการความแข็งแรงทนทาน เช่น ตะเข็บเย็บเสื้อกันฝน ตะเข็บเย็บต่อผ้าใบ และ ผ้ายาง

วิธีเย็บ เย็บตะเข็บต่อผ้าธรรมดา 1 ครั้ง ตัดตะเข็บข้างหนึ่งให้เหลือ  $\frac{1}{8}$  นิ้ว แล้วรีดตะเข็บข้างที่ไม่ได้ตัดทับ รีดให้เรียบแล้วเย็บตะเข็บจักรห่างจากเดิมประมาณ  $\frac{1}{4}$  นิ้ว ตลอดแนว (ดูรูปที่ 2.18(1))

2.4.8 ตะเข็บตาม 2 แถว ใช้วิธีเย็บเช่นเดียวกับตะเข็บตาม 1 แถว แล้วเย็บตะเข็บทับสันผ้าใกล้ตะเข็บที่ 1 ให้เป็นตะเข็บคู่ (ดูรูปที่ 2.18(2)) ทางด้านถูกตลอดแนวจะได้เส้นตะเข็บคู่ ใช้เย็บตะเข็บตกแต่งเสื้อผ้าเป็นตะเข็บที่แข็งแรงและทนทานมาก



รูปที่ 2.18 แสดงลักษณะตะเข็บตาม 1 แถว และตะเข็บตาม 2 แถว

## 2.5 การทำตะเข็บให้สำเร็จ

การทำตะเข็บให้สำเร็จในงานตัดเย็บเสื้อผ้าหรือกระโปรง เมื่อเย็บเสร็จแล้ว ตะเข็บต่าง ๆ หรือรอยต่อ ควรจะสอยริมผ้าให้เรียบร้อยเพื่อป้องกันมิให้เส้นด้ายหลุด ลู่ออกมา ถึงแม้ว่าปัจจุบันจะมีจักรแบบอุตสาหกรรมเย็บได้แล้ว แต่ในบางโอกาสหรือ บางส่วนของเสื้อผ้าไม่สามารถจะใช้จักรได้จึงต้องใช้วิธีดังต่อไปนี้

2.5.1 การตัดกันลู่ด้วยกรรไกรซิกแซก เหมาะสำหรับผ้าที่ผลิตจากใย ลังเคราะห์หรือผ้าทอเนื้อแน่น แต่ไม่เหมาะที่จะใช้ตัดกับผ้าฝ้าย หรือผ้าไหม เพราะ เวลาซิกกริมผ้าอาจจะลู่ได้ (ดูรูปที่ 2.19)

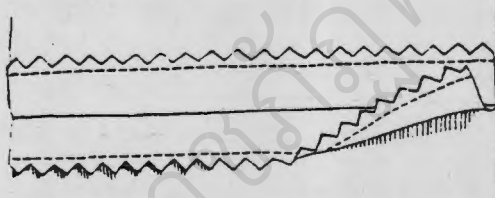

รูปที่ 2.19 แสดงวิธีกันลู่ด้วยกรรไกรซิกแซก

2.5.2 การเย็บพันริม ใช้สำหรับกันไม่ให้ริมผ้าที่ตัดแบบออกมาแล้วมีเส้น  
 ด้ายล้วย การเย็บพันริมนี้ใช้สำหรับผ้าไหมหรือผ้าที่มีเนื้อบางทุกชนิด (ดูรูปที่ 2.20)

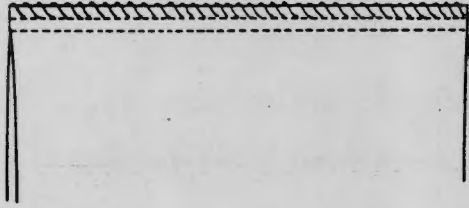

รูปที่ 2.20 แสดงวิธีกันล้วยด้วยการเย็บพันริม

2.5.3 การทำคัตเวอ์ วิธีการทำเหมือนกับการถักรังคุดแต่ระยะฝีเข็ม  
 ห่างกว่า ใช้ทำกันล้วยสำหรับผ้าเนื้อหนาทั่ว ๆ ไป (ดูรูปที่ 2.21)

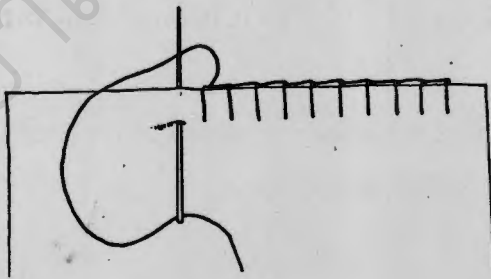

รูปที่ 2.21 แสดงวิธีกันล้วยด้วยการทำคัตเวอ์

2.5.4 การเย็บริมด้วยจักรชิกแซก ก่อนเย็บริมด้วยจักรชิกแซกควรวัดและตะเข็บแล้วเย็บริมผ้าตะเข็บทั้ง 2 ข้าง โดยปรับฝีเข็มให้เหมาะสมกับลักษณะของเนื้อผ้า ทดลองเย็บกับเศษผ้าก่อน ปัจจุบันนิยมเย็บกันล้วยด้วยจักรพั่นริมที่ใช้ในงานตัดเย็บเสื้อผ้าและใช้ในโรงงานอุตสาหกรรมเพราะทำได้รวดเร็วและสวยงามใช้ในการเย็บกันล้วยกับผ้าทุกชนิด (ดูรูปที่ 2.22)

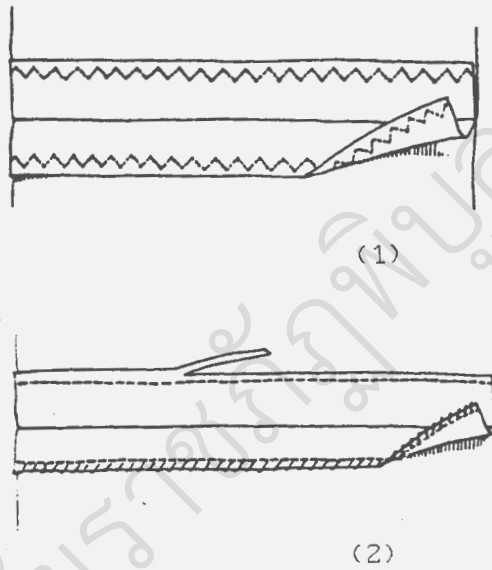

รูปที่ 2.22 แสดงวิธีเย็บริมด้วยจักรชิกแซกและจักรอุตสาหกรรม

2.5.5 การกั๊วริมด้วยผ้าเจียง การใช้ผ้าเจียงกั๊วริมตะเข็บ ส่วนใหญ่จะใช้กับผ้าที่มีเนื้อหนา และผ้าที่ลู่ง่ายเช่น ผ้าขนสัตว์ ผ้าทอเนื้อท่งหรือผ้าขนหนู ผ้าสักหลาด ผ้ายกมะหยี่ เลือผ้าที่ตัดด้วยผ้าชนิดที่มีราคาแพง ในการตัดเย็บ จึงต้องทำอย่างประณีตและสวยงาม การทำตะเข็บทุกแห่งให้เรียบร้อยแข็งแรง จะใช้ประโยชน์ได้นาน ผ้าที่นำมากั๊วริมต้องเป็นผ้าชนิดดีเนื้อนุ่ม บางเบาและสีของผ้าต้องให้กลมกลืนกันด้วย เช่น ผ้ายกชนิดต่าง ๆ ผ้าย่านเนื้อบางเบา (ดูรูปที่ 2.23)

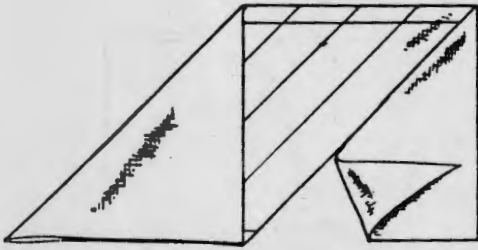

(1)

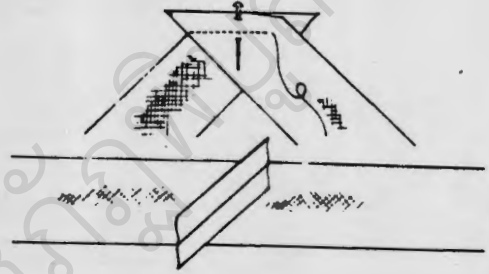

(2)

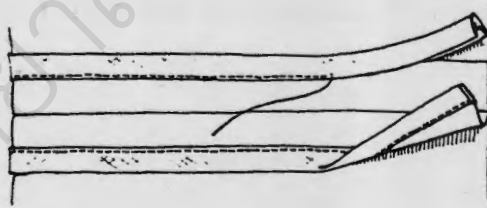

(3)

รูปที่ 2.23 แสดงวิธีกั๊วริมด้วยผ้าเจียง

2. 6 การเย็บตะเข็บเกล็ด เกล็ดบนเสื้อผ้าช่วยเสริมรูปทรงให้สวยงามได้ แต่ในการเย็บเกล็ดให้ถูกวิธีและได้รูปทรงนั้น ควรจะได้ทราบลักษณะของเกล็ด ดังนี้ (ดูรูปที่ 2.24)

- ก. เกล็ดตรง
- ข. เกล็ดเส้นโค้งเข้าข้างใน
- ค. เกล็ดเส้นโค้งออกข้างนอก

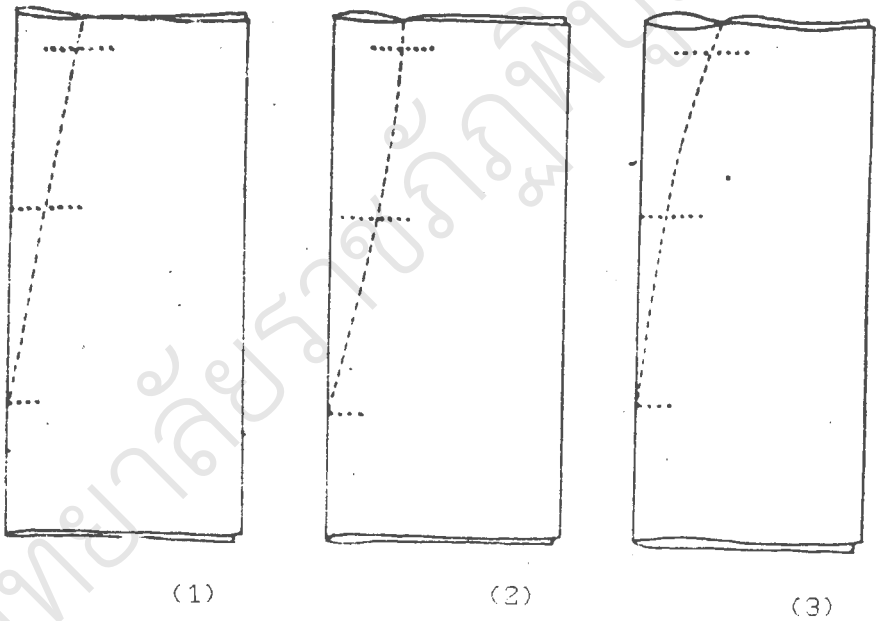

รูปที่ 2.24 แสดงลักษณะของการเย็บตะเข็บเกล็ด



วิธีเย็บเกล็ด ประการแรกเนาเกล็ดที่กำลังทำเครื่องหมายไว้ เริ่มเย็บด้วย  
 ฝีเข็มจักรธรรมดา จากส่วนที่กว้างของเกล็ดไปหาปลายจุดเกล็ด ก่อนจะถึงปลายจุด  
 เกล็ดประมาณ 1 เซนติเมตร ปรับฝีเข็มให้ถี่เย็บต่อให้เรียบแหลมจนถึงที่จุดปลายเกล็ด  
 ประการที่สอง ตัดปลายด้วยที่เย็บให้ห่างจากปลายเกล็ดยาวประมาณ 4-5 เซนติเมตร  
 แล้วผูกปลายเกล็ด ตัดปลายด้ายให้เหลือ 1-1.5 เซนติเมตร ไม่ควรตัดด้ายจนชิด  
 ปลายที่ผูกไว้เพราะอาจทำให้ปลายที่ผูกไว้หลุดออกได้และประการที่สามตรวจดูความเรียบร้อย  
 ของเกล็ด แล้วรีดให้เรียบทั้งด้านนอกและด้านใน จนแน่ใจว่าถูกต้องแล้วจึงทำงาน  
 ขั้นต่อไป (ดูรูปที่ 2.25)

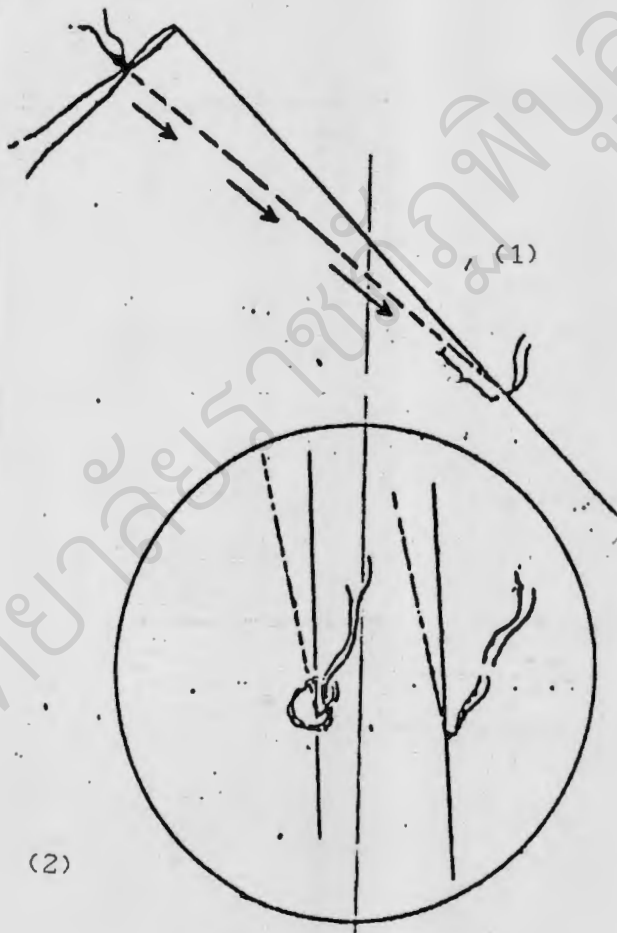

รูปที่ 2.25 แสดงวิธีเย็บเกล็ดที่ถูกต้อง

ส่วนเกล็ดต่างรูปทรงที่เย็บเกล็ดเล็กยาว เช่นตะเข็บแต่งรูปเอวเมื่อเย็บ  
เสร็จแล้วใช้ปลายกรรไกรขลิบเป็นระยะ แต่ถ้าเย็บตะเข็บใหญ่ยาวเช่น เกล็ดได้ออก  
เกล็ดจากไหล่ ซึ่งมีเนื้อที่ผ้าของเกล็ดมาก ควรผ่าตะเข็บแล้วรีดให้เรียบ(ดูรูปที่ 2.26)

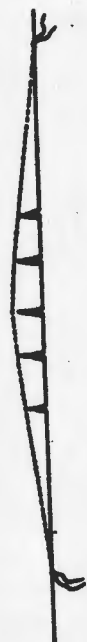

(1)



(2)

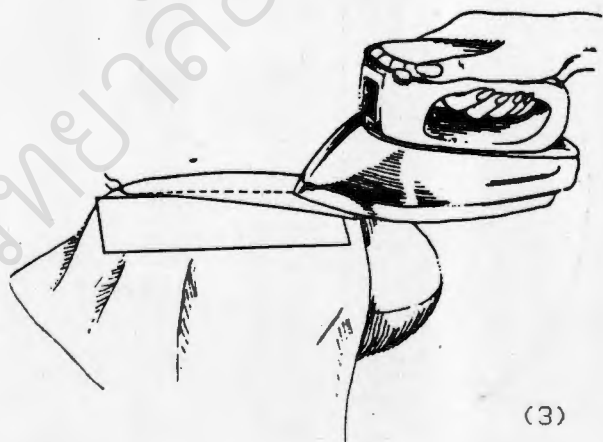

(3)

รูปที่ 2.26 แสดงการเย็บเกล็ดต่างรูปทรง

ประการที่สี่ เกิดผ้าที่ลู่ง่าย เช่น ผ้าทอเนื้อหยาบ, ผ้าทอ้ายเส้นใหญ่ ตะเข็บเกิดผ้าที่ลู่ง่าย เมื่อเย็บเกิดเสร็จแล้วตัดผ้าส่วนที่เป็นตะเข็บออกให้เหลือ ตะเข็บเพียง 1 เซนติเมตร แล้วเย็บตะเข็บด้วยจักรตามริมผ้าที่ตัดไว้ 1 ครั้ง แล้ว กั้นลู่ด้วยมือ (ดูรูปที่ 2.27)

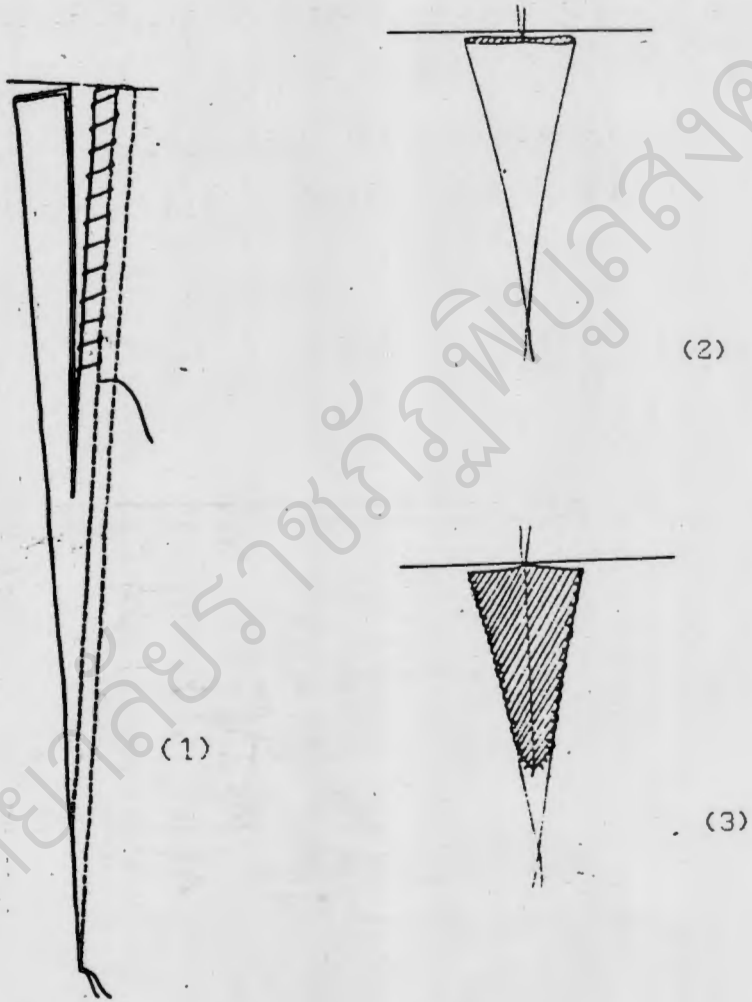

รูปที่ 2.27 แสดงลักษณะการเย็บเกิดผ้าที่ลู่ง่าย

สำหรับประการสุดท้ายเกล็ดผ้าลักษณะพิเศษ เช่น ผ้าเนื่อบาง ผ้าถักนิต ผ้าลูกไม้ ผ้าตามทีกล่าวนี้เป็นผ้าทอพิเศษแตกต่างจากผ้าที่ใช้กันอยู่เป็นประจำถ้าเย็บด้วยตะเข็บจักรธรรมดาจะทำให้เกิดรอยย่นในตะเข็บ เนื่องจากความแตกต่างของเส้นด้ายและชนิดของผ้า (ดูรูปที่ 2.28)

การแก้ไขไม่ให้เกิดรอยย่นในตะเข็บโดยการใช้กระดาษรองใต้ผ้าที่จะเย็บ และปรับจักรให้ฝีเข็มห่างกว่าปกติเล็กน้อย เมื่อเย็บเสร็จแล้วดึงกระดาษออก จะได้ตะเข็บเรียบไม่ร้งตั้ง นำไปรีดให้เรียบ

ปัจจุบันมีจักรพิเศษสำหรับ เย็บผ้าเนื่อบางและ ผ้าถักนิต, โดยเฉพาะในโรงงานอุตสาหกรรม มีเป็นจำนวนมากไม่ก่อให้เกิดปัญหาในการเย็บกับผ้าดังกล่าว

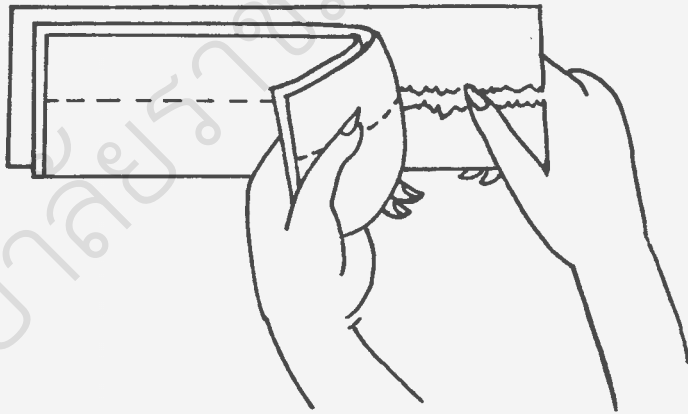

รูปที่ 2.28 แสดงลักษณะการเย็บผ้าลักษณะพิเศษ

## 2.7 ตะเข็บที่ใช้ในการตัดเย็บเสื้อสูท

ในการเย็บเสื้อสูทมีเทคนิคพิเศษต่างไปจาก การตัดเย็บเสื้อธรรมดา เพราะเสื้อสูทเป็นเสื้อที่ต้องการตะเข็บเย็บที่ทนทาน สวยงามและมีความประณีตจึงมี ตะเข็บใช้เย็บดังนี้

2.7.1 Tailor's tacks คือตะเข็บที่ใช้ทำเครื่องหมาย โดยวิธีเนา ด้วยเส้นด้ายเนา แทนการกลิ้งรอยด้วยลูกกลิ้ง หรือแทนการใช้ซอลล์สี่ซัด มีวิธีทำ ดังนี้คือ (ดูรูปที่ 2.29)

- ก. เจาะรูตามแนวตะเข็บของกระดาษแบบเสื้อ
- ข. นำแบบตัดวางบนผ้าที่วางซ้อนกัน 2 ชั้นซึ่งมีผ้าชั้นนอก 2 ชั้น หรือบางครั้งอาจเป็นผ้าชั้นนอกกับผ้าชั้นใน
- ค. ใช้เข็มที่ใส่เส้นด้าย แล้วเนาตรงรูที่เจาะเนาที่ละรูตามแนว ตะเข็บจนหมด
- ง. ใช้กรรไกรตัดด้ายเนาที่เนาโยงไว้ระหว่างรูทุกช่องแล้วค่อย ๆ ดึงกระดาษแบบตัดออก ด้ายที่เนาไว้หลวม ๆ จะติดอยู่เป็นห่วง ๆ
- จ. แยกผ้าที่ซ้อนกันอยู่ออกจากกัน ใช้กรรไกรตัดด้ายตรงกลาง ระหว่างผ้า เส้นด้ายจะติดอยู่ที่ทั้งชั้นบนและชั้นล่าง
- ฉ. เย็บตามรอยแนวเส้น

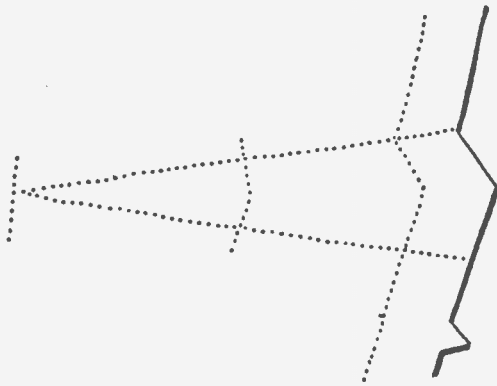

(1)

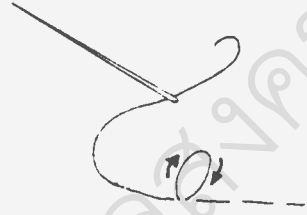

(2)

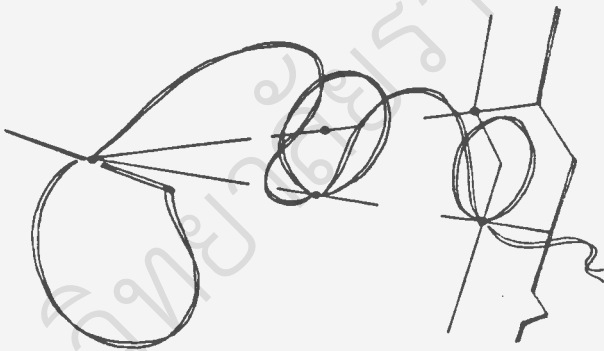

(3)

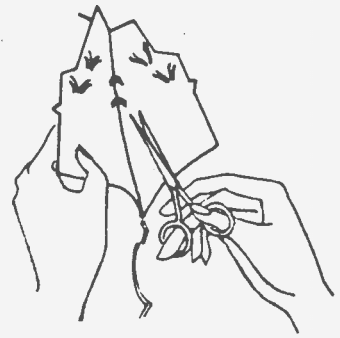

(4)

รูปที่ 2.29 แสดงวิธีการทำ Tailor's tacks

2.7.2 Padding Stitch คือ การเนาผ้ารองในให้ติดแน่นสนิทกับชั้น หรือส่วนต่าง ๆ ของตัวเสื้อ เช่น ปกบน และปกล่าง ของเสื้อทอเลอร์และการสอย ผ้าเทป ติดตามแนวปกพับ (ดูรูปที่ 2.30)

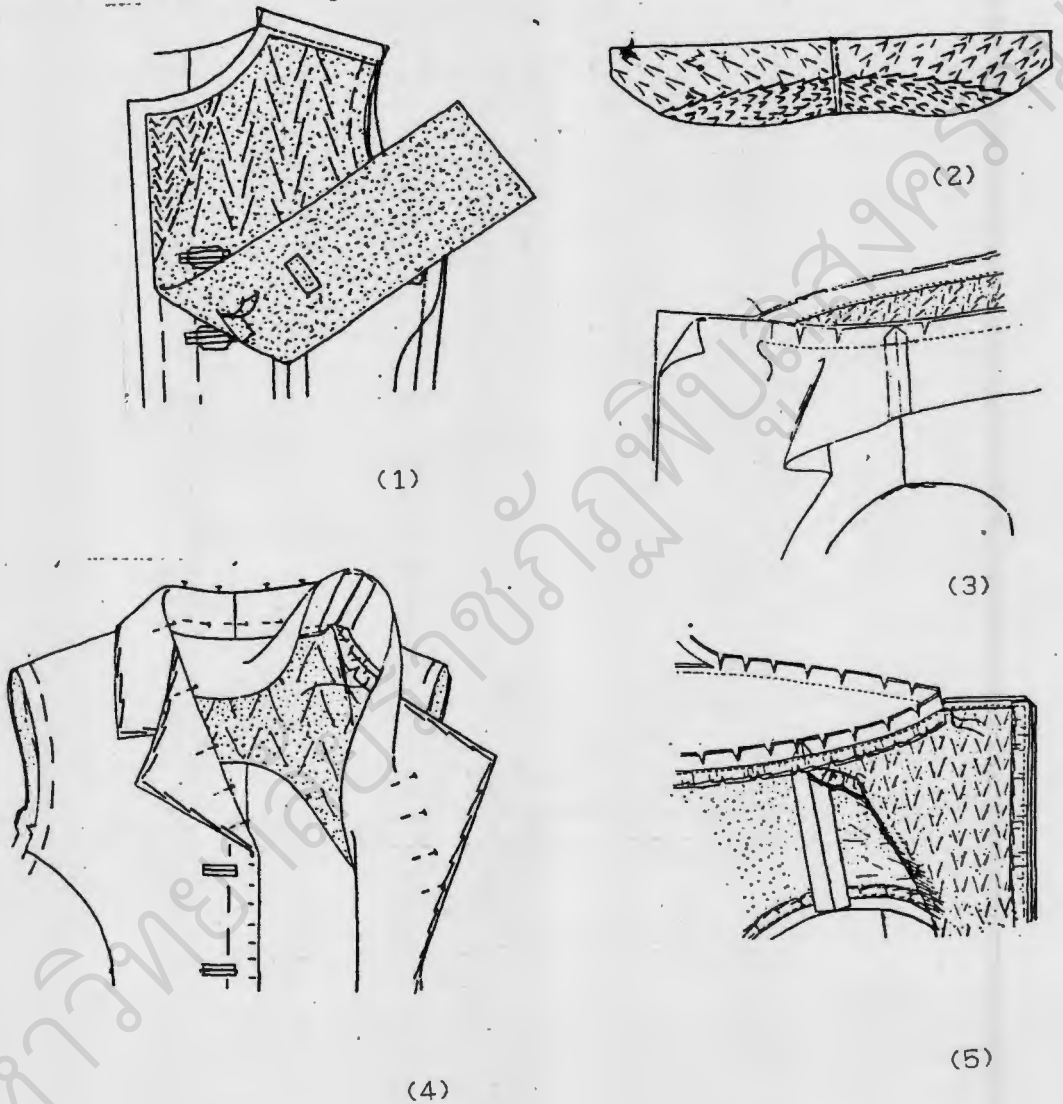

รูปที่ 2.30 แสดงวิธีเย็บ Padding stitch

2.7.3 Hemming stitch ผ้าที่นำมาตัดเสื่อส่วนใหญจะเป็นผ้าเนื้อหนา มีน้ำหนัก ในการทำริมผ้าเสื่อให้สำเร็จจะต้องทำด้วยความเรียบร้อย ถ้าทำไม่ดีจะทำให้เกิดเป็นรอยพับเป็นสันเมื่อรีดจะมองเห็นเป็นรอยขอบเด่นชัด ฉะนั้นจึงควรใช้ผ้าเทพต่อริมผ้าที่มีการพับทุกแห่ง แล้วสอยผ้าเทพ จะทำให้มองไม่เห็นแนวที่ได้สอยไว้ การเย็บด้วยวิธีนี้ เป็นการเย็บที่เรียบร้อยสวยงามและยังทนทานต่อการเสียดสีได้อีกด้วย (ดูรูปที่ 2.31)

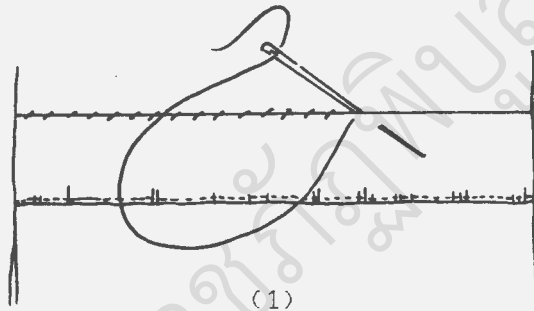

(1)

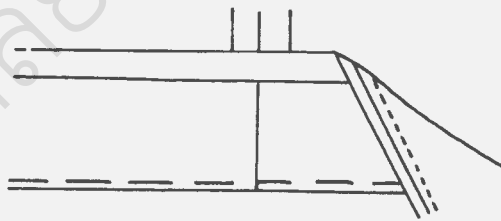

(2)

รูปที่ 2.31 แสดงวิธีการเย็บ Hemming stitch



2.7.4 Catch stitch คือ การสอยใช้วริมผ้ารองใน ให้ติดกับผ้า  
ชั้นตัวเสื้อด้านผิด เพื่อป้องกันไม่ให้วริมผ้ารองในม้วนงอเมื่อซักหรือเมื่อใช้ไปนาน ๆ  
(ดูรูปที่ 2.32)

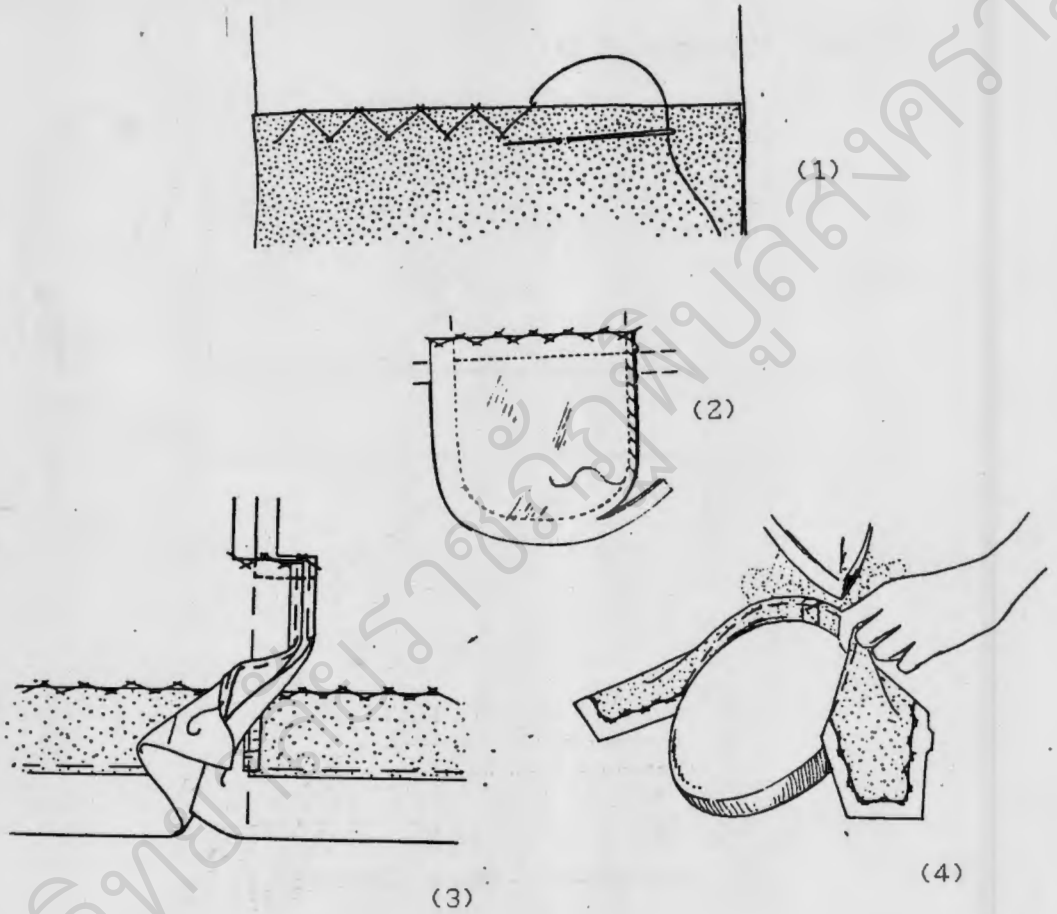

รูปที่ 2.32 แสดงวิธีการสอยใช้วริมผ้ารองใน

2.7.5 Running stitch คือการเย็บต้นธรรมชาติแทนการเย็บด้วยมือ ใช้สำหรับการเย็บให้ย่นเช่นบริเวณที่เป็นแนวเฉียง การจับย่นหัวแขนเพื่อเย็บเข้ากับ ตัวเสื้อชั้นใน (ดูรูปที่ 2.33)

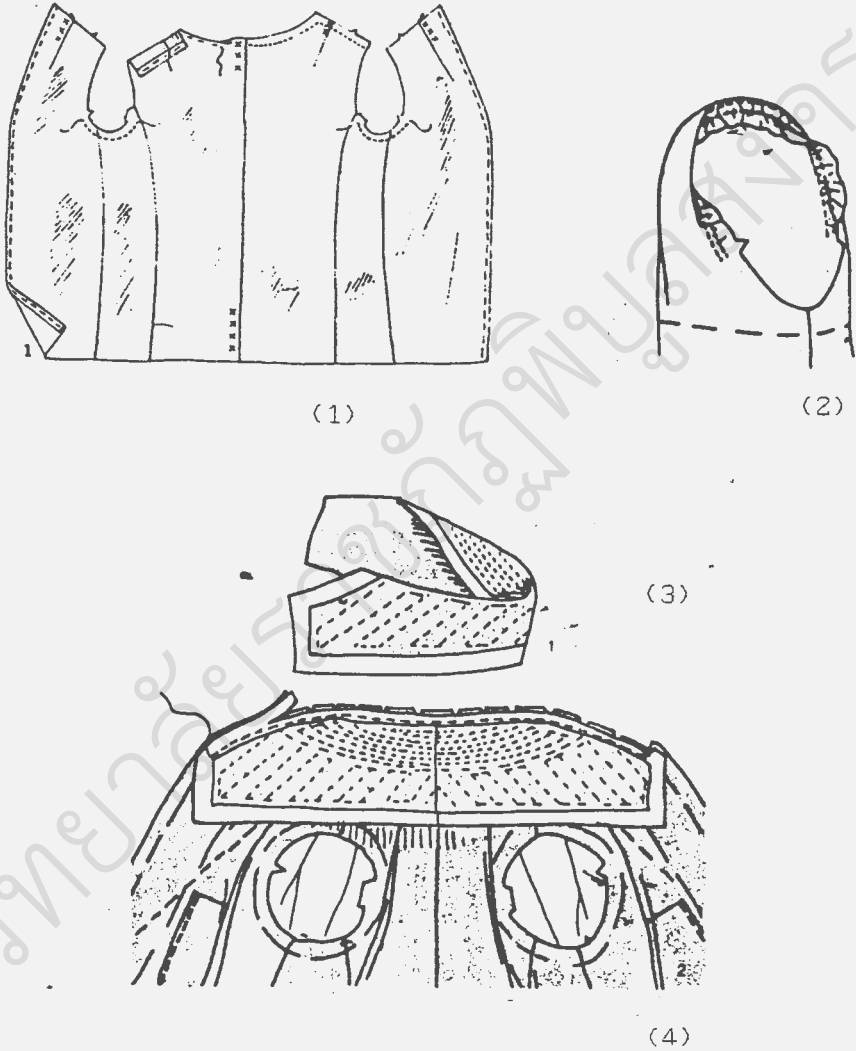

รูปที่ 2.33 แสดงวิธีการเย็บต้นธรรมชาติ

2.7.6 Diagonal tacking คือ การเนาเฉียงเพื่อไม่ให้ผ้า 2 ชั้น แยกออกจากกัน ซึ่งอาจทำให้เสียรูปร่างได้ เช่น เมื่อต้องการเนาเสื้อ ชั้นนอกและ ชั้นในเข้าด้วยกัน เนวเพื่อยึดผ้าสองชั้นไม่ให้เคลื่อนที่ เนวเชื่อมแนวรั้งคุดที่ก้นไว้ และเนาปากกระเป๋าง่ายที่สำเร็จแล้วเพื่อรอการประกอบเป็นตัวเสื้อ(ดูรูปที่ 2.34)

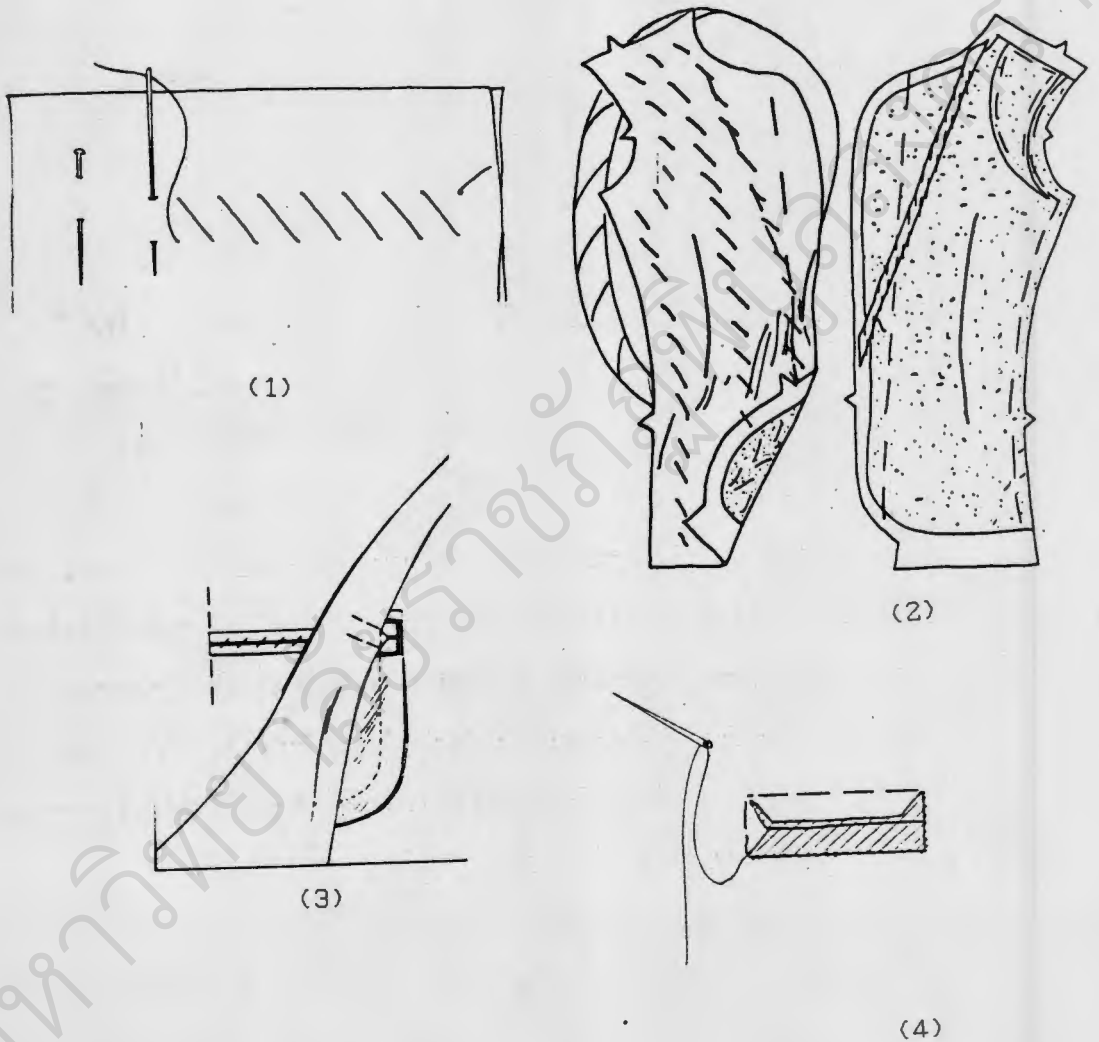

รูปที่ 2.34 แสดงวิธีการเนาเฉียง

### บทที่ 3

## เทคนิคการเย็บส่วนประกอบต่าง ๆ ของ เสื้อและกระโปรง

เทคนิคการเย็บส่วนประกอบต่าง ๆ ของเสื้อและกระโปรงให้สำเร็จ เรียบร้อยสวยงาม มีขั้นตอนการเย็บอยู่หลายวิธีซึ่งมีความแตกต่างกันของงาน เย็บแต่ละอย่าง เช่น การถักรังคัม การเย็บกระเป๋ การเย็บซิป การพับชายเสื้อ และชายกระโปรง จะได้กล่าวต่อไปนี้

#### 3.1 การถักรังคัม

รังคัมที่ใช้ในเสื้อผ้ามีวิธีทำได้หลายชนิด แต่ละชนิดของรังคัมต้องเลือกใช้ให้เหมาะสมกับแบบของเสื้อผ้า และชนิดของผ้า การทำรังคัมทำได้ด้วยมือและจักรทั้งนี้ขึ้นอยู่กับงานเสื้อผ้าแต่ละแบบ การทำรังคัมมีวิธีทำได้ดังนี้

3.1.1 รังคัมถักหุ้มท้ายมน รังคัมแบบนี้ ใช้กับเสื้อผ้าเนื้อบางเบาทุกชนิด การเจาะรังคัมจะเจาะตามยาวของสาบเสื้อ ด้ายที่นำมาถักรังคัมจะต้องเป็นด้ายเส้นเล็กเข้าเกลียวแน่นเช่น ด้ายไหม ด้ายเย็บจักรชนิดที่ได้รับการตกแต่งขัดมันแล้วการเลือกสีของด้ายถักรังคัมต้องเลือกให้สีกลมกลืนกับสีของผ้าด้วย กระคัมที่จะนำมาใช้กับรังคัมถักแบบนี้ควรเป็นกระคัมขนาดเล็กเนื้อบาง แต่ถ้าใช้กระคัมขนาดกลางต้องให้มีน้ำหนักเบา (ดูรูปที่ 3.1)

3.1.2 รังคัมถักหุ้มท้ายตัด ส่วนใหญ่จะใช้ถักกับผ้าที่มีเนื้อขนาดปานกลางจนถึงผ้าเนื้อหนา เป็นรังคัมที่เจาะตามขวางของสาบเสื้อ ด้ายที่นำมาใช้ถักจะเป็นด้ายเส้นใหญ่ใช้เบอร์ 25 หรือเบอร์ 30 ทั้งนี้ขึ้นอยู่กับความหนาของเนื้อผ้า กระคัมที่ใช้กับรังคัมถักหุ้มท้ายตัดจะเป็นกระคัมโลหะขนาดกลางถึงขนาดใหญ่ หรือเป็นกระคัมหุ้มผ้าน้ำหนักของกระคัมค่อนข้างเบา ความหนาของกระคัมไม่หนามากควรเลือกให้ได้ขนาดพอดี (ดูรูปที่ 3.1)

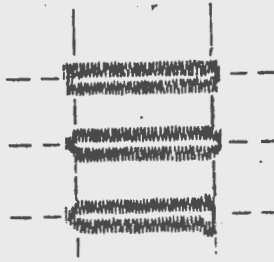

รูปที่ 3.1 แสดงลักษณะรังคัมถักทอหมักท้ายมกและท้ายมกท้ายตัด

การถักรังคัมท้ายมกท้ายตัด (ดูรูปที่ 3.2)

- ก. ทำเครื่องหมายรังคัมตามแนวที่วางไว้ เนติ ๆ ให้รอบรังคัมให้ความห่าง 0.2 เซนติเมตร เพื่อช่วยให้รังคัมแข็งแรง
- ข. ใช้แปรงเปียกทา แล้วเจาะรังคัมบนผ้า
- ค. ใช้ด้ายใส่เข็มซ้อนปมของด้ายไว้ได้รัง คัม สอดปลายเข็มจากช่องที่เจาะไว้ ให้ปลายเข็มโผล่ห่างจากริมผ้าเพียง 0.2 เซนติเมตร โดยเย็บด้ายคล้องปลายเข็มแล้วดึงเข็มให้ปลายด้ายเข้ามาริมผ้า ทำซ้ำให้เส้นด้ายชิดเป็นเนื้อเดียวกัน
- ง. เริ่มถักไปจนถึงมุมด้านในของเส้นให้ถักเป็นมุมโค้ง เมื่อถักรอบรังที่เจาะแล้วให้ถักทับริมด้านนอกโดยโยงเส้นด้ายเป็นแกน แล้วถักคล้องเส้นด้ายที่โยงไว้ จะช่วยให้รังคัมทนทาน

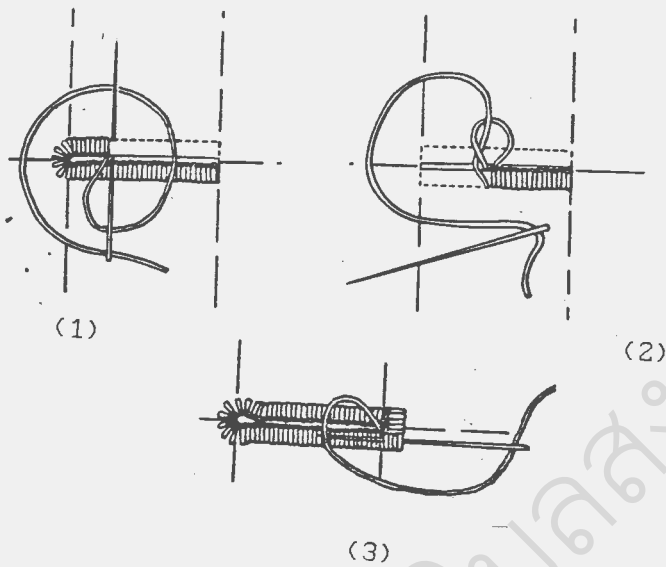

รูปที่ 3.2 แสดงวิธีถักรังคัมหัวมัทท้ายตัด

3.1.3 รังคัมหัวมัทท้ายตัด รังคัมชนิดนี้ใช้กับผ้าเนื้อหนามีน้ำหนัก เช่น เสื้อสูท เสื้อเครื่องแบบต่าง ๆ ใช้ถักได้ทั้งตามยาวและตามขวางของสาบเสื้อ การทำรังคัมหัวมัทท้ายตัดนี้ทำได้ด้วยมือและด้วยจักร ถ้าทำด้วยจักรจะทำได้รวดเร็วความแข็งแรงและทนทานของรังคัมที่ทำด้วยจักรมีความทัดเทียมเท่ากับการถักด้วยมือกระดุมที่นำมาใช้จะเป็นเม็ดกระดุมขนาดใหญ่มีความหนา เช่น กระดุมหุ้มผ้ากระดุมโลหะ (ดูรูปที่ 3.3)

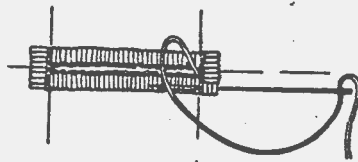

รูปที่ 3.3 แสดงลักษณะของรังคัมหัวมัทท้ายตัด

3.1.4 ริงคุมถักหัวริงคุมเป็นรูปกลม ริงคุมถักแบบนี้จะใช้ในงานตัดเย็บเสื้อผ้าชาย และเสื้อผ้าที่มีลักษณะพิเศษบางแบบ ลักษณะของริงคุม คล้ายกับริงคุมชนิดหัวมทำยมนต่างกันตรงที่หัวของริงคุมชนิดนี้ โค้งเป็นรูปกลมเล็ก ๆ เพื่อเป็นที่รองรับของกระดุมแบบมีก้าน เช่น กระดุมเสื้อเครื่องแบบเต็มยศ กระดุมส่วนใหญ่จะมีความหนาและมีน้ำหนักทำจากโลหะชนิดต่าง ๆ (ดูรูปที่ 3.4)

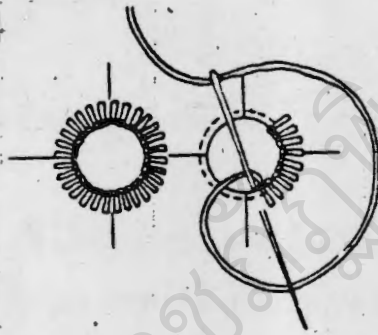

รูปที่ 3.4 แสดงลักษณะของริงคุมรูปกลมเล็ก

### 3.2 วิธีติดกระดูก

กระดูกในเนื้อมีหลายชนิด มีทั้งขนาดเล็กและขนาดใหญ่ การติดกระดูกจึงมีหลายวิธีตามความเหมาะสม เพื่อความสวยงามและทนทานมีวิธีติดดังนี้

3.2.1 นำกระดูกวางลงบนผ้าที่ทำเครื่องหมายไว้ เย็บชั้นลงตามรูกระดูก โดยใช้เข็มใหญ่ขวางรูกระดูกไว้เพื่อให้ด้ายหลวมเย็บชั้นลงประมาณ 3 ครั้ง

3.2.2 นำเข็มที่ขวางไว้ออกแล้วแทงเข็มลงไปด้านในระหว่างกระดูกและผ้าจับกระดูกไว้ ใช้ด้ายที่เหลือนพันก้านกระดูก 3-4 รอบ แล้วปักเข็มไปผูกปลายเส้นด้ายซ่อนไว้ใต้สาบ (ดูรูปที่ 3.5)

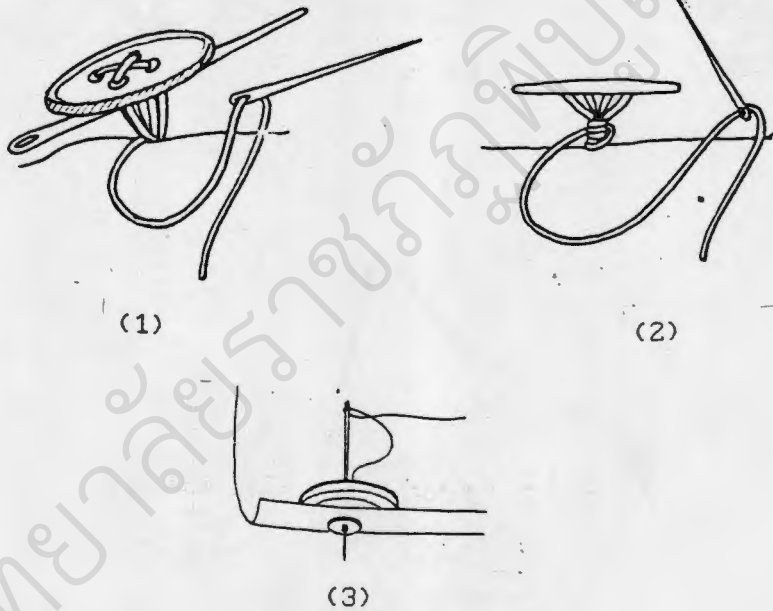

รูปที่ 3.5 แสดงวิธีติดกระดูก



### 3.3 วิธีเย็บกระดุมแป๊ะ

การเย็บกระดุมแป๊ะ ใช้วิธีเย็บคล้ายกับการถักรังกระดุมทั้งตัวกุดและตัวรับ  
ข้อควรระวังการเย็บตัวกุด ต้องพยายามเย็บให้ติดผ่านน้อยที่สุด ส่วนการเย็บรับนั้นเย็บ  
ติดให้แน่นได้เพราะผ้าด้านล่างเป็นผ้าด้านในมองไม่เห็นรอยเย็บ (ดูรูปที่ 3.6)

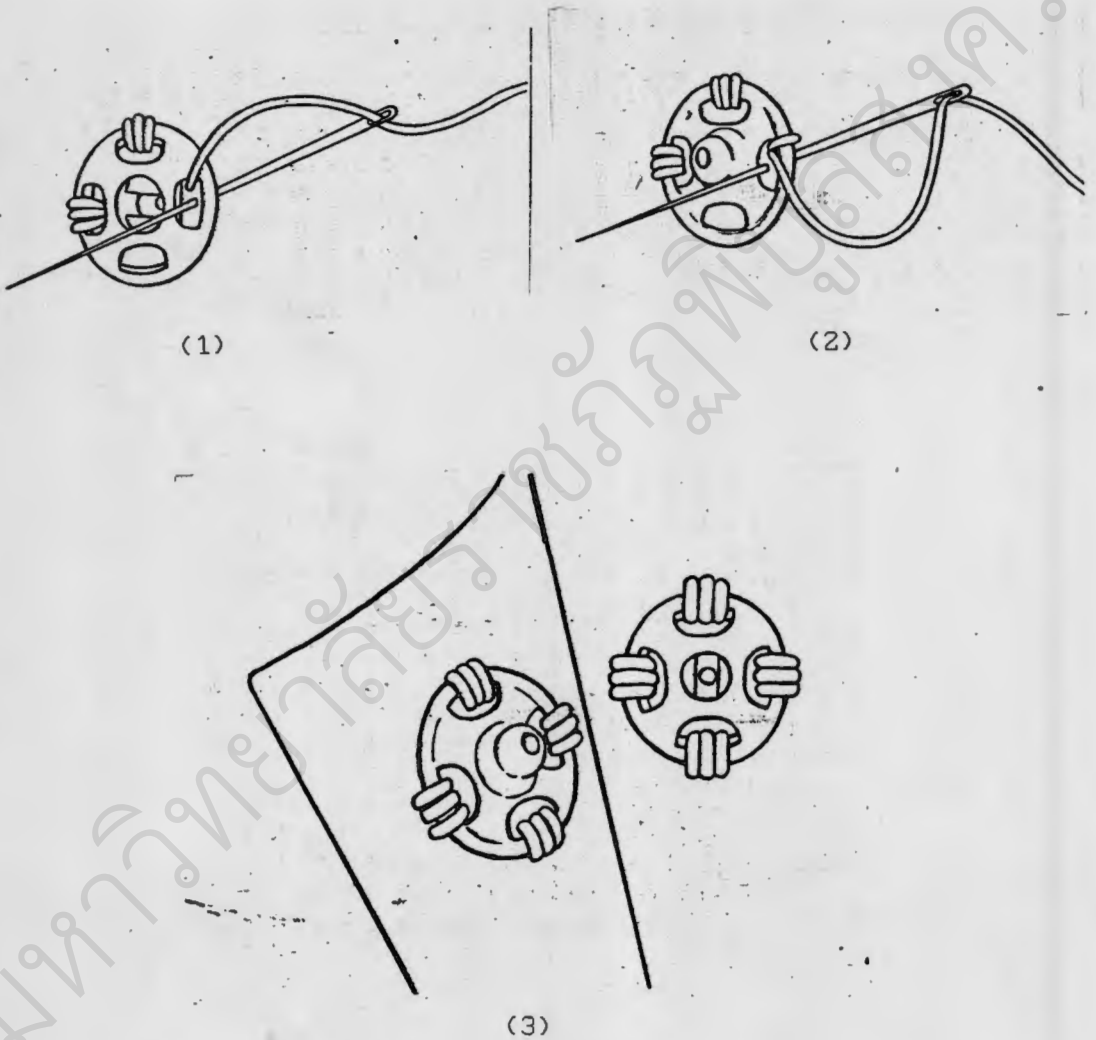

รูปที่ 3.6 แสดงการเย็บกระดุมแป๊ะ

### 3.4 วิธีหุ้มกระดุมผ้า

เสื้อบางแบบติดกระดุมที่ทำด้วยผ้าจากตัวเสื้อ เพื่อต้องการให้สีของกระดุมกับเสื้อเป็นสีเดียวกัน โดยนำผ้าไปปั๊มเป็นกระดุมขนาดต่าง ๆ ตามความต้องการ แต่บางครั้งอาจจะไม่สะดวกต่อการนำผ้าไปปั๊มให้ได้กระดุมตามขนาดที่ต้องการ ในกรณีนี้ต้องนำผ้ามาห่อกระดุม ตามวิธีดังนี้ (ดูรูปที่ 3.7)

3.4.1 ตัดผ้าให้เป็นรูปร่างกลมเท่ากับเส้นผ่าศูนย์กลางโดยรอบเม็ดกระดุมแล้ว นำผ้ามาพับริม เนาถึ ๆ ให้รอบ (ควรใช้เส้นด้ายคู่)

3.4.2 เมื่อเนาจนรอบแล้ว นำไส้กระดุมพลาสติกวางบนผ้าตึงด้ายที่เนาให้เข้าหากัน

3.4.3 ตริ้งผ้าที่หุ้มกับเม็ดกระดุมให้ตึง สอยกันกระดุมให้เรียบร้อย

3.4.4 นำกระดุมไปติดกับเสื้อแบบเดียวกับการติดกระดุมมีก้าน

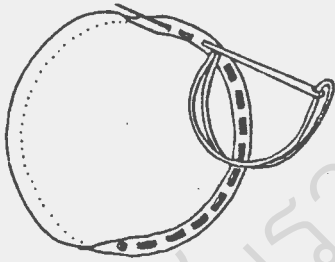

(1)

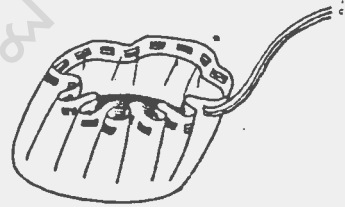

(2)



(3)

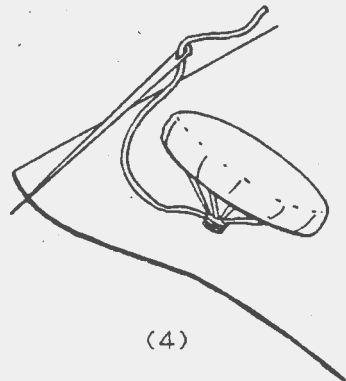

(4)

รูปที่ 3.7 แสดงวิธีเย็บกระดุมหุ้มผ้า

### 3.5 การต่อผ้าเจียง

ผ้าเจียงใช้สำหรับทำคอเสื้อนอกชั้นล่าง เพื่อให้ยึดได้บ้างเวลารัดและยึด  
ตอนเย็บจะทำให้คอเสื้อกระชับได้รูปสวยงาม นอกจากนี้ผ้าเจียงยังใช้ตัดเป็นผ้าทำ  
วังคุ่มกิ้น และกระเป๋าลี้อีกด้วย การทำกิ้นในการตกแต่งเสื้อหรือกระโปรงส่วนมาก  
จะนิยมใช้ผ้าเจียงทำกิ้น การต่อผ้าเจียง ต้องใช้ผ้าเจียงแท้คือทำมุม 45 องศา

#### วิธีต่อผ้าเจียง

- ก. พับมุมผ้ารูปเจียง 45 องศา
- ข. ตัดออกเป็นเส้นผ้าเจียงตามขนาดที่ต้องการ
- ค. ถ้าผ้าเจียงสั้นไปให้ต่อกันให้ยาวตามความต้องการ
- ง. รีดแบนตะเข็บออก

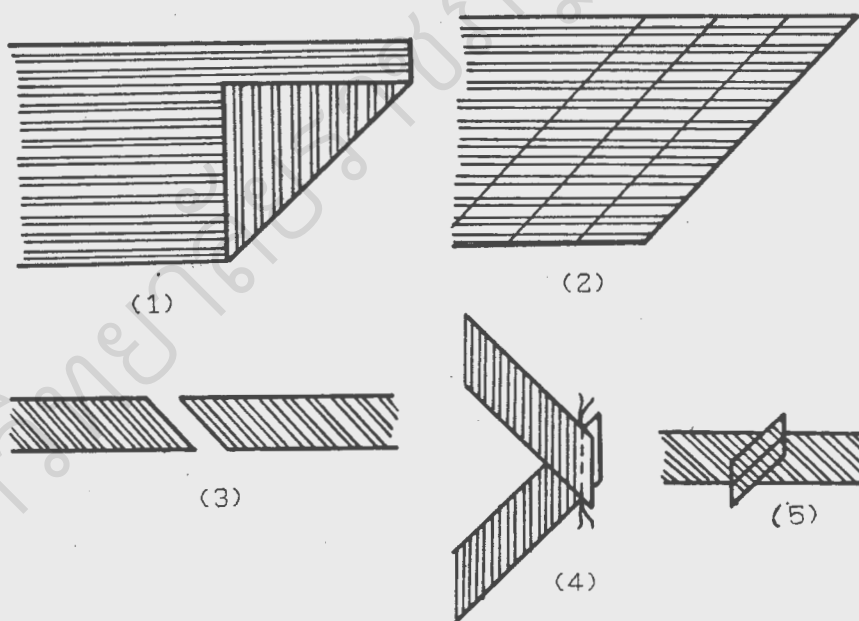

รูปที่ 3.8 แสดงวิธีการตัดและต่อผ้าเจียง

### 3.6 รังคุมกึ่งด้วยผ้า

รังคุมกึ่งด้วยผ้า เป็นรังคุมที่มีความสวยงาม แข็งแรงและทนทาน ทำให้สำเร็จได้ด้วยการเย็บด้วยจักรและการสอยด้วยมือ การทำรังคุมกึ่งด้วยผ้า<sup>นี้</sup>ออกแบบและตกแต่งทำให้เสื้อสวยงามได้มี 2 ชนิด

#### 3.6.1 รังคุมกึ่งด้วยผ้าเฉียง

#### 3.6.2 รังคุมกึ่งด้วยผ้าตรง

ก. รังคุมกึ่งด้วยผ้าเฉียง ส่วนมากจะใช้กับเสื้อผ้าเนื้อบางเบาเช่น ผ้าแพรว ผ้าปาน นอกจากนี้ในเสื้อผ้าเนื้อหนบางชนิดสามารถใช้รังคุมกึ่งผ้าเฉียง ได้อีกด้วย

การกำหนดความกว้างและการเจาะรังคุมชนิดนี้ ใช้เส้นผ่าศูนย์กลางของกระดุมเป็นหลัก และอาจจะต้องบวกความหนาของกระดุมเข้าไปด้วยสำหรับกระดุมบางชนิด เพื่อให้การถอดและการติดกระดุมทำได้สะดวก ผ้าที่นำมาทำรังคุมความกว้างของผ้าสันทบกว้างข้างละ  $\frac{1}{8}$  นิ้ว สำหรับผ้าเนื้อบาง ส่วนผ้าเนื้อหนาใช้ความกว้าง  $\frac{1}{4}$  นิ้ว

#### 1. วิธีเย็บรังคุมกึ่งผ้าเฉียง (ดูรูปที่ 3.10)

ก. ทำเครื่องหมายกำหนดที่ตั้งของรังคุม โดยเย็บรังคุมที่ขวางแนวสาบเสื้อ หัวของรังคุมต้องเลยจากเส้นกลางตัวเข้าไปในสาบ  $\frac{1}{8}$  นิ้ว และต้องกำหนดให้เท่ากันทุกรัง ทั้งนี้เมื่อกลัดกระดุมแล้ว กระดุมจะอยู่ที่เส้นกึ่งกลางตัวพอดี ให้ความยาวของรังคุมตามที่กำหนดไว้จากเม็ดกระดุม แล้วตัดผ้าเฉียงสำหรับกึ่งรังคุมให้มีความกว้างเท่ารังคุมโดยรอบทุกด้าน  $\frac{1}{2}$  นิ้ว นำไปวางทาบบนแนวรังคุมทางด้านผิวด้านแล้วเนาให้ผ้าติดกันไว้

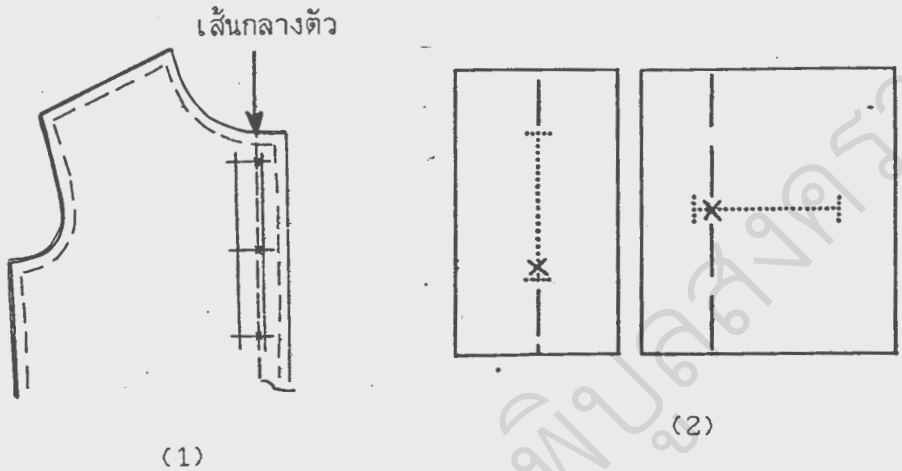

รูปที่ 3.9 แสดงการกำหนดที่ตั้งรังคุด

- ข. กำหนดเส้นรังคุดด้านผิดของผ้า
- ค. เย็บจักรใช้ฝีเข็มถี่ ตามความยาวของรังคุดทั้ง 2 ข้าง
- ง. ใช้กรรไกรขลิบผ้าให้แยกจนถึงมุมที่เย็บไว้
- จ. พลิกผ้าเจียงกลับด้านผิด พับหุ้มตะเข็บ
- ฉ. สอยไขว้เพื่อบังคับรังคุดไว้ไม่ให้เสียรูป
- ช. เย็บจักรที่ริมทั้งสองข้าง โดยให้ฝีจักรลงเท่า ๆ กัน เพราะจะทำให้

ให้ได้รังคุดที่มีความยาวเท่ากัน

- ซ. พับผ้าสาบสอยทางด้านผิด

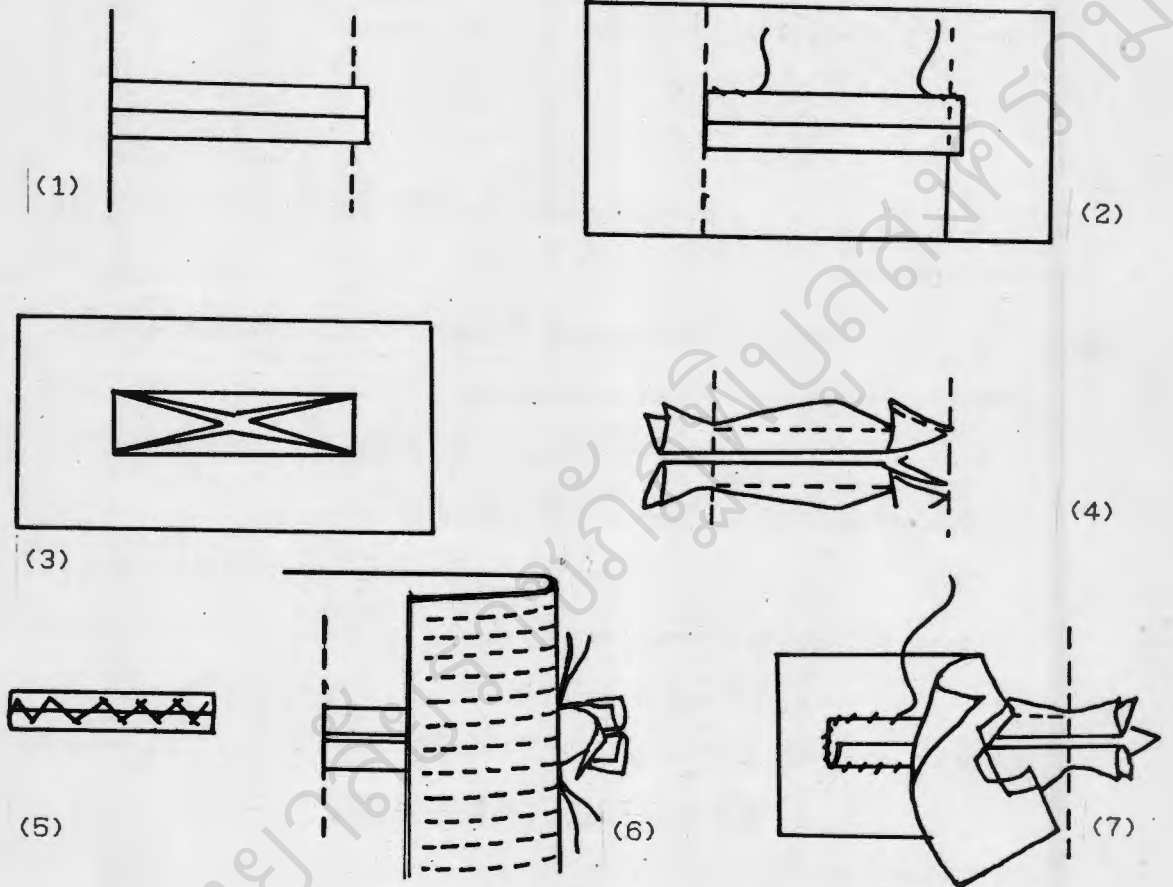

รูปที่ 3.10 แสดงวิธีเย็บรั้งคuffผ้าเจียง

ข. รังคัมภีร์ผ้าตรง รังคัมภีร์ผ้าตรง เป็นรังคัมภีร์เย็บประกอบตัวเสื้อสูทหรือเสื้อเทเลอร์ที่ต้องการความแข็งแรงทนทานและความอยู่ตัว วัสดุที่นำมาประกอบรังคัมควรเป็นวัสดุชนิดดี เช่น เชือกหรือด้ายฟอก ไหมพรมสำหรับสอดใส่ปีกรังคัมให้แข็งแรง ทั้งนี้จะช่วยทำให้รังคัมเรียบร้อยและทนทานด้วย รังคัมกันด้วยผ้าตรง ส่วนใหญ่จะใช้เย็บกับผ้าเนื้อหนาและมีน้ำหนัก

### 1. วิธีเย็บ (ดูรูปที่ 3.11)

ก. กำหนดตำแหน่งที่ตั้งของรังคัมที่ตัวเสื้อความกว้างยาวของรังคัมตามความต้องการ

ข. นำผ้ามาพับสันทบ 2 ชั้น แล้ววางทาบเนาติดกับตัวเสื้อด้านผิวด้านในให้ความกว้างเท่ากับ  $\frac{1}{2}$  ของรังคัม และให้ความยาว ยาวกว่ารังคัมประมาณ 1 นิ้ว

ค. เย็บจักรที่ริมทั้งสองของรังคัมให้ฝีจักรมีความยาวเท่ากันทั้ง 2 ข้าง แล้วนำด้ายที่เตรียมไว้สอดเข้าไปในผ้าสันทบให้แน่น

ง. ใช้กรรไกรตัดกลางรังคัมแล้วขลิบริมทั้งสองข้างให้เป็นรูปสามเหลี่ยม แล้วกลับผ้าลงไปด้านล่างของตัวเสื้อ

จ. เย็บกันหัวรังคัมที่รูปตัดสามเหลี่ยมด้านล่างให้ติดกันเพื่อป้องกันการลู่

ฉ. พับสาบสอยปิดรอยเย็บแล้วรีดให้เรียบ

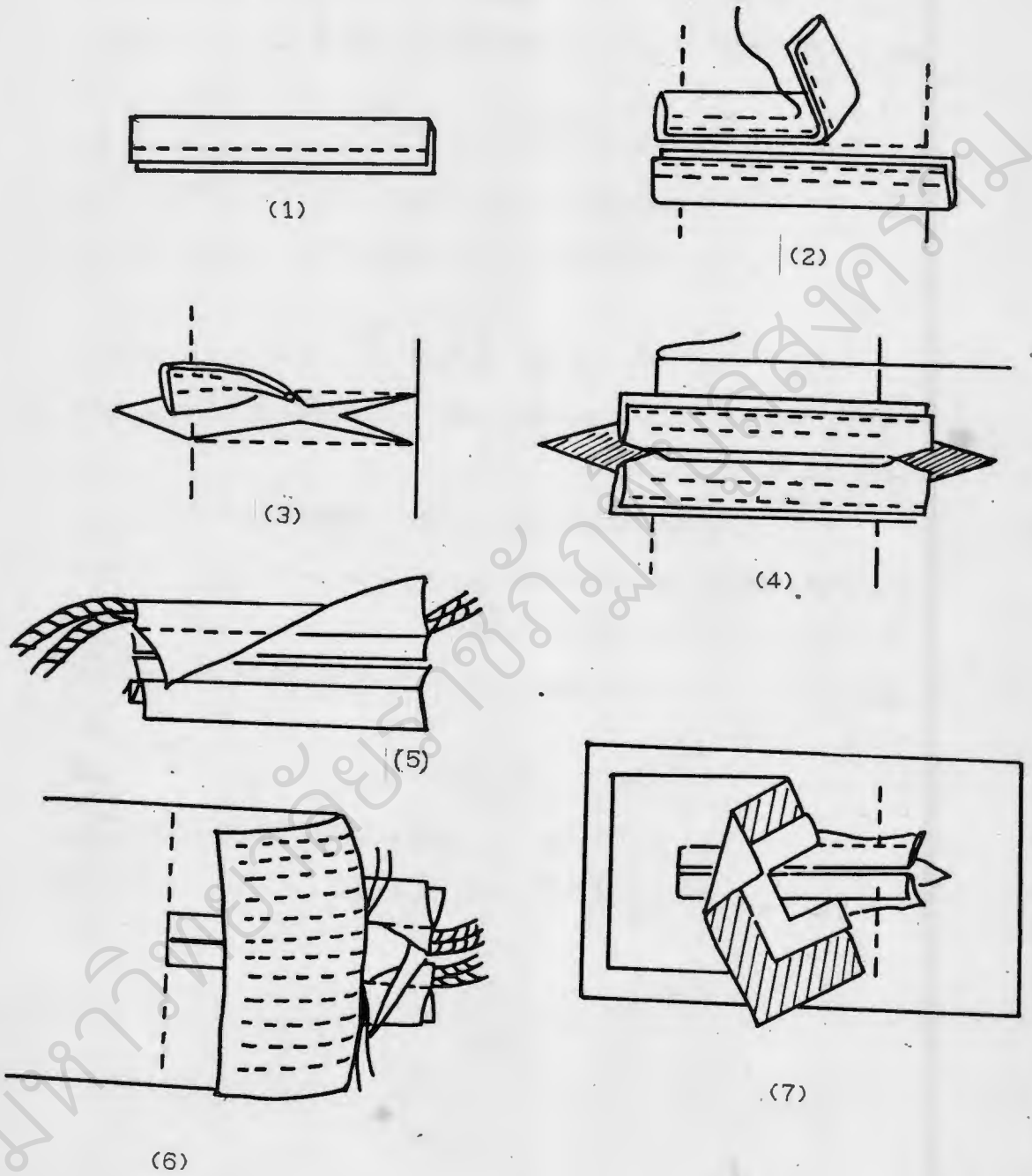

รูปที่ 3.11 แสดงวิธีเย็บรั้งคุมผ้าตรง



### 3.7 รังคุดท้วงไส้ไก่

รังคุดท้วงไส้ไก่ใช้ได้ทั้งเสื้อชุดกลางวันและชุดราตรี นิยมติดกระดุมเม็ดเล็ก จะติดชิดหรือห่างก็ได้ตามความต้องการตามวิธีดังนี้

#### 3.7.1 วิธีเย็บรังคุดแบบมีท้วง (ดูรูปที่ 3.12)

ก. ตัดผ้าเจียงกว้าง 3 เซนติเมตร

ข. ทบครึ่งและเย็บเป็นแนวเส้นตรงให้ขนานกับแนวสันทาบผ้า โดย

ตลอด

ค. ใช้ด้ายสองเส้น เย็บที่มุมของผ้าที่เย็บจักรไว้ แล้วสอดช่องเข็มเข้าไปในช่องผ้าที่เย็บไว้ แล้วดึงด้ายค่อย ๆ ผ่อนมือดึงผ้าลงไป ในช่องตลอดเส้นด้ายแล้วดึงผ้ากลับให้กลม

ง. หาความกว้างของท้วงรังคุด โดยนำกระดุมที่จะใช้ติดมาวางบนเส้นที่จะเย็บ ให้กึ่งกลางกระดุมทับเส้นกลางตัวแล้วนำไส้ไก่มาโค้งอ้อมให้เสมอมัดกระดุมและปลายไส้ไก่เสมอลิ้นตะเข็บ

จ. กะหาระยะความถี่และห่างของรังคุดตามจำนวนรังคุดที่ต้องการติด

การติด

ฉ. นำผ้าสาบมาทาบบนผ้าตัวเสื้อและท้วงรังคุด

ช. นับผ้าสาบไปทางตะเข็บที่เย็บให้ทับตะเข็บแล้วเย็บกันเหลืออม

ซ. นับสาบเข้าทางด้านในเนาเอาไว้ จะเห็นเป็นท้วงรังคุดที่เย็บ

สำเร็จแล้ว

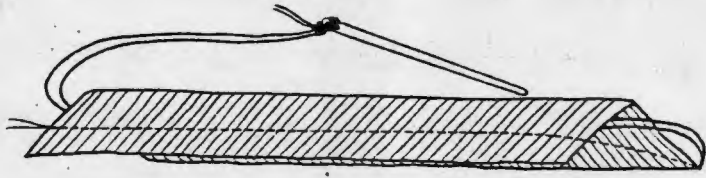

(1)

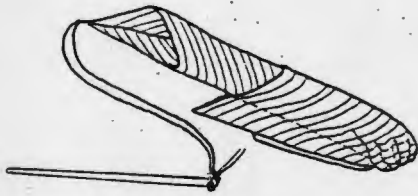

(2)



(3)

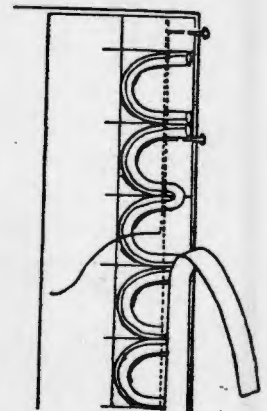
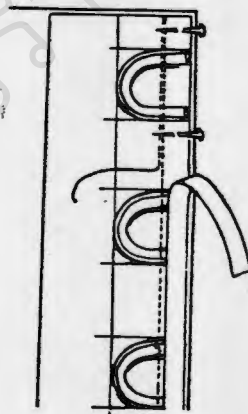

(4)

รูปที่ 3.12 แสดงวิธีเย็บรัดคุมแบบมีที่วาง

### 3.8 การเย็บกระเป๋าเสื้อแบบมีฝา (ดูรูปที่ 3.13 และ 3.14)

กระเป๋าเสื้อที่เย็บติดกับเสื้อสุทหรือเสื้อที่ต้องการตกแต่ง เช่น หน้าอกเสื้อ ด้านบนทั้งซ้ายและขวาหรือกระเป๋าเสื้อส่วนล่างที่ชายเสื้อ มีวิธีเย็บดังนี้

3.8.1 ตัดผ้าฝากระเป๋า 2 ชั้น เผื่อตะเข็บด้านละ 1 เซนติเมตร

3.8.2 ตัดตัวกระเป๋าเผื่อตะเข็บด้านละ 2 เซนติเมตร

3.8.3 นำผ้ารองในมาปูที่ฝากระเป๋า แล้วนำผ้าสามกระเป๋ามาประกบ

เย็บให้ติดกัน

3.8.4 กลับตะเข็บรีดให้เรียบ

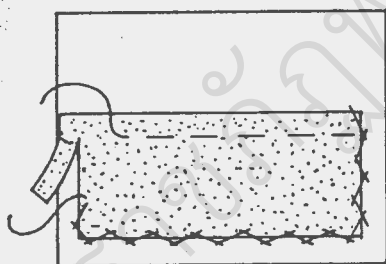

(1)

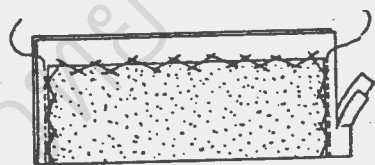

(2)

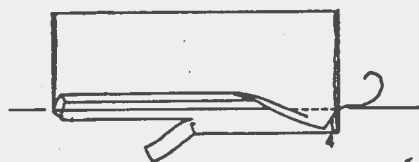

(3)

รูปที่ 3.13 แสดงวิธีเย็บฝากระเป๋า

- 3.8.5 นำฝากระเป๋าคีย์เรียบร้อยแล้วเนาติดกับปากกระเป๋าด้านบน
- 3.8.6 นำผ้ากระเป๋ามาเนาทับฝากระเป๋าคีย์แล้วเย็บให้รอบปากกระเป๋าคีย์
- 3.8.7 พับผ้ากระเป๋าด้านล่างเพื่อปิดช่องที่เจาะไว้ 1.5 เซนติเมตร
- 3.8.8 เย็บทับปากกระเป๋าด้านในกับฝากระเป๋าคีย์ให้ติดกัน
- 3.8.9 ประกมกระเป๋าคีย์ทั้งสองชั้นให้ติดกัน เย็บจากปากกระเป๋าด้านซ้ายไปหาปากกระเป๋าด้านขวา
- 3.8.10 ปากกระเป๋าคีย์ที่ซ่อนอยู่ใต้ฝากระเป๋าคีย์

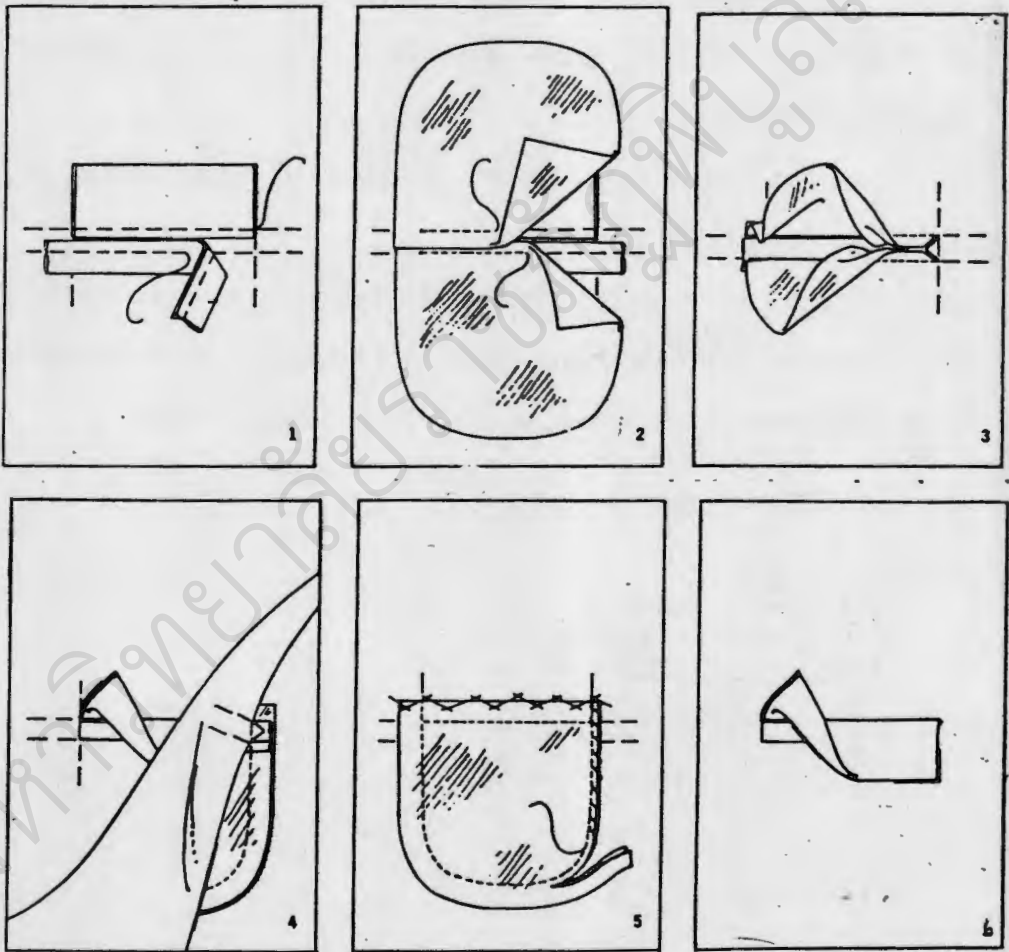

รูปที่ 3.14 แสดงวิธีเย็บกระเป๋าคีย์

### 3.9 กระเป๋ากระโปรง (ดูรูปที่ 3.15 และ 3.16)

การเย็บกระเป๋าซ้อนไว้ในเส้นตะเข็บข้าง เป็นวิธีการเย็บแบบมาตรฐาน ใช้เย็บกับกระโปรงทั่ว ๆ ไป รวมทั้งเย็บกระโปรงกางเกงซึ่งมีวิธีเย็บ ตามขั้นตอน ดังนี้

3.9.1 นำแบบตัดกระโปรงแผ่นหน้ามาวางรูปแบบตัดกระเป๋าให้กระเป๋า กว้าง  $\frac{1}{2}$  ของรอบเอว ความยาว 30 เซนติเมตร

3.9.2 นำแบบตัดมากลึงรอยรูปกระเป๋าออกมา แล้วนำไปตัดลงบนผ้า 2 แผ่น ต่อกกระเป๋า 1 ซ้าง ถ้าต้องการกระเป๋ 2 ซ้าง จะต้องตัดผ้า 4 แผ่น

3.9.3 นำผ้ากระเป๋ามาพับริม แล้วเนาติดกับกระโปรงซีกขวามือ ให้ผ้า กระเป๋าอยู่ด้านใน โดยให้ห่างจากรอยกลึงประมาณ 1 เซนติเมตร ทำแบบเดียวกัน ทั้งแผ่นหน้าและแผ่นหลัง

3.9.4 กลับให้ผ้าด้านหน้าออกมา พับริมผ้าของกระโปรงทับผ้ากระเป๋า เย็บพับริมจะเป็นเส้นเย็บขนานกับเส้นที่เย็บไว้

3.9.5 ทบกระเป๋า เเนาเส้นตะเข็บข้างของกระโปรงแผ่นหน้ากับแผ่นหลัง ให้รอยเส้นตรงกัน แล้วเย็บจากขอบเอวลงมา 3 เซนติเมตร เหลือปากกระเป๋า ไว้ 15 เซนติเมตร แล้วเย็บวงรอบกระเป๋าติดต่อไปจนถึงตะเข็บด้านข้าง

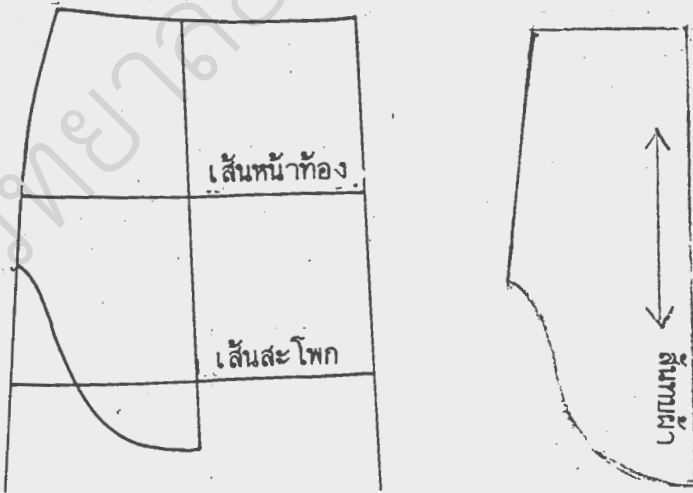

(1)

(2)

รูปที่ 3.15 แสดงวิธีสร้างแบบตัดกระเป๋า

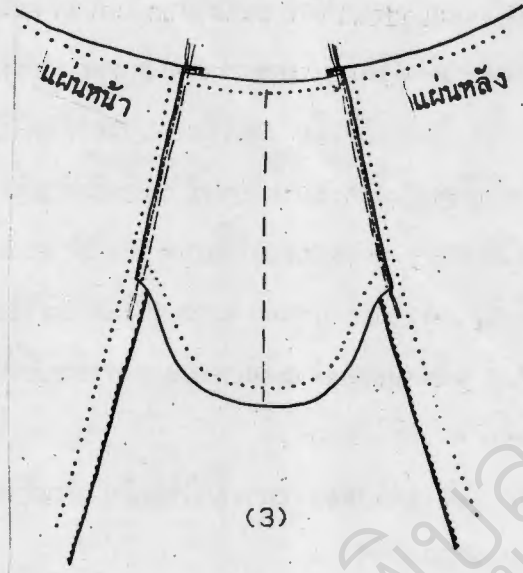

(3)

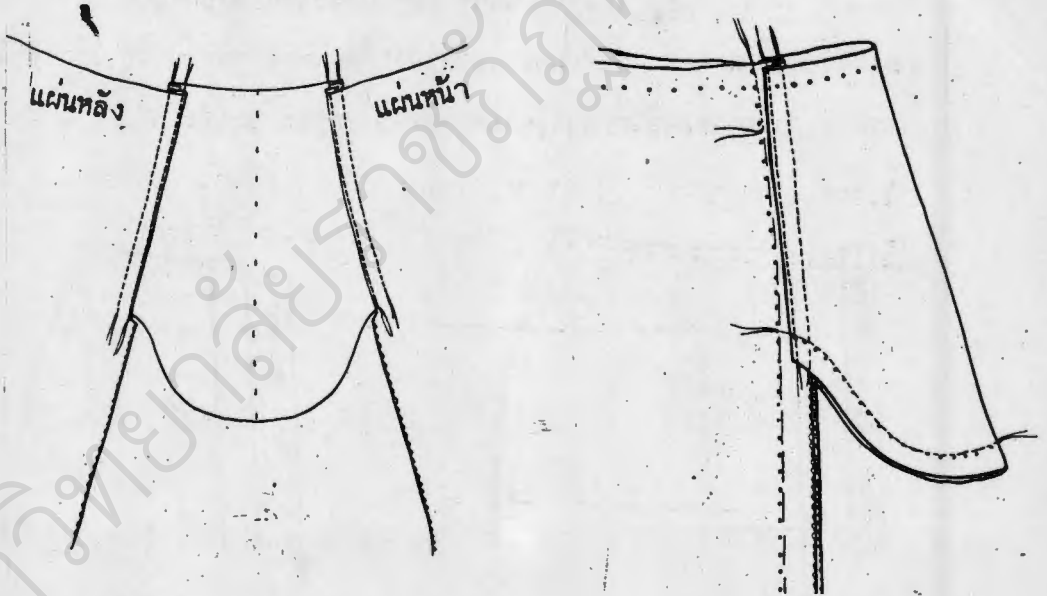

(4)

(5)

รูปที่ 3.16 แสดงวิธีเย็บกระโป๋

### 3.10 การเย็บซิป

ซิปเป็นวัสดุอย่างหนึ่งที่น่ามาใช้ประกอบในการตัดเย็บ ลักษณะของซิป โดยทั่วไปมีพื้นเป็นพลาสติกหรือเป็นโลหะมีขนาดเล็กสุดยาวประมาณ 4 นิ้ว ขนาดใหญ่ยาวประมาณ 22 นิ้ว ในงานตัดเย็บ ช่างเสื้อสามารถเลือกใช้ได้ตามความต้องการ สำหรับการเย็บซิปให้ติดกับเสื้อหรือกระโปรงมีวิธีเย็บติดด้วยจักรและการติดด้วยมือ ทั้งนี้ต้องพิจารณาให้เหมาะสมกับแบบของเสื้อและกระโปรงรวมถึงลักษณะของผ้าที่นำมาตัดทั้งยังต้องคำนึงถึงความแข็งแรงความทนทานในงานที่ใช้และความสวยงามอีกด้วย

3.10.1 เย็บแบบสองด้าน ไม่เท่ากัน การเย็บวิธีนี้นิยมใช้กับเสื้อสตรี กระโปรงและชุดทั่ว ๆ ไปมีวิธีเย็บดังนี้

ก. นำผ้าสองชั้นมาเย็บให้ติดกัน ส่วนที่จะเย็บซิปใช้ฝีเข็มจักรห่างให้เท่ากับความยาวของซิป

ข. ใช้สาบด้านในข้างซ้ายมือพับให้ผ้าสาบที่จะติดซิปยื่นจากเส้นกลางตัวประมาณ 0.2 เซนติเมตร เนาผ้าสาบที่ยื่นให้ติดใกล้กับฟันซิป แล้วเย็บด้วยจักรตามความยาวของซิปที่เนาไว้ด้วยตีนผีติดซิป (ดูรูปที่ 3.17)

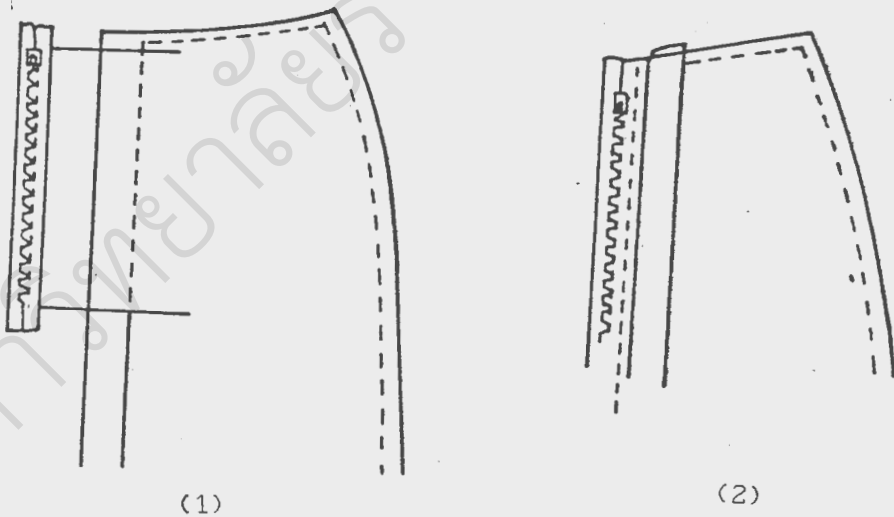

รูปที่ 3.17 แสดงวิธีเย็บซิปด้านใน

ค. พลิกผ้าด้านนอกมาเนาเย็บตามแนวของซิป ผ้าด้านขวามือจะทับผ้าด้านซ้ายมือเสมอ แล้วเลาะรอยเส้นด้ายที่เย็บจักรทางออก (ดูรูปที่ 3.18)

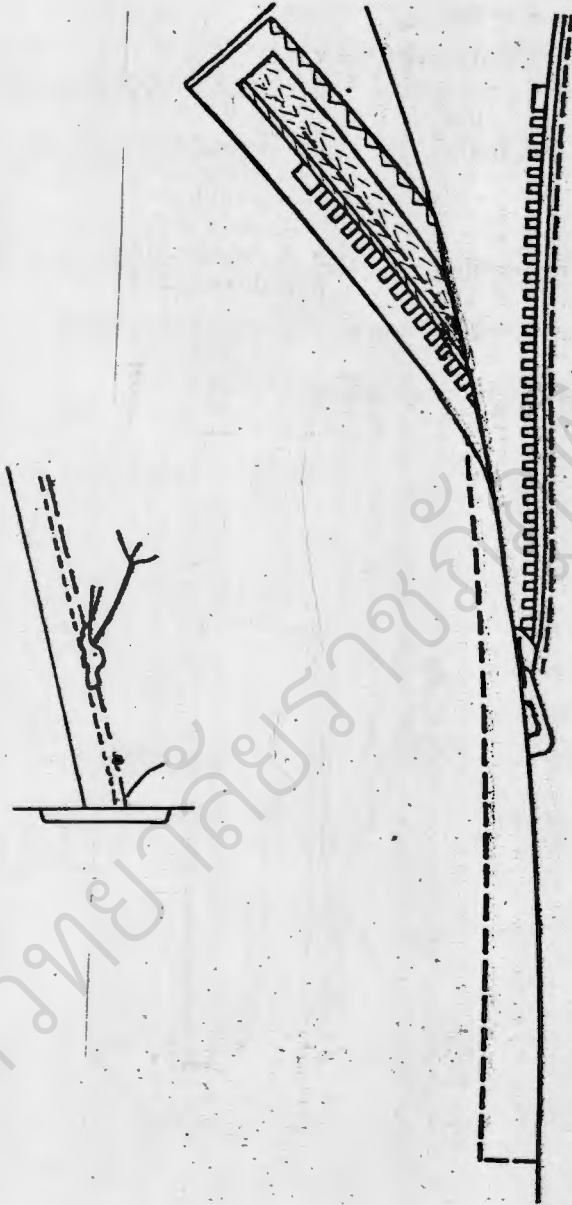

รูปที่ 3.18 แสดงวิธีเย็บซิปด้านนอก



3.10.2 เย็บแบบสองด้านเท่ากัน การเย็บซิปแบบสองด้านเท่ากันนั้นนิยมใช้เย็บกับเสื้อที่สวมหัว ผ้าลูกไม้ กระโปรงที่ตบแต่งตะเข็บ หรือเย็บผ้ากั้นเครื่องใช้ในบ้าน เช่น ปรอทหมอน ปรอทหุ้มเบาะต่าง ๆ มีวิธีเย็บดังนี้ (ดูรูปที่ 3.19)

ก. นำผ้าส่วนที่จะเย็บซิปมาเย็บให้ติดกันด้วยจักรท่างให้เท่ากับขนาดความยาวของซิป

ข. นำซิปวางลงบนผ้าด้านในให้ส่วนที่เป็นฟันซิปอยู่ตรงกึ่งกลางตะเข็บรอยเย็บ แล้วเนาให้ซิปติดกับผ้าโดยรอบ ให้ระยะห่างจากกึ่งกลางรอยต่อตะเข็บเท่ากัน

ค. เย็บจักรทับระวังไม่ให้ผีเข็มเย็บทับลงบนด้ายเนา เพราะเมื่อเวลาเลาะด้ายเนาออก เส้นด้ายจักรที่เย็บไว้อาจจะขาดติดออกได้

ง. เลาะด้ายเนาออกแล้วรีดให้เรียบ

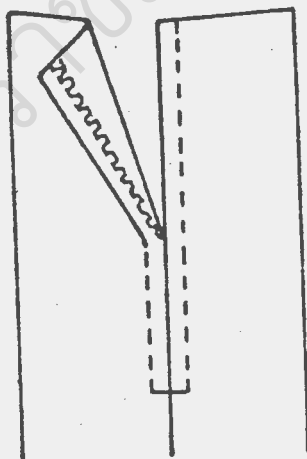

รูปที่ 3.19 แสดงวิธีเย็บซิปแบบสองด้านเท่ากัน

3.10.3 เย็บแบบเปิดให้เห็นพื่นซิป ส่วนใหญ่จะเป็นการโชว์ให้เห็นพื่นซิป หรือต้องการตกแต่งด้วยซิป เช่น กางเกงยีนส์ เสื้อผ้าหลัง กระเป๋าต่าง ๆ วิธีเย็บเปิดให้เห็นพื่นซิปมีขั้นตอนการเย็บดังนี้ (ดูรูปที่ 3.20)

- ก. นำผ้าที่จะติดซิปมาเย็บในส่วนที่ต้องการให้ติดกัน เฉพาะส่วนที่จะติดซิปไม่ต้องเย็บ
- ข. พับริมผ้าส่วนที่จะติดซิปเข้าด้านในตลอดแนวทั้งสองข้าง ความกว้างรอยพับของริมผ้าให้เท่ากับความกว้างของพื่นซิป
- ค. นำซิปวางด้านล่างของริมผ้าที่พับไว้ทั้งสองข้าง ให้พื่นซิปอยู่ตรงกึ่งกลาง ใช้ด้ายเนาให้ติดกัน แล้วเย็บทับด้วยจักรด้วยตีนผีติดซิป
- ง. เลาะด้ายเนาออกแล้วรีดให้เรียบ

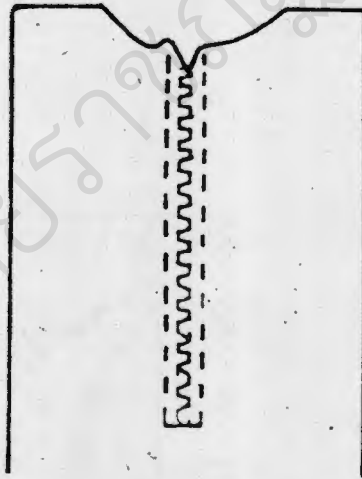

รูปที่ 3.20 แสดงวิธีเย็บแบบเปิดให้เห็นพื่นซิป

### 3.11 การพันชายกระโปรงประกอบลูกไม้

การพันชายกระโปรง มีวิธีทำได้หลายแบบทั้งขึ้นอยู่กับชนิดของผ้า แต่แบบที่เรียบง่ายและสวยงามคือ การใช้ลูกไม้ต่อเข้ากับริมผ้าแล้วพับสอย เหมาะสำหรับกระโปรงที่ตัดด้วยผ้าเนื้อหนาหรือผ้าที่ยืดได้ เพราะลูกไม้จะช่วยบังคับไม่ให้ผ้ายืดช่วยให้รอยพับเรียบและสวยงาม

3.11.1 วิธีเย็บ นำลูกไม้ริมขนาดเล็กมาเย็บทับริมผ้าแล้วพับสอยใช้หวักมุดหรือเรียกว่าสอยพันปลา การพับริมประกอบลูกไม้จะเปลี่ยนจากลูกไม้เป็นผ้าเทพเนียบบางก็ได้ (ดูรูปที่ 3.21)

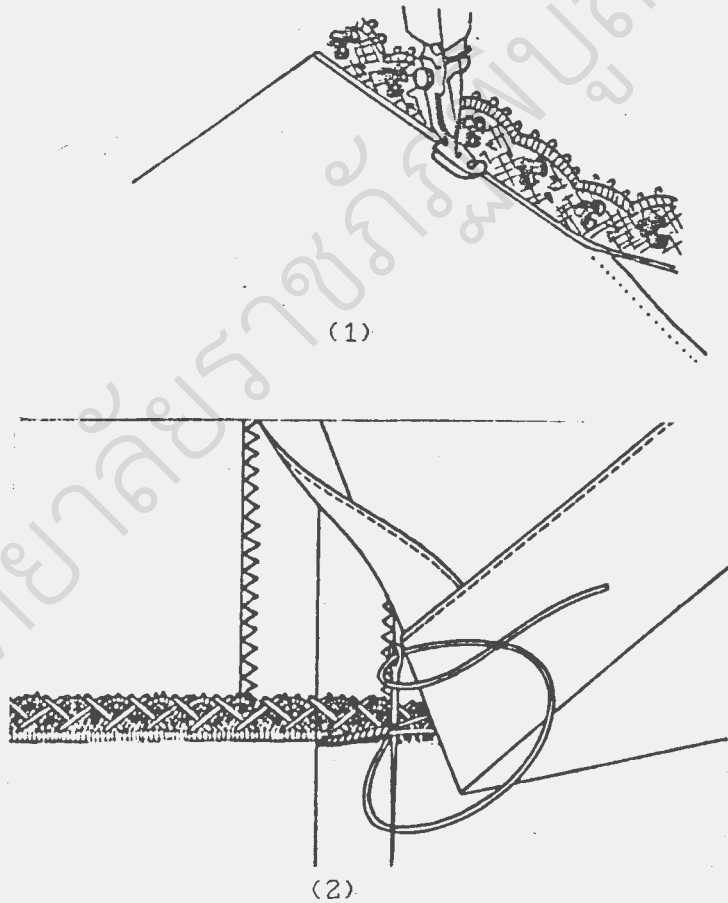

รูปที่ 3.21 แสดงวิธีพันชายกระโปรงประกอบลูกไม้

### 3.11.2 การพับชายกระโปรงเปิดด้านหลัง

กระโปรงที่เปิดตะเข็บชายกระโปรงกลางตัวด้านหลังหรือเย็บกลางตัวด้านหลัง ควรเย็บตะเข็บตอนปลายให้ซ้อนเข้าประมาณ 1 เซนติเมตร เพราะจะช่วยให้เส้นแยกชายกระโปรงแนบตัวไม่แยกกว้างจนเกินไปเวลาสวมใส่ (ดูรูปที่ 3.22)

### 3.11.3 วิธีเย็บ

- ก. นำลูกไม้เย็บทับริมผ้า แล้วพับชายกระโปรงเนาริมผ้าไว้
- ข. ตัดมุมชายกระโปรงที่พับ แล้วพับมุมผ้าชั้นบนให้เป็นแนวเฉียง ห่างจากมุมเล็กน้อย นำลูกไม้เย็บทับริมด้านบน

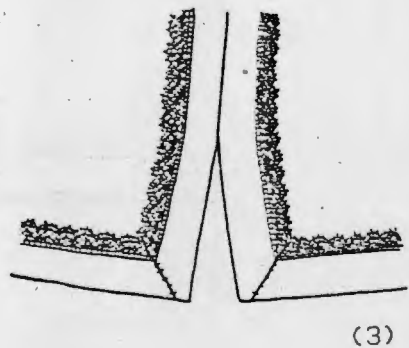
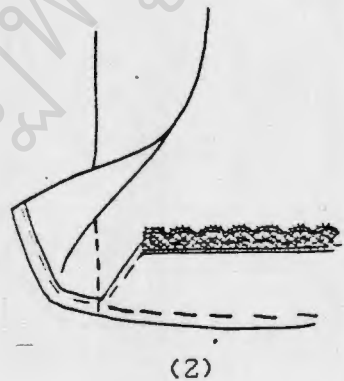
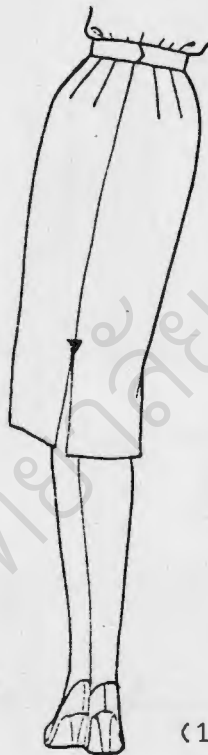

รูปที่ 3.22 แสดงการพับชายกระโปรงเปิดด้านหลัง

### 3.12 การพับชายเสื้อชั้นใน

การพับชายเสื้อชั้นในแบบเสื้อสุท ทำได้ 2 วิธี (ดูรูปที่ 3.23)

วิธีที่ 1 ทำเหมือนกับการทำแขนเสื้อ โดยการเย็บชายเสื้อชั้นในให้ติดอยู่กับชายเสื้อด้านนอกแล้วให้เสื้อชั้นในปรกลงมาปิดรอยเย็บ

วิธีที่ 2 เย็บชายเสื้อชั้นในแยกออกจากเสื้อตัวนอก พับชายชั้นในให้สำเร็จรีดให้เรียบแล้วทำสายเชื่อมโยงช่วยให้ชั้นในอยู่กับที่ ไม่เคลื่อนไหวมาก การเย็บแบบนี้เหมาะสำหรับเสื้อตัวทรง หรือเสื้อที่เข้ารูปเล็กน้อย

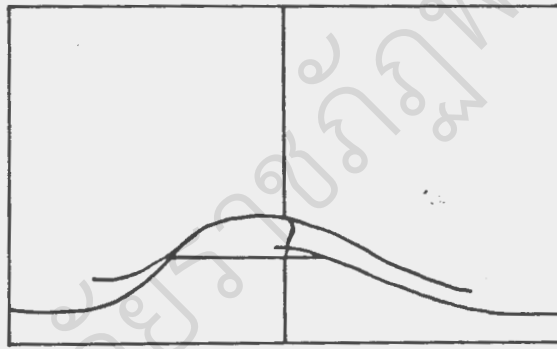

(1)

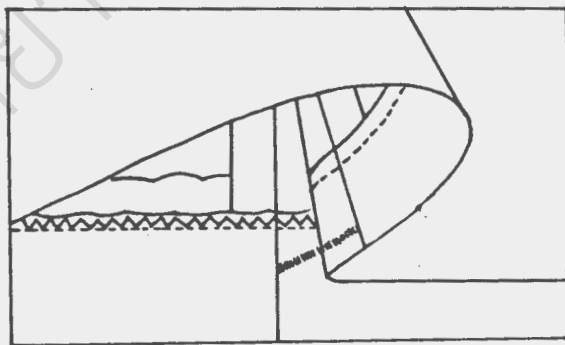

(2)

รูปที่ 3.23 แสดงวิธีการพับชายเสื้อชั้นใน

### 3.13 การพับชายแขนเสื้อชั้นใน

เพื่อความสะดวกในการเคลื่อนไหวขยับและความประณีตเรียบร้อย แขนเสื้อชั้นในจึงต้องการเนื้อที่เผื่อหลวมไว้บ้าง จึงต้องเหลือผ้าให้ลงมาปิดรอยพับของแขนด้านนอกประมาณ 1.5 เซนติเมตร ในการพับสอยจึงต้องเหลือเนื้อที่ของผ้าชั้นในไว้แล้วสอยถี่ ๆ ติดกับแนวสอยพับชายแขนเสื้อ ตัดตัวนอกแล้วดึงผ้าชั้นในลงมาทับปิดรอยสอย เป็นเส้นทาบผ้า (ดูรูปที่ 3.24)

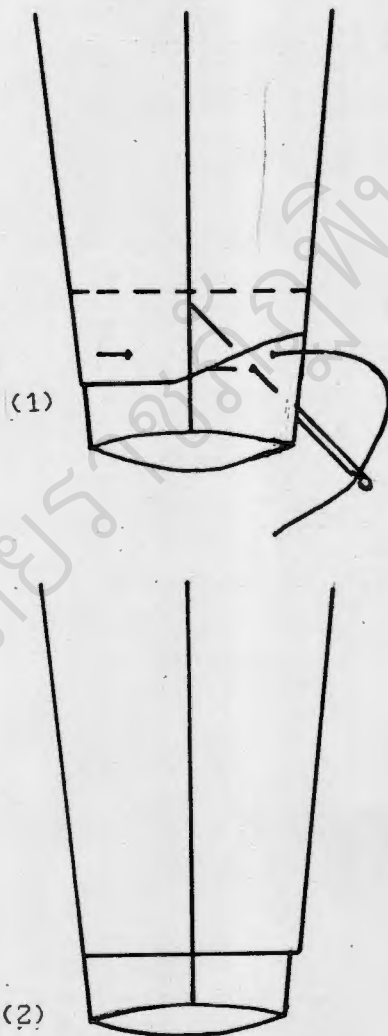

รูปที่ 3.24 แสดงการพับชายแขนเสื้อชั้นใน

มหาวิทยาลัยราชภัฏพิบูลสงคราม

## บทที่ 4

### การสร้างแบบตัดกระโปรง

การสร้างแบบตัดกระโปรง คือ การสร้างแบบตัดครึ่งตัวของรูปร่าง โดยการสร้างจากเอวลงมาถึงเท้าหรือความยาวตามต้องการ ส่วนสัตที่นำมาสร้างแบบตัดมีดังนี้ (ดูรูปที่ 4.1)

1. รอบเอว
2. รอบสะโพกเล็ก
3. รอบสะโพกใหญ่
4. ความยาว

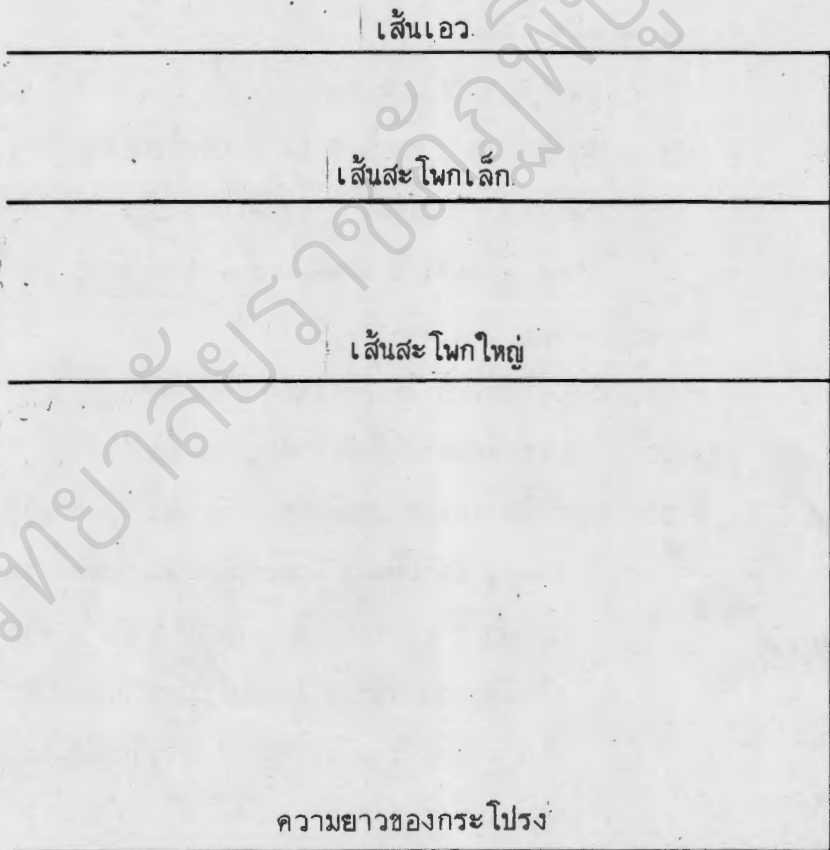

รูปที่ 4.1 แสดง โครงสร้างกระโปรง



4.1 วิธีสร้างแบบตัดกระโปรง ให้ศึกษาตามรายละเอียดจากรูปตามลำดับ และพิจารณาระยะตามตัวเลขที่ระบุ (ดูรูปที่ 4.2)

วัดริมกระดาด้านบนลงมา 5 เซนติเมตร ด้านข้าง 3 เซนติเมตร

1-2 = ความยาวกระโปรง

2-3 = รอบสะโพกใหญ่ + หลวม 3-4 เซนติเมตร

หาร 2 เช่น  $(86+4 = 90 \div 2 = 45$  เซนติเมตร)

1-4 = ระยะ 2-3 ลากเส้น 3-4

1-5 = ความสูงจากเอวถึงสะโพกใหญ่

6 = แบ่งครึ่งระยะ 1-5

4-7 = ความสูงจากเอวถึงสะโพกใหญ่

8 = แบ่งครึ่งระยะ 4-7

ลากเส้น 5-7 และ 6-8

1-9 = สะโพกใหญ่ + หลวม 3 ถึง 4 เซนติเมตร  $\div 4$  + แฉก

หน้าใหญ่กว่าแฉกหลัง 1 เซนติเมตร เช่น  $(86 + 4 =$

$90 \div 4 = 22.5$  เซนติเมตร  $+ 1 = 23.5$  เซนติเมตร)

2-10 = ระยะ 1-9 ลากเส้น 9-10

9-11 = 3 เซนติเมตร โค้งตะเข็บข้างถึงสะโพกใหญ่

9-12 = 3 เซนติเมตร โค้งตะเข็บข้างถึงสะโพกใหญ่

4-13 = เก็บซิป 1-1.5 เซนติเมตร ลากเส้น 13-7 แบ่ง 1-11 และ

13-12 ออกเป็น 3 ส่วนเท่า ๆ กันเป็นจุดที่ 14 และ 15

วัดเอว 1-11 = รอบเอว + หลวม 1 ถึง 2 หาร 4 + แฉก

หน้าใหญ่กว่าแฉกหลัง 1 เซนติเมตร เช่น  $(62 + 2 = 64$

$\div 4 = 16 + 1 = 17$  ซม.) ส่วนที่เหลือนำมาแบ่งครึ่งทำ

เกล็ดเกล็ดที่ 1 ใหญ่กว่าเกล็ดที่ 2 เท่ากับ 0.25 เซนติเมตร

ระยะห่างระหว่างเกล็ดที่ 1 กับเกล็ดที่ 2 จะเท่ากับ 1-14

แบ่งครึ่ง เกล็ดที่ 2 จะเล็กกว่าเกล็ดที่ 1 เท่ากับ

0.25 เซนติเมตร เกล็ดสูงจากสะโพกเล็กขึ้นมา 1.5  
 เซนติเมตร วัดเอว  $13-12 =$  รอบเอว + หลวม 1 ถึง 2  
 เซนติเมตร ทาร 4 ลบ แผ่นหลังเล็กกว่าแผ่นหน้า 1  
 เซนติเมตร เช่น  $(62 + 2 = 64 \div 4 = 16-1 = 15$  ซม.)  
 ส่วนที่เหลือนำมาทำเกล็ด ความยาวเกล็ดต่ำกว่าสะโพกเล็ก  
 3 เซนติเมตร

หมายเหตุ	ขนาดสมมุติ		
	รอบเอว	62	เซนติเมตร
	รอบสะโพกเล็ก	80	เซนติเมตร
	รอบสะโพกใหญ่	86	เซนติเมตร
	ความยาว	60	เซนติเมตร

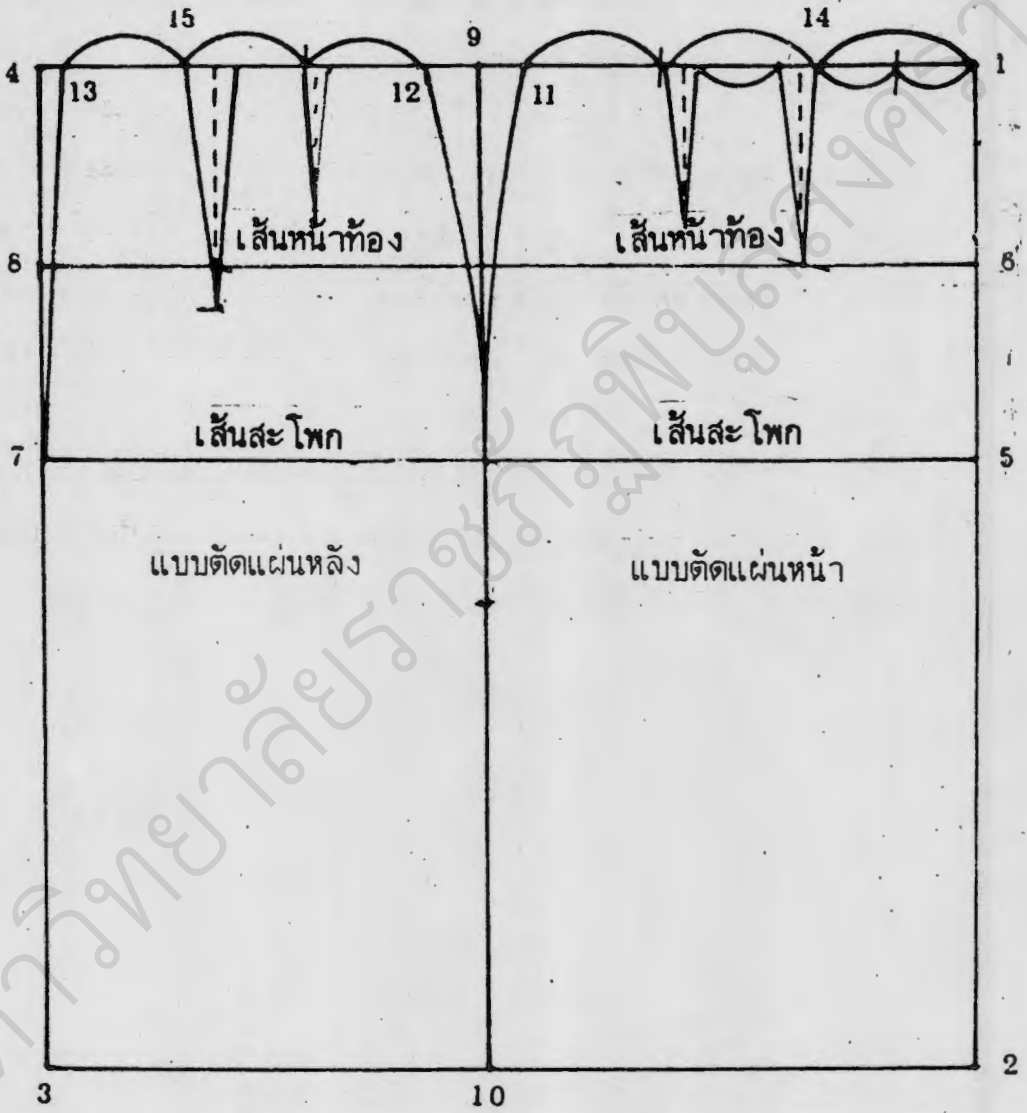

รูปที่ 4.2 แสดงการสร้างแบบตัดกระปราง

## 4.2 การแก้ไขแบบตัดกระโปรง

การตัดกระโปรงเพื่อลองตัว โดยปกติเมื่อลองสวมแล้วจะได้สัดส่วนพอดีกับรูปร่าง แต่ถ้าเกิดการผิดพลาดจากการวัดตัว การเพิ่มหรือลดส่วนต่าง ๆ จะทำให้เกิดการย่น บริเวณ เอว หรือชายกระโปรงกางออก จึงจำเป็นต้องแก้ไขดังนี้

### 4.2.1 รอยย่นที่เอวด้านหน้า ( ดูรูปที่ 4.3 )

ก. เมื่อลองสวมแล้วมีรอยย่นที่เอวด้านหน้าให้แก้ไขโดยการเลาะเส้นด้ายที่เนาขอบเอวด้านหน้าออก เก็บผ้าส่วนที่เหลือไว้ได้ขอบเอวโดยใช้เข็มหมุดกลัดไว้ แล้ววัดสอบความยาวจากใต้ขอบเอวถึงชายกระโปรงเพื่อนำไปแก้ไขแบบตัด

ข. นำแบบตัดแผ่นหน้าที่ทำเครื่องหมายไว้วัดเส้นกลางตัวหน้ากับความยาวของกระโปรงตามที่ต้องการวัดจากชายกระโปรงไปหาเอว ส่วนที่เหลือที่เส้นเอวให้ตัดออก แล้วโค้งเส้นเอวใหม่

ค. เมื่อตัดส่วนที่ไม่ต้องการออก จะทำให้เส้นเอวต่ำลงเกล็ดเอวจะสั้นเข้าจึงจำเป็นต้องวาดเกล็ดเอวใหม่ โดยลากเส้นเกล็ดเอวลงมาให้ยาวอีก

2 เซนติเมตร

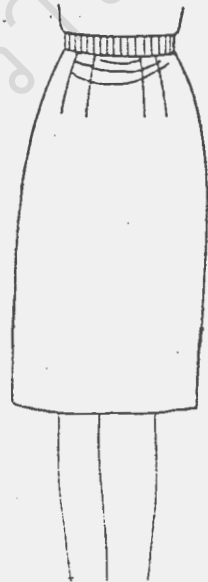

รูปที่ 4.3 ลักษณะกระโปรงลองตัวมีรอยย่นที่เอวด้านหน้า

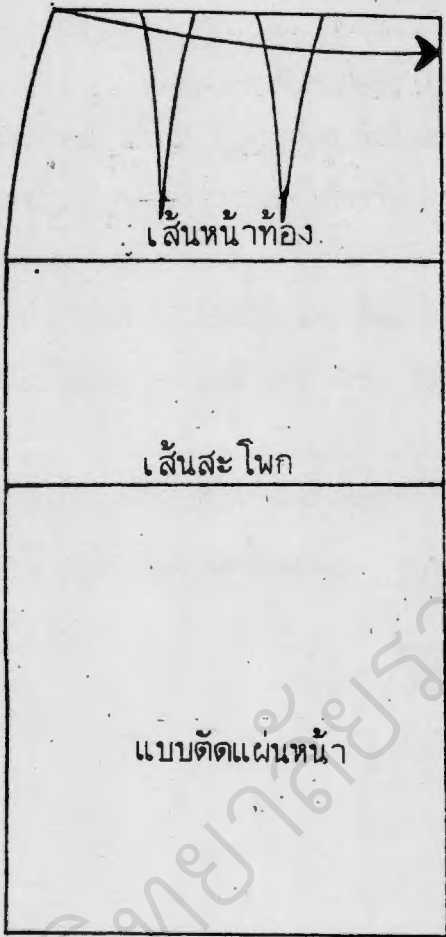

(1)

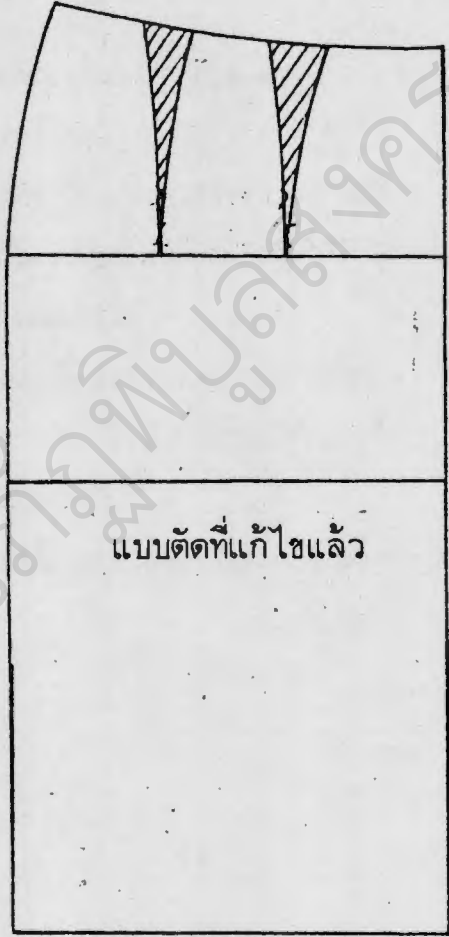

(2)

รูปที่ 4.4 แสดงวิธีแก้ไขกระโปรงลงตัวย่นที่เอวด้านหน้า

#### 4.2.2 รอยย่นที่เอวด้านหลัง (ดูรูปที่ 4.5 และ 4.6)

ก. เมื่อลองสวมแล้วเกิดรอยย่นที่เส้นเอวด้านหลังแสดงว่าความยาวของกระโปรงด้านหลังมากเกินไป ให้แก้ไขโดยการเลาะเส้นด้ายที่เนาขอบเอวด้านหลังออก แล้วเก็บผ้าส่วนที่เหลือไว้ได้ขอบเอว วัดความยาวจากใต้ขอบเอวถึงชายกระโปรงตามความยาวที่ต้องการ เพื่อนำไปแก้ไขแบบตัดกระโปรงแผ่นหลัง

ข. นำแบบตัดแผ่นหลังที่ทำเครื่องหมายไว้ มาวัดความยาวจากเส้นกลางตัวให้เหลือความยาวตามที่ต้องการวัดส่วนที่เหลือออก แล้วโค้งเส้นเอวใหม่

ค. แบบตัดแผ่นหลังที่ตัดเส้นเอวส่วนที่ไม่ต้องการออก เส้นเอวใหม่จะโค้งต่ำลง

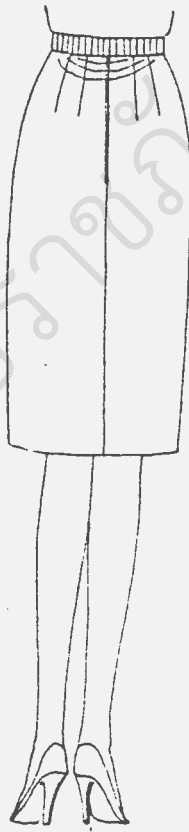

รูปที่ 4.5 ลักษณะกระโปรงลองตัวมีรอยย่นที่เอวด้านหลัง

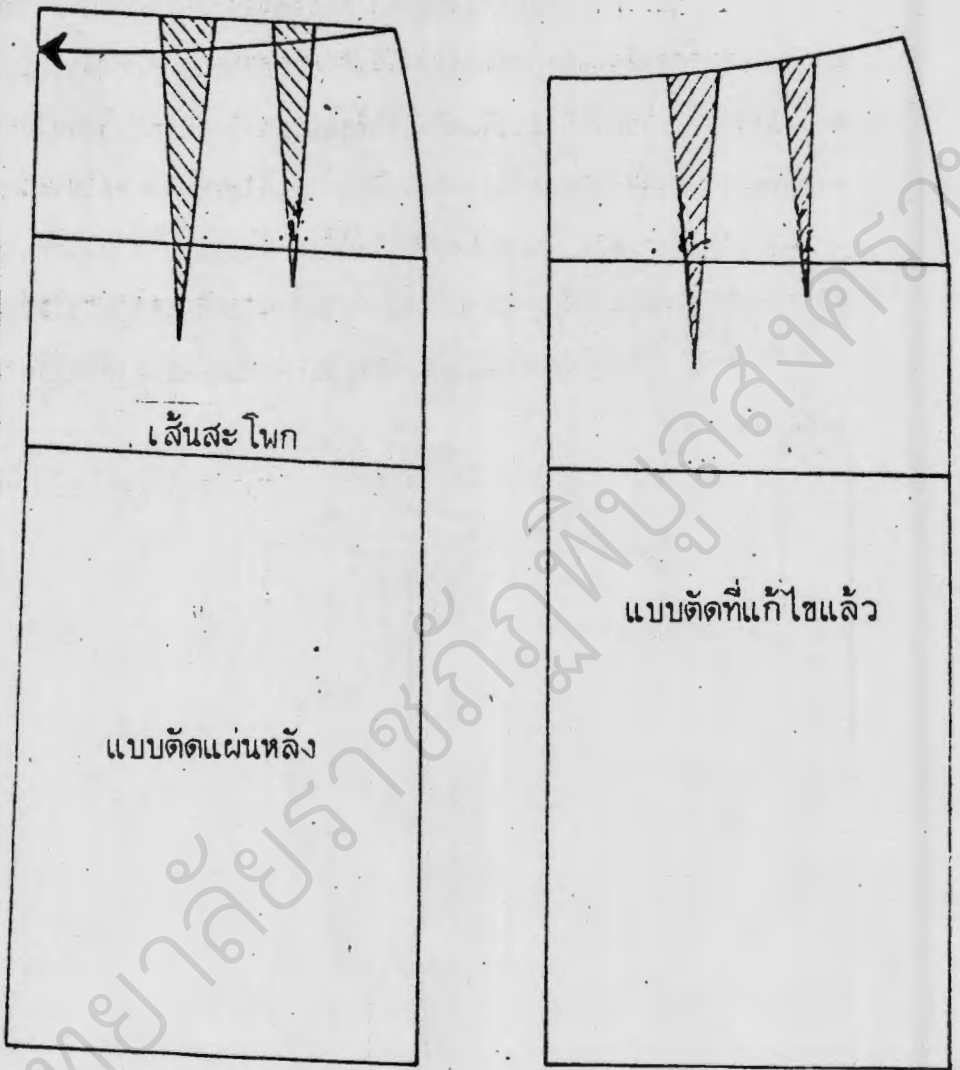

(1)

(2)

รูปที่ 4.6 แสดงวิธีแก้ไขกระโปรงลองตัวย่นที่เส้นแวงด้านหลัง

#### 4.2.3 ชายกระโปรงด้านหน้าเชิดสูง (ดูรูปที่ 4.7 และ 4.8)

ก. เมื่อลองสวมแล้วชายกระโปรงด้านหน้าเชิดสูงขึ้นแสดงว่าความยาวของเส้นกลางตัวด้านหน้าสั้น ในกรณีนี้มักจะเกิดขึ้นกับบุคคลที่มีหน้าท้องยื่นมากให้แก้ไขโดยการเลาะด้ายที่เนาขอบเอวด้านหน้าออกแล้วค่อย ๆ ดึงผ้าชายกระโปรงส่วนที่เชิดให้เป็นแนวตรง เส้นขอบเอวของกระโปรงจะห่างจากขอบเอว แล้ววัดความยาวของเส้นกลางตัวใหม่ เพื่อนำไปแก้ไขแบบตัดแผ่นหน้า

ข. นำแบบตัดกระโปรง แผ่นหน้าวัดสอบความยาวของเส้นกลางตัวให้ได้ความยาวตามที่ต้องการแล้ววาดเส้นเอวใหม่ จากเส้นเอวด้านข้างวาดเส้นเอวให้สูงขึ้น

ค. จากแบบตัดกระโปรงขึ้นหน้าที่วาดเส้นเอวใหม่ ยกเกล็ดเอวให้สูงขึ้น ความยาวของเกล็ดจะสูงกว่าเส้นหน้าท้อง

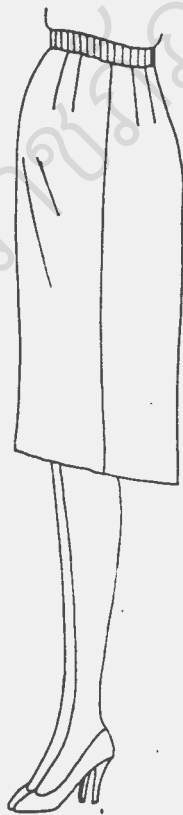

รูปที่ 4.7 ลักษณะกระโปรงลองตัวชายกระโปรงด้านหน้าเชิดสูง



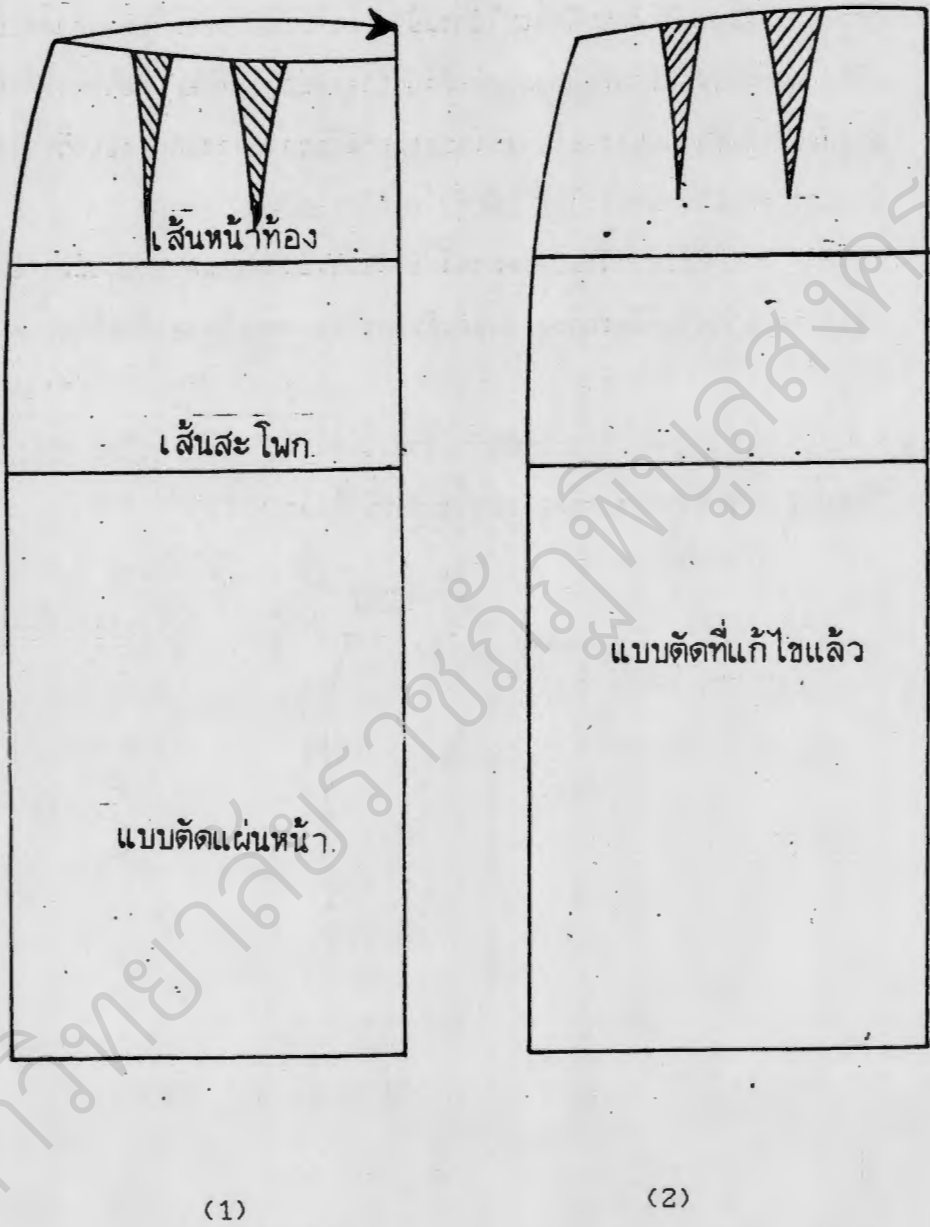

รูปที่ 4.8 แสดงวิธีแก้ไขกระโปรงลองตัวชายกระโปรงด้านหน้าเข็ดสูง

#### 4.3 การสร้างแบบตัดกระโปรงจีบกระโทกรอบเอว

มีวิธีการดังนี้ (ดูรูปที่ 4.9 และ 4.10)

4.3.1 นำแบบตัดกระโปรงเบื้องต้นแผ่นหน้าและแผ่นหลังมาวางแบบ

4.3.2 ลากเส้นจากเกล็ดถึงชายกระโปรง ตัดแยกให้ชายกระโปรงกว้าง

ช่องละ 2.5 เซนติเมตร ส่วนกระโปรงแผ่นหลังแยกให้ความกว้างเท่ากับแผ่นหน้า คือกว้าง 5 เซนติเมตร

4.3.3 ที่แนวเอวตัดเส้นกลางเกล็ดถึงปลายเกล็ด เลยไปถึงชายกระโปรงความกว้างช่องละ 3-5 เซนติเมตร

4.3.4 จากเส้นกลางหน้าและเส้นกลางหลังของชายกระโปรงวัดออก 1 เซนติเมตร

แผ่นหน้า ลากเส้นจากชายกระโปรง ไปถึงแนวเอว

แผ่นหลัง ลากเส้นจากชายกระโปรง ไปถึงแนวสะโพกล่าง

4.3.5 เพิ่มเนื้อที่สำหรับจีบกระโทกกลางหน้าและกลางหลังวัดออกไปประมาณ 10-16 เซนติเมตร

4.3.6 แต่งเส้นเอวและชายกระโปรง



รูปที่ 4.9 แสดงลักษณะกระโปรงจีบกระทบชุดรวมเอา

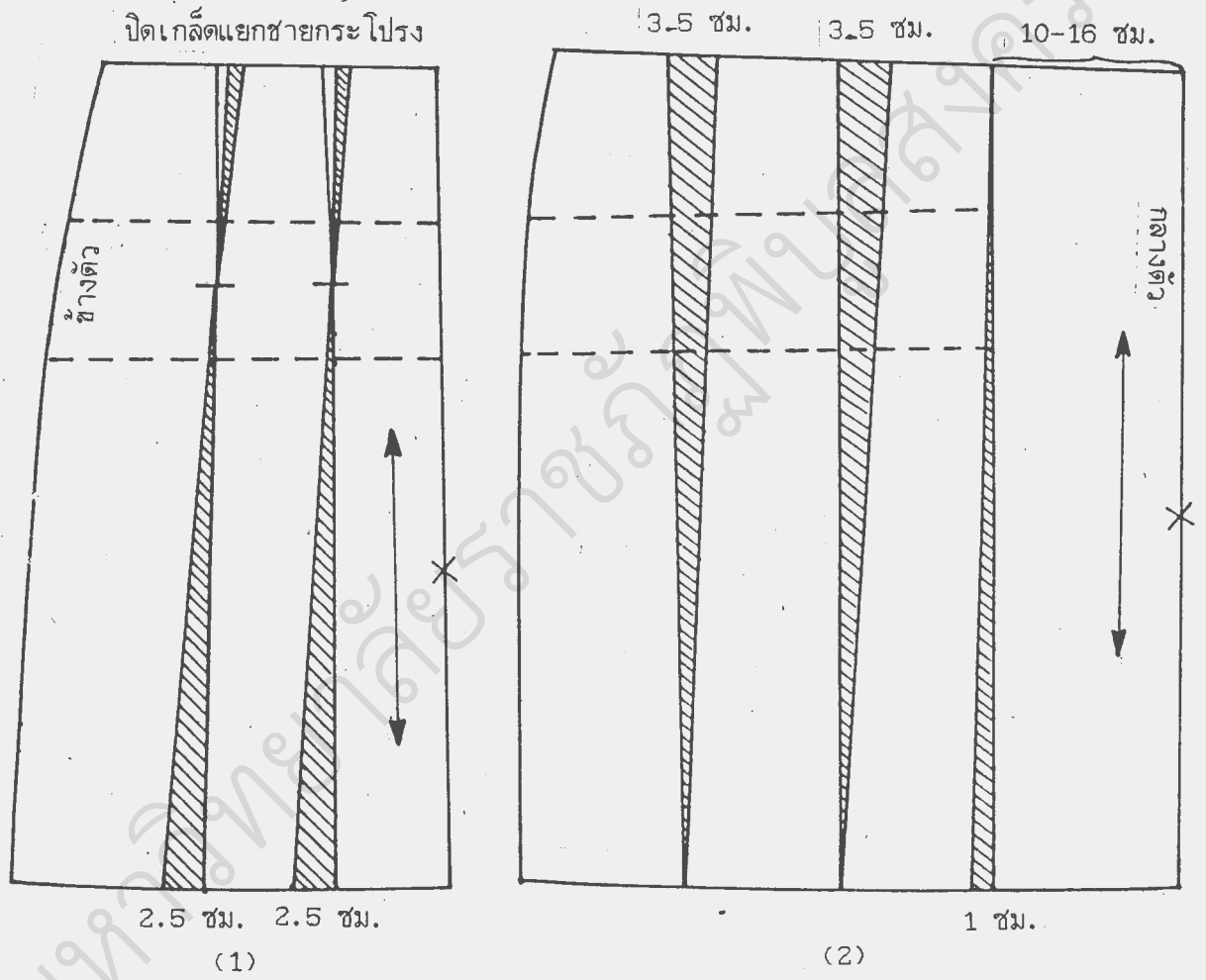

รูปที่ 4.10 แสดงวิธีแยกแบบตัดกระโปรงจีบกระทบรอบเอว

4.4 การสร้างแบบตัดกระโปรงปลายบาน มีวิธีการดังนี้ (ดูรูปที่ 4.11 และ 4.12)

4.4.1 นำแบบตัดกระโปรงเบื้องต้นแผ่นหน้าและแผ่นหลังมาวางแบบ

4.4.2 จากกระโปรงแผ่นหน้า แบ่งชายกระโปรงออกเป็น 3 ส่วน

ลากเส้นตรงจากปลายเกล็ดถึงชายกระโปรง

4.4.3 ตัดเส้นจากชายกระโปรงถึงปลายเกล็ด แล้วปิดเกล็ดที่เอวทั้ง

2 เกล็ดชายกระโปรงจะบานออกเสริมด้วยกระดาด

4.4.4 กระโปรงแผ่นหลัง แบ่งชายกระโปรงออกเป็น 3 ส่วน ลาก

เส้นตรงจากเกล็ดถึงชายกระโปรง

4.4.5 จากสะโพกล่างวัดขึ้นไป 1 เซนติเมตร ลากเส้นจากปลายเกล็ด

ไปหาสะโพกบนด้านตะเข็บข้าง แล้วตัดตามเส้น ปิดเกล็ดแนวเอว ชายกระโปรงจะ

บานออกเสริมด้วยกระดาดและแต่งชายกระโปรง



รูปที่ 4.11 แสดงลักษณะกระโปรงปลายบาน

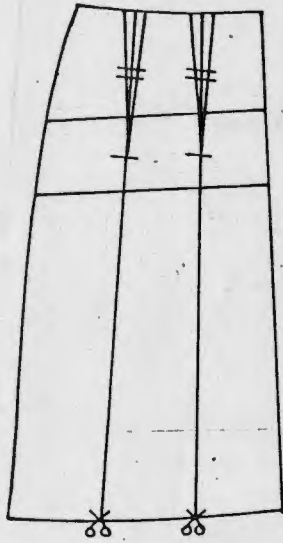

(1)

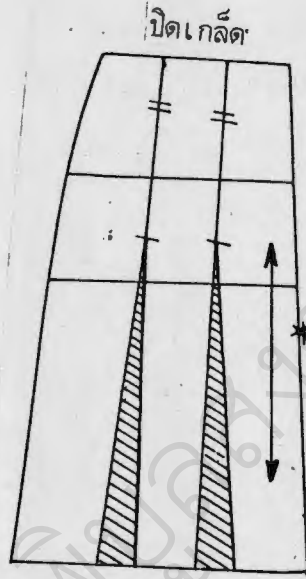

(2)

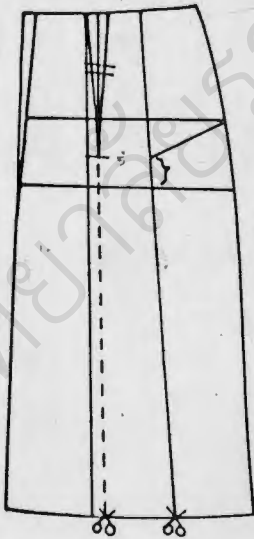

(3)

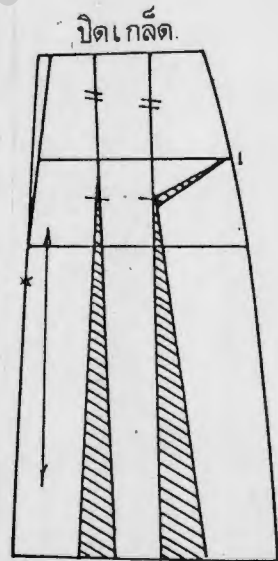

(4)

รูปที่ 4.12 แสดงวิธีแยกแบบตัดกระโปรงปลายบาน

#### 4.5. การสร้างแบบตัดกระโปรง 6 ตะเข็บ

สร้างแบบตัดกระโปรงเบื้องต้น ทั้งแผ่นหน้าและแผ่นหลัง ทำวิธีเดียวกัน ดังนี้ (ดังรูปที่ 4.13 และ 4.14)

4.5.1 วางแบบตัดแล้วแบ่งสะโพกใหญ่และชายกระโปรงออกเป็น 2 ส่วนเท่า ๆ กัน

4.5.2 จากเส้นแบ่งครึ่งวัดเข้าหาเส้นกลางตัวกว้าง 1-2 เซนติเมตร แล้วลากเส้นจากชายกระโปรงผ่านสะโพกใหญ่ไปถึงเอว

4.5.3 ตัดแยก ด้านข้างตัว 2 แผ่น ด้านกลางตัว 1 แผ่น

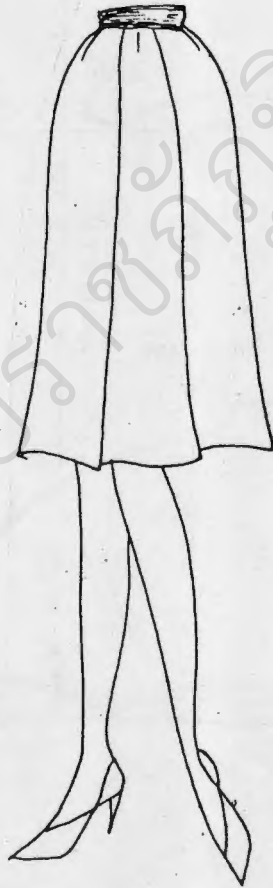

รูปที่ 4.13 แสดงลักษณะกระโปรง 6 ตะเข็บ



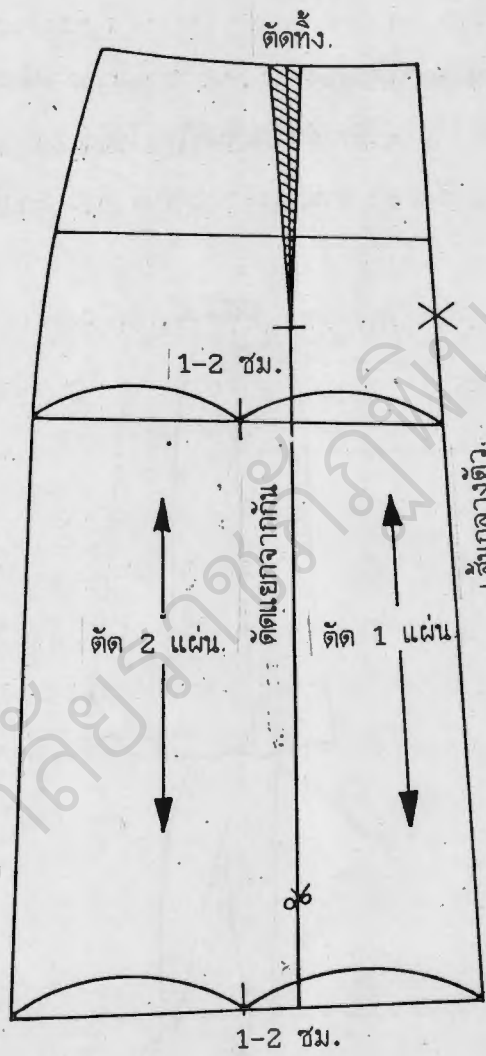

รูปที่ 4.14 แสดงวิธีแยกแบบตัดกระโปรง 6 ตะเข็บ

#### 4.6 การสร้างแบบตัดกระโปรงป้ายด้านหน้า

กระโปรงป้ายด้านหน้า เป็นกระโปรงแบบเรียบสวมง่าย สามารถตัดเป็นกระโปรงแบบใช้สองด้านได้โดยใช้ผ้าสีและผ้าดอกเย็บเข้าด้วยกันเหมาะสำหรับเป็นกระโปรงลาลองสวมในเวลากลางวัน (ดูรูปที่ 4.15)

วิธีสร้างแบบกระโปรงป้าย ใช้แบบตัดเบื้องต้นของกระโปรงแผ่นหน้าและแผ่นหลัง แล้วนำมาแยกแบบตัดดังนี้ (ดูรูปที่ 4.16)

4.6.1 ปิดเกล็ดกระโปรงทุกเกล็ดทั้งแผ่นหน้าและแผ่นหลัง

4.6.2 ลากเส้นจากชายกระโปรงถึงปลายเกล็ดแล้วตัดแยกให้

ชายกระโปรงบาน เสริมด้วยกระดาด

4.6.3 กระโปรงแผ่นหน้าใช้เต็มแผ่นแล้วนำกระโปรงแผ่นหลังมาวางให้ชนกันตรงแนวเอว และสะโพก ชายกระโปรงจะบานออก

4.6.4 ที่แนวเอวแผ่นหน้า วัดจากเส้นกลางตัวถึงตะเข็บข้าง แบ่งออกเป็น 3 ส่วน เท่า ๆ กัน

4.6.5 ที่ชายกระโปรงแผ่นหน้าแบ่งออกเป็น 3 ส่วนลากเส้นเนื้อที่ป้ายจากแนวเอวถึงชายกระโปรง แล้วตัดส่วนที่เหลือทิ้ง

4.6.6 จากชายกระโปรงวัดสูงขึ้นไป 6.5 เซนติเมตร และวัดออกทางด้านข้าง 6.5 เซนติเมตร แล้วโค้งชายกระโปรงให้มนตามต้องการ

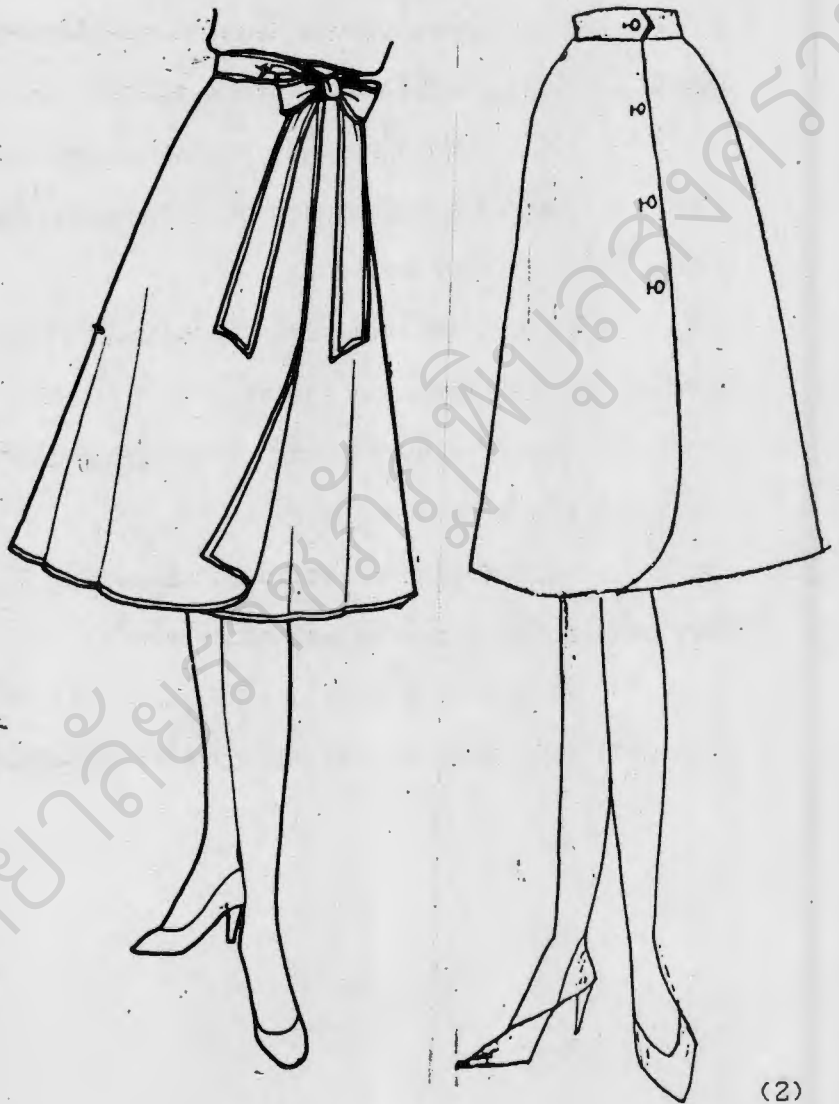

(1)

(2)

รูปที่ 4.15 แสดงลักษณะกระโปรงป้ายด้านหน้า

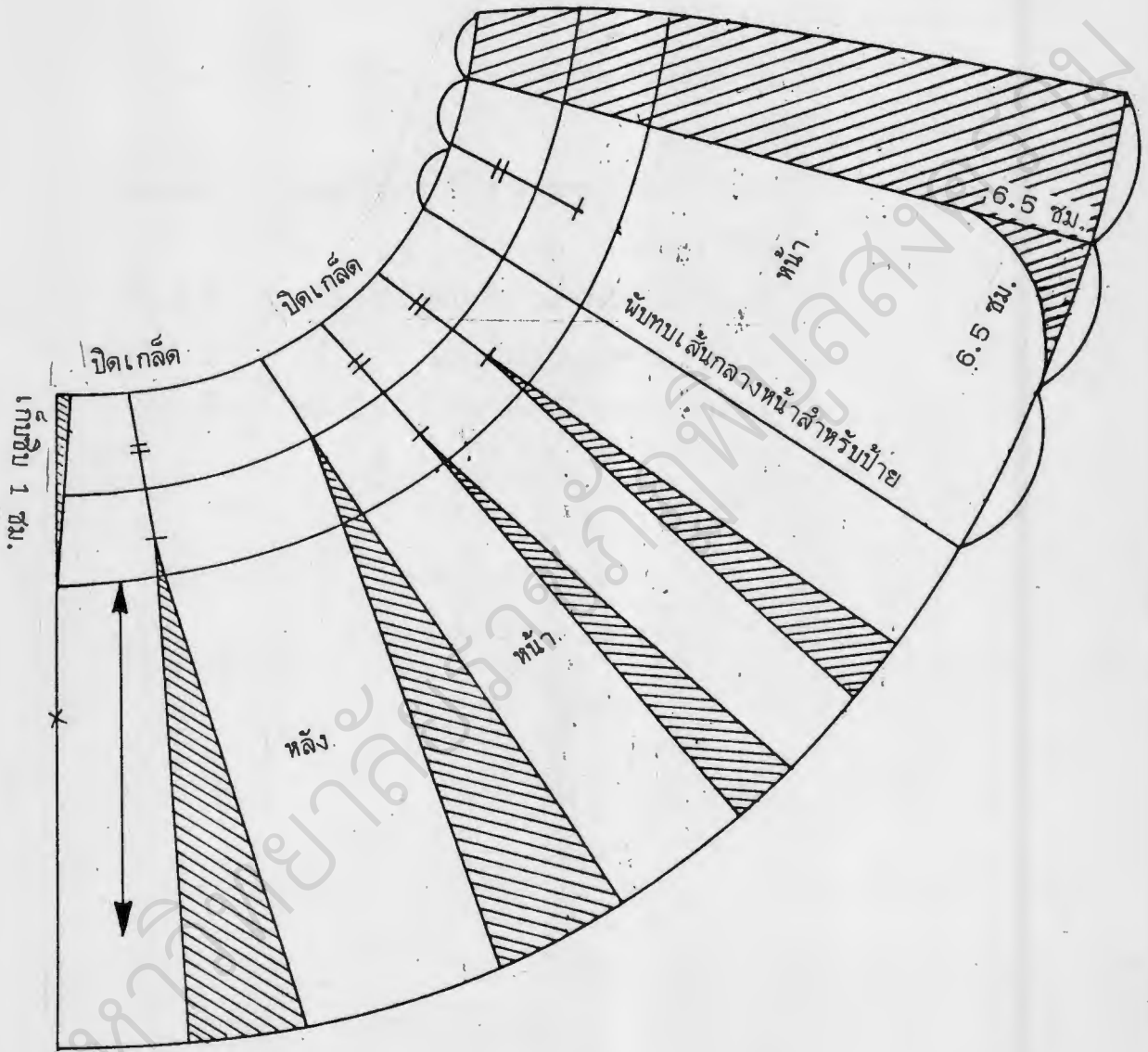

รูปที่ 4.16 วิธีออกแบบกระโปรงป้ายด้านหน้า

#### 4.7 การสร้างแบบตัดกระโปรง 6 ตะเข็บปลายบาน (ดูรูปที่ 4.17)

สร้างแบบตัดกระโปรงเบื้องต้น แล้วแยกแบบตัดดังนี้ (ดังรูปที่ 4.18)

4.7.1 จากแบบตัดกระโปรงแผ่นหน้าและแผ่นหลัง ลากเส้นจากปลาย  
เกล็ดถึงชายกระโปรง

4.7.2 จากเส้นกลางตัววัดขึ้นไป 23 เซนติเมตร เพื่อเป็นแนวหา  
ความบานของชายกระโปรง

4.7.3 วัดความบานของชายกระโปรงออกข้างละ 5.5 เซนติเมตร  
(ดูรูปที่ 4.18)

4.7.4 แต่งเส้นโค้งความบานของกระโปรงเข้า 0.5 เซนติเมตร

4.7.5 แต่งชายกระโปรงให้เป็นมุมฉาก

4.7.6 แยกแบบตัดกระโปรงแผ่นหน้าและแผ่นหลัง (ดูรูปที่ 4.19)

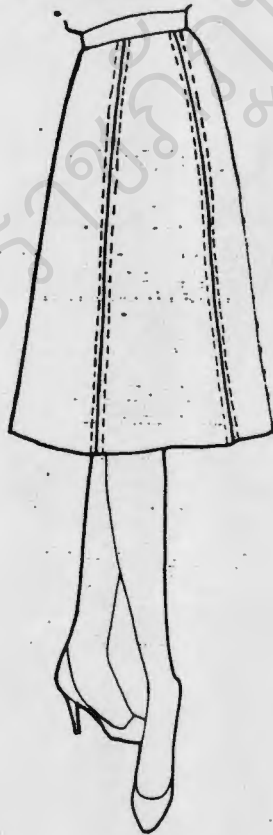

รูปที่ 4.17 แสดงลักษณะกระโปรง 6 ตะเข็บปลายบาน

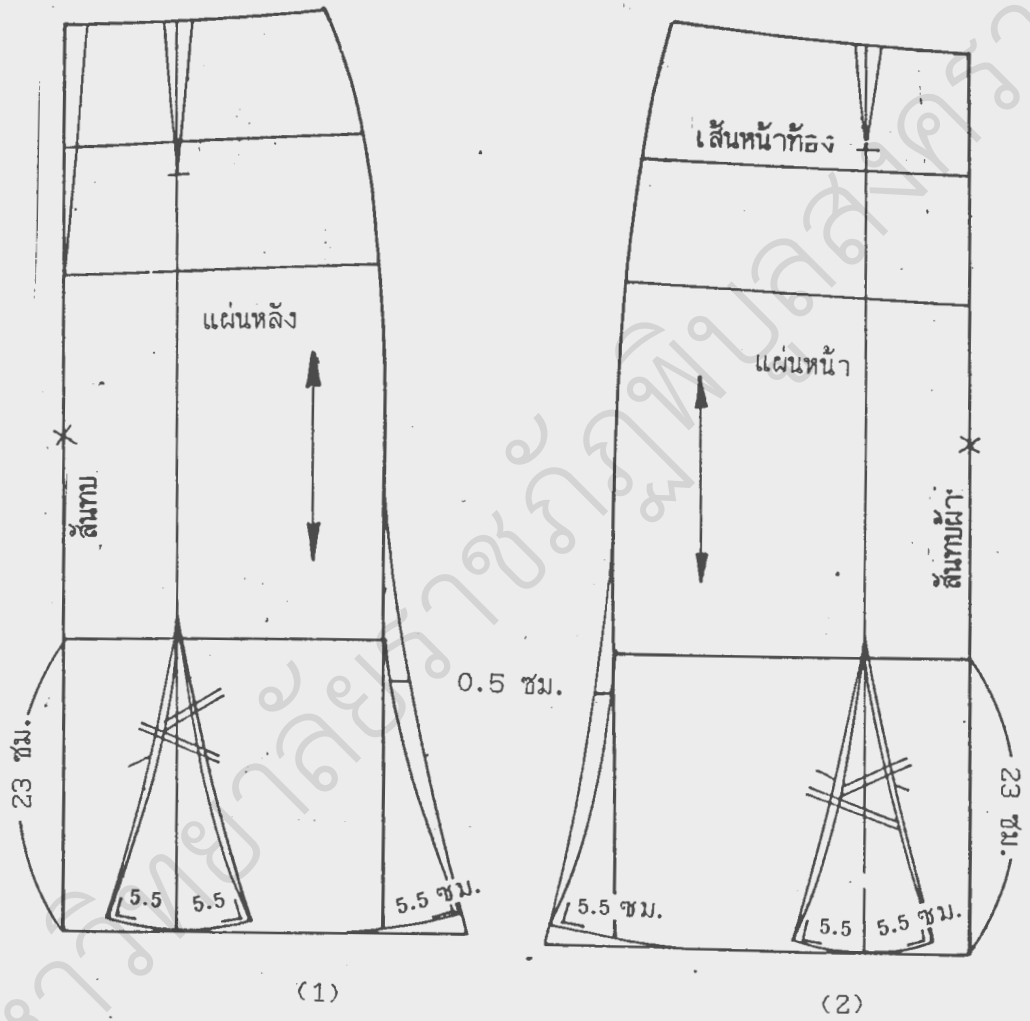

(1)

(2)

รูปที่ 4.18 แสดงวิธีแยกแบบตัด

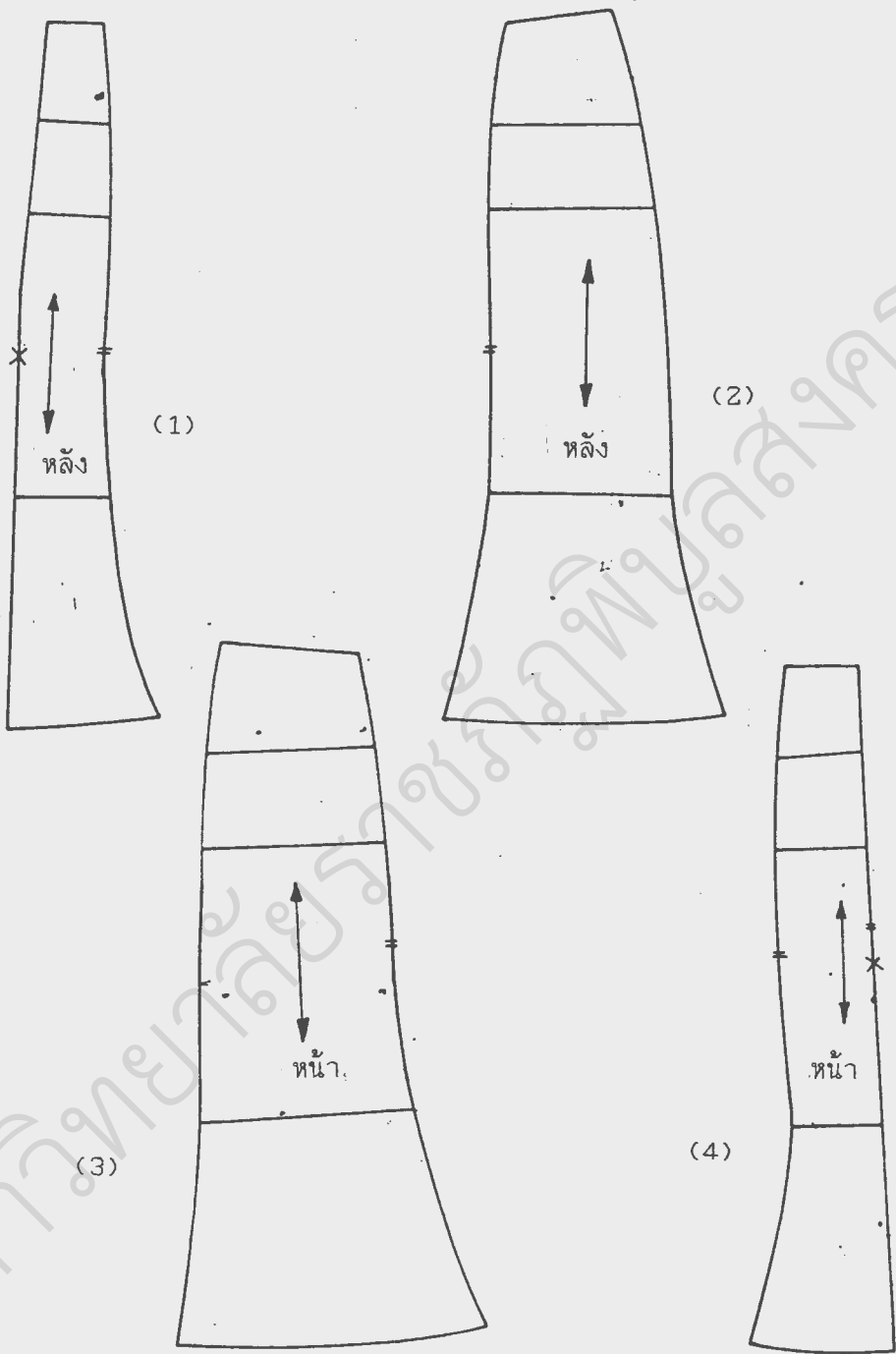

รูปที่ 4.19 แสดงวิธีแยกแบบตัดออกเป็นแผ่น

#### 4.8 การสร้างกระโปรง 8 ตะเข็บ

สร้างแบบตัดกระโปรงเบื้องต้นแผ่นหน้าและแผ่นหลังเท่ากัน แล้วแยกแบบตัดดังนี้ (ดูรูปที่ 4.20 และ 4.21)

4.8.1 จากเส้นกลางตัวที่ขอบเอววัดเข้า 1 เซนติเมตรและต่ำลงมา 1 เซนติเมตร แล้วดั่งเส้นเอวลงมาถึงสะโพกใหญ่

4.8.2 แบ่งเส้นเอวออกเป็น 2 ส่วนทำเกล็ดเอวใหม่ตรงแนวแบ่งครึ่ง

4.8.3 แบ่งเส้นชายกระโปรงออกเป็น 2 ส่วนลากเส้นแบ่งครึ่งไปถึงเกล็ดเอว

4.8.4 จากชายกระโปรงเส้นกลางตัว, เส้นข้างตัวและเส้นแบ่งครึ่งเกล็ดเอววัดขึ้นไป 30 เซนติเมตรแล้ววัดชายกระโปรงที่บ้านออกข้างละ 10 เซนติเมตร ลากเส้นความบานของชายกระโปรง

4.8.5 ในส่วนของชายกระโปรงที่บ้านออกวัดขึ้นไป 1 เซนติเมตร แบ่งครึ่งเส้นชายกระโปรงที่บ้านออกแล้ววัดเข้า 0.7 เซนติเมตร ดั่งเส้นโค้งความบานของชายกระโปรงให้เป็นมุมฉาก

4.8.6 แยกแบบออกจากกัน





รูปที่ 4.20 แสดงลักษณะกระโปรง 8 ตะเข็บ

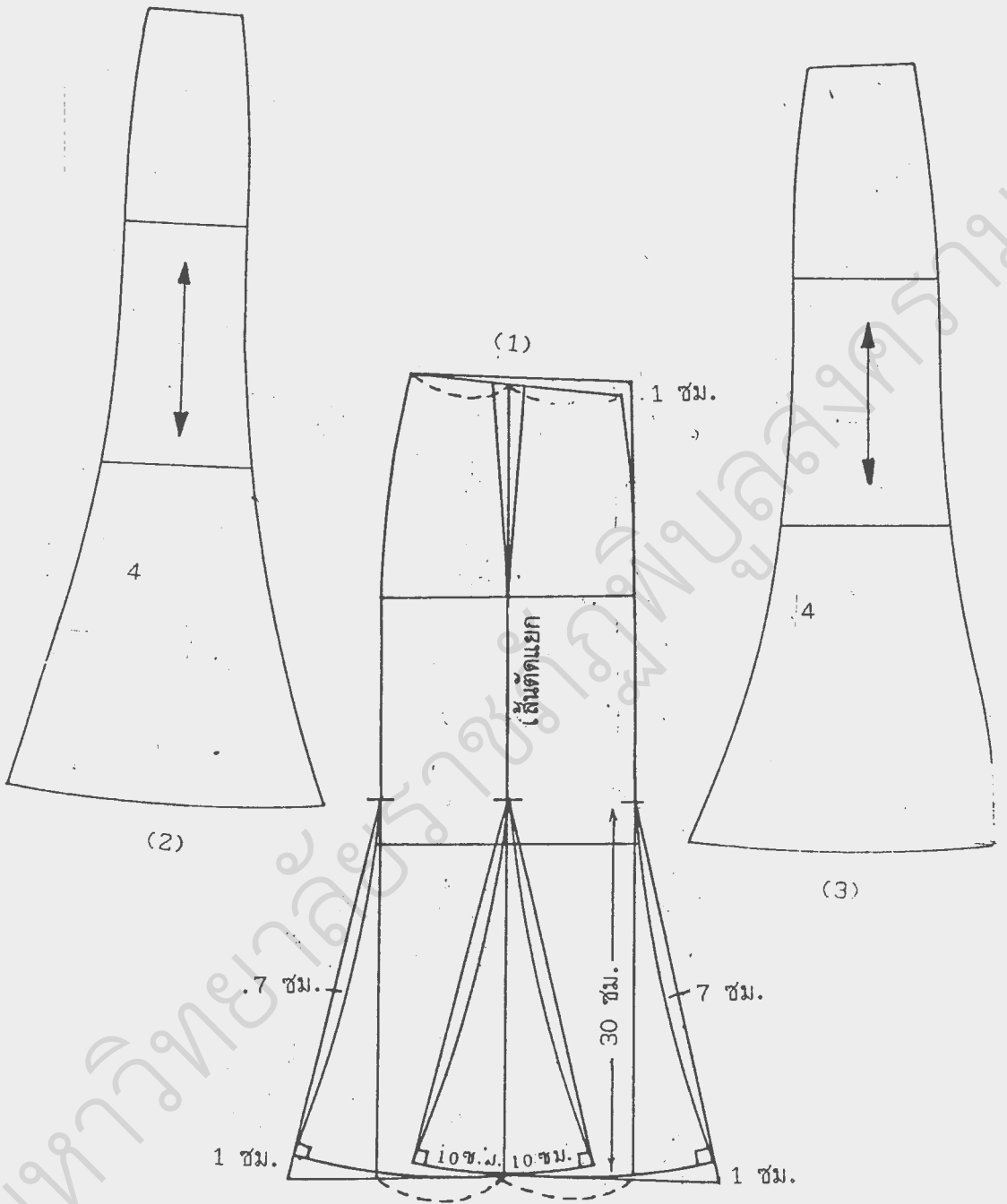

รูปที่ 4.21 แสดงวิธีการแยกแบบตัดกระโปรง 8 ตะเข็บ

#### 4.9. การสร้างแบบกระโปรง 3 จีบ

สร้างแบบตัดกระโปรงเบื้องต้น แล้วนำมาแยกแบบทั้งด้านหน้าและด้านหลัง แยกแบบตัดเหมือนกันดังนี้ (ดูรูปที่ 4.22 และ 4.23)

4.9.1 แบ่งชายกระโปรงและแนวเอวออกเป็น 3 ส่วนเท่า ๆ กัน

4.9.2 ส่วนที่สองของกระโปรงแบ่งออกเป็น 2 ส่วนเท่า ๆ กัน

4.9.3 เฉลี่ยเนื้อที่เกล็ดเข้าไปในจีบทั้ง 3 จีบ โดยวัดเนื้อที่เกล็ดทั้งหมด แล้วหารด้วย 3 เช่นเนื้อที่เกล็ด 4 เซนติเมตร หารด้วย 3 จะได้เท่ากับ 1.3 เซนติเมตร เป็นต้น

4.9.4 ทำเครื่องหมายแนวจีบ แล้วใช้กรรไกรตัดแยกจากชายกระโปรง ผ่านเส้นกลางเกล็ดให้แยกออกเป็นชิ้น ๆ นำไปวางบนกระดาษเพื่อแยกเนื้อที่เนื้อจีบ (เนื้อที่ของจีบลึกจะไม่เกิน 2 เท่าของระยะจีบห่าง)

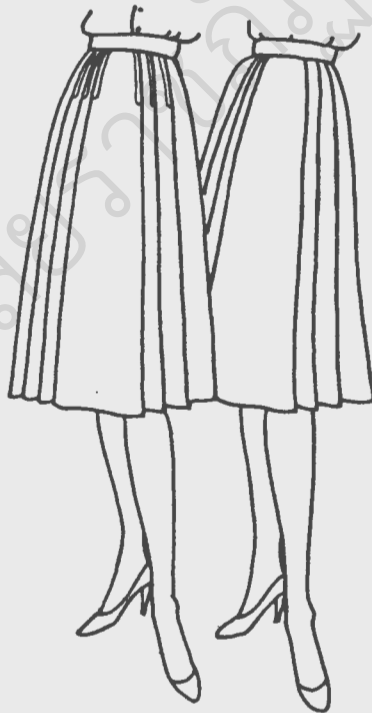

รูปที่ 4.22 แสดงลักษณะกระโปรง 3 จีบ

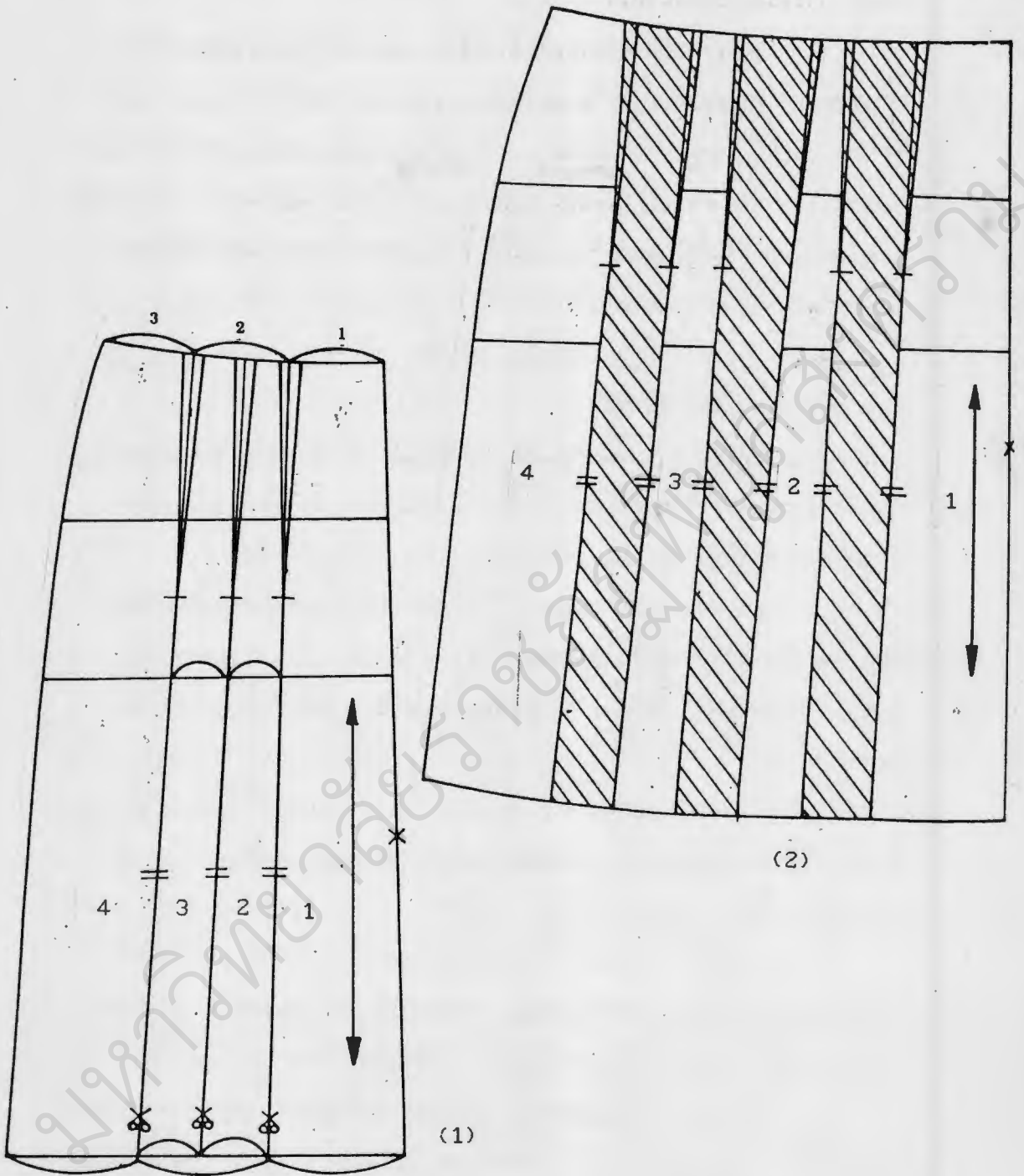

รูปที่ 4.23 แสดงวิธีแยกแบบตัดกระโปรง 3 จีบ

#### 4.10 การเลือกแบบกระโปรง

การเลือกแบบกระโปรงเพื่อสวมใส่ ต้องคำนึงถึงรูปร่างเป็นหลัก การสวมกระโปรงตามแนวโน้ม ถ้าไม่เหมาะสมกับรูปร่าง นอกจากจะทำให้ไม่สวยเท่าที่ควรแล้วยังทำให้เสียบุคลิกของผู้สวม เช่น คนที่ผอมเมื่อสวมกระโปรงทรงกระสอบพอดีตัวจะทำให้เห็นความผอมเด่นชัด เหมือนผอมมากขึ้น และเช่นเดียวกัน คนที่รูปร่างอ้วนเมื่อสวมกระโปรงที่ปลายบานมากหรือการจีบรูดตบแต่งรุงรัง จะทำให้ดูอ้วนและเตี้ยยิ่งขึ้น การเลือกแบบกระโปรงเพื่อสวมใส่ มีหลักเกณฑ์ง่าย ๆ ที่ควรรู้อยู่ดังนี้

4.10.1 มีรูปร่างสมส่วน ขาเรียว น่องงาม สวมกระโปรงได้ทุกแบบ ตามแนวโน้มของแฟชั่น

4.10.2 รูปร่างอ้วนเตี้ย ไม่ควรสวมกระโปรงปลายบานมาก จะทำให้เตี้ยลงควรสวมกระโปรงที่ตัดต่อเป็นชิ้นยาว หรือกระโปรง ที่ตัดด้วยผ้าทางตรงตามรูปร่าง ควรใช้ผ้าสีแก่ กระโปรงทางตรง จะช่วยรูปร่างให้ดีขึ้น

4.10.3 รูปร่างผอมสูง ไม่ควรสวมกระโปรงทรงกระสอบหรือผ้าแหวกตะเข็บด้านข้างสูงจะทำให้ดูผอมมากขึ้น ควรสวมกระโปรงปลายบาน กระโปรงต่อสะโพก หรือกระโปรงต่อจีบรูดหลายชั้น และกระโปรงที่ตัดด้วยผ้าทางขวาง

4.10.4 สะโพกนูน ไม่ควรสวมกระโปรงเข้ารูป ปลายแคบ หรือกระโปรงย้วยปลายบานมาก ควรสวมกระโปรงปลายบานน้อย ๆ มีจีบทบเฉพาะด้านหน้า ใช้ผ้าเนื้อหนาและนุ่ม

4.10.5 สะโพกเล็กลีบ ไม่ควรสวมกระโปรงผ้าเนื้อบางหรือผ้ามีน้ำหนักควรสวมกระโปรงจีบรูดรอบเอว กระโปรงเย็บรูดด้วยด้ายยึด จะช่วยเพิ่มสะโพกหนาขึ้น แต่ควรเย็บให้ต่ำกว่าเอวเพียง 10 เซนติเมตร

4.10.6 น่องใหญ่ ขาหูก ไม่ควรสวมกระโปรงแต่งระบายชายกระโปรง จะทำให้เห็นน่องใหญ่สะดุดตายิ่งขึ้น ควรสวมกระโปรงแบบเรียบ ทรงตรงตบแต่งให้มีจุดสนใจที่เอว-สะโพก ด้วยเข็มขัด กระเป๋้า หรือกระดุม

4.10.7 เหวใหญ่หรือท้องพลัย ไม่ควรสวมกระโปรงมีเข็มขัด หรือ กระเป๋าควรสวมกระโปรงไม่มีขอบ กระโปรงปลายบานน้อย ๆ หรือมีจีบแบบต่าง ๆ

#### 4.11 เทคนิคการตัดเย็บกระโปรง

การตัดเย็บกระโปรงแต่ละแบบให้สวย เป็นความสำคัญอีกอย่างหนึ่งที่ต้อง เรียนรู้เพื่อนำเทคนิคมาประกอบ ในการตัดเย็บให้ถูกต้องตามขั้นตอนได้ดังนี้

- 4.11.1 ตรวจสอบเนื้อผ้าที่จะเย็บ ควรทำผ้าให้หดตัวก่อนที่จะนำมาตัด
- 4.11.2 ควรทดลองรีดมุมผ้า เพื่อตั้งระดับความร้อนของเตารีดให้พอดี
- 4.11.3 ต้องสังเกตรอยตัดของผ้า ให้ริมผ้าด้านขวาเป็นแนวตรงก่อนตัด
- 4.11.4 การใช้ด้ายเย็บผ้า ต้องใช้สีของด้ายให้กลมกลืนกับสีของผ้า
- 4.11.5 ใช้ด้ายเย็บอย่างดี ที่สีไม่ตก ด้ายบางชนิดสีตก จะทำให้ เห็นรอยที่สอยและรอยติดชิปชัดเจนขึ้น
- 4.11.6 เลือกใช้ด้ายให้เหมาะกับเนื้อผ้า เช่นผ้าถักนิตที่ยืดได้ ควร เย็บด้วยด้ายที่ยืดได้ เช่นเดียวกัน
- 4.11.7 การติดชิปซ่อนในตะเข็บ ควรเลือกสีของชิปให้กลมกลืนกับผ้า
- 4.11.8 การใช้ชิปทุกครั้ง ควรนำชิปแช่น้ำให้ผ้าเทปหดตัวก่อนนำมา เย็บติดกับกระโปรง
- 4.11.9 การใช้ผ้าซับใน ควรเลือกสีให้เหมือนกับผ้าชั้นนอกและสีไม่ตก
- 4.11.10 ก่อนนำผ้าซับในมาตัด ควรทำผ้าให้หดตัวและรีดให้ผ้าเรียบ ก่อนตัด
- 4.11.11 การใช้กระดุมติดกระโปรงควรซื้อกระดุมเมื่อซื้อผ้า เพื่อวาง ขนาดเจาะรังคุมให้พอดีกับกระดุม
- 4.11.12 เมื่อซื้อผ้าควรสังเกตลวดลายของผ้าที่พิมพ์ เช่นผ้าทาง หรือผ้าตา ควรให้ทางขวางของผ้า ตรงกับทางของลายพิมพ์ เมื่อนำมาตัดทางของ ผ้าจะเป็นแนวตรงกับชายกระโปรง

4.11.13 การใช้ผ้าขอบแข็งมาติดขอบกระโปรง ควรนำมาแช่น้ำให้  
หดตัว ก่อนนำมาใช้

4.11.14 การใช้ตะขอหรือกระดุมแป็บติดกระโปรง ควรเลือกใช้  
ชนิดอย่างดีที่ไม่เกิดเป็นสนิมเมื่อใช้ไปนาน ๆ

4.11.15 การใช้ลูกไม้ติดริมเพื่อพับชายกระโปรง ควรเลือกสีให้  
กลมกลืนกับสีของผ้า

มหาวิทยาลัยราชภัฏพิบูลสงคราม

## บทที่ 5 การสร้างแบบตัดเสื้อ

ในการสร้างแบบตัดเสื้อ สิ่งที่สำคัญที่จะต้องทำด้วยความละเอียดและรอบคอบคือ การวัดตัวเพราะจะทำให้ได้เสื้อที่สวยงามและได้สัดส่วนตามรูปร่างของผู้สวม ความแตกต่างของรูปร่างแต่ละบุคคล ผู้ที่เป็นช่างตัดเสื้อควรจะได้สังเกตเพื่อนำมาแก้ไขแบบตัดเสื้อด้วย (ดังรูปที่ 5.1)



รูปที่ 5.1 แสดงวิธีการวัดตัว



## 5.1 วิธีสร้างแบบหล่อเบื้องต้น (ดูรูปที่ 5.2)

### 5.1.1 วิธีสร้างหล่อแผ่นหน้า

วัดจากริมกระตาดชนลงมา 10 ซม.

วัดจากริมกระตาดด้านขวามือเข้ามา 2 ซม. เป็นสายหล่อ

1-2 = ยาวหน้า

1-3 = แบ่งครึ่งระยะ 1-2

4 = แบ่งครึ่งระยะ 1-3

5 = วัดจากเอวลงมาเท่ากับความสูงของสะพานใหญ่

6 = แบ่งครึ่งระยะ 2-5

1-7 = รอบคอ ทาร 6 + 0.5 ซม.

7-8 = รอบคอ ทาร 6 + 1

9 = แบ่งครึ่งระยะ 7-8 ลากเส้นขนานกับเส้นคอหน้า

8-10 = ลากเส้นตะเข็บไหล่

11 = แบ่งครึ่งระยะ 8-10

3-12 = ออกห่าง ทาร 2 ลากเส้นตรงไปสะพานใหญ่

1-12 = ออกสูงลากเส้น 11-12

11-13 = รอบอก ทาร 2 ทาร 10 เช่น  $(82 \div 2 = 41 \div 10 = 4.1)$

ปิดเกล็ด 11-13 ลากเส้นตะเข็บไหล่ 8-14

4-15 = บ่าหน้า ทาร 2 ปิดเกล็ดอกก่อนวัด เช่น  $(30 \div 2 = 15 \text{ ซม.})$

3-16 = รอบอกบวกหลวมแล้ว ทาร 4 + แผ่นหน้าใหญ่กว่าแผ่นหลัง 1-2 ซม.

5-17 = สะพานใหญ่บวกหลวมแล้ว ทาร 4 + แผ่นหน้าใหญ่กว่าแผ่นหลัง

1-2 ซม. ลากเส้น 16-17

18 = อยู่ที่แนวเอว

18-19 = 2 ซม. ไค้ตะเข็บข้าง 19-16 และ 19-17

- 2-20 = รอบแอกที่บวกทลวมแล้ว ทาร 4 + แผ่นหน้าใหญ่กว่าแผ่นหลัง  
1-2 ซม.
- 21-21 = 19-20 ถ้า 19-20 มากกว่า 3.5 ซม. ที่เหลือให้ทำเป็นเกล็ด  
เล็กยาว 12-14 ซม.
- 6-22 = สะ โปกเล็ก บวกทลวมแล้ว ทาร 4 + แผ่นหน้าใหญ่กว่าแผ่นหลัง  
1-2 ซม.

### 5.1.2 วิธีสร้างเสือแผ่นหลัง

- 2-7 = ยาวหลัง
- 7-8 = รอบคอ ทาร 6 +0.5 ซม.
- 8-9 = ระยะ 7-8 แบ่ง 3 ส่วน ยกขึ้น 1 ส่วน หรือประมาณ 1.5 ซม.
- 4-10 = บ่าหลัง + 0.5 ซม.
- 10-11 =  $\frac{1}{2}$  ของ 1-7 บวก 7 ซม.
- 11-12 = 1.5 ซม. ลากเส้น 9-12
- 9-13 = ครึ่งหนึ่งของไหล่
- 12-14 = 9-13
- 2-15 = เก็บซิป 1-1.5 ซม. ลากเส้น 15-1 และ 15-5
- 3-16 = รอบอก + ทลวม ทาร 4 แผ่นหลังเล็กกว่าแผ่นหน้า 1-2 ซม.
- 5-17 = รอบสะ โปกล่าง + ทลวม ทาร 4 - แผ่นหลังเล็กกว่าแผ่นหน้า  
1-2 ซม. ลากเส้น 16-17
- 18 = อยู่ที่แนวแอก
- 18-19 = 2 ซม. แบ่ง 15-19 ออกเป็น 3 ส่วนเท่า ๆ กัน
- 15-20 = รอบแอก + ทลวม ทาร 4 - แผ่นหลังเล็กกว่าแผ่นหน้า 1-2 ซม.
- 21-21 = ระยะ 20-19
- ลากเส้น 13-21 ความยาวของเกล็ดแบ่งครึ่ง เส้นบ่ากับเส้นอกและแบ่งครึ่ง  
เส้นไหลกับเส้นบ่า

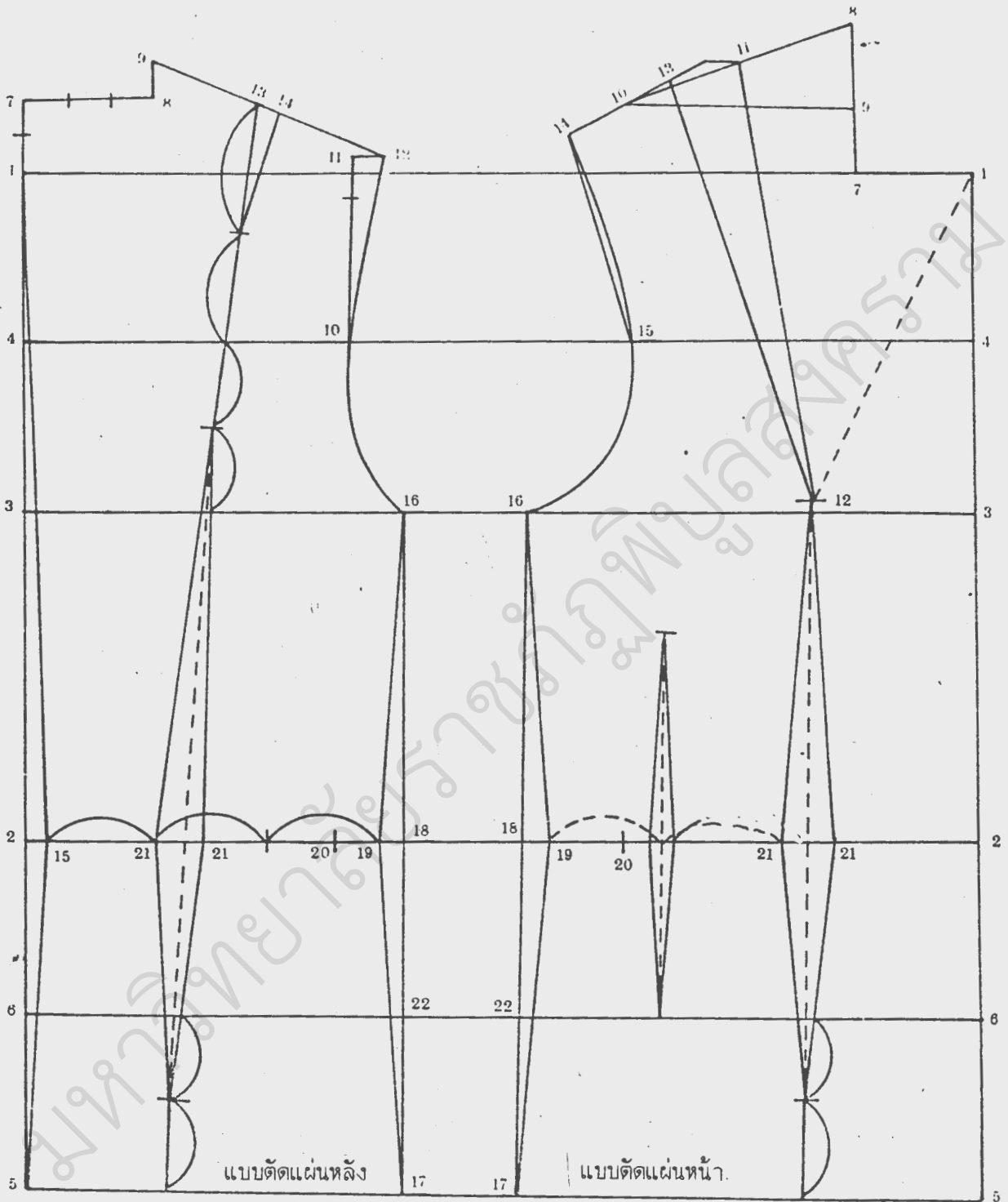

รูปที่ 5.2 แสดงวิธีการสร้างแบบเลื้อย

## 5.2 การขยายแบบคอเสื้อ

การสร้างแบบเสื้อมาตรฐานจะได้เสื้อคอกลมติดแบบคอ แต่ถ้าต้องการจะขยายให้ได้คอเสื้อแบบต่าง ๆ มีวิธีทำได้ดังนี้

### 5.2.1 คอขลุ่ย

#### ก. แฉกหน้า (ดูรูปที่ 5.3(1))

1. แบ่งคอหน้าออกเป็น 2 ส่วน เพื่อให้คอเสื้อแบบกระชับตัวทำเกล็ดที่คอเสื้อให้ความกว้างของเกล็ดเท่ากับ .75 เซนติเมตร แล้วขีดเกล็ดที่คอเสื้อ
2. จากกลางคอหน้าวัดต่ำลงมา 5 เซนติเมตร และที่เส้นไหล่ข้างคอวัดเข้าไปทางไหล่ 1.5 เซนติเมตร วาดเส้นรูปคอขลุ่ย

#### ข. แฉกหลัง (ดูรูปที่ 5.3(2))

จากกลางคอหลังวัดต่ำลงมา 1.2 เซนติเมตร และที่เส้นไหล่ข้างคอวัดเข้าไปทางไหล่ 1.5 เซนติเมตร ให้ความกว้างของคอวาดเส้นคอหลัง

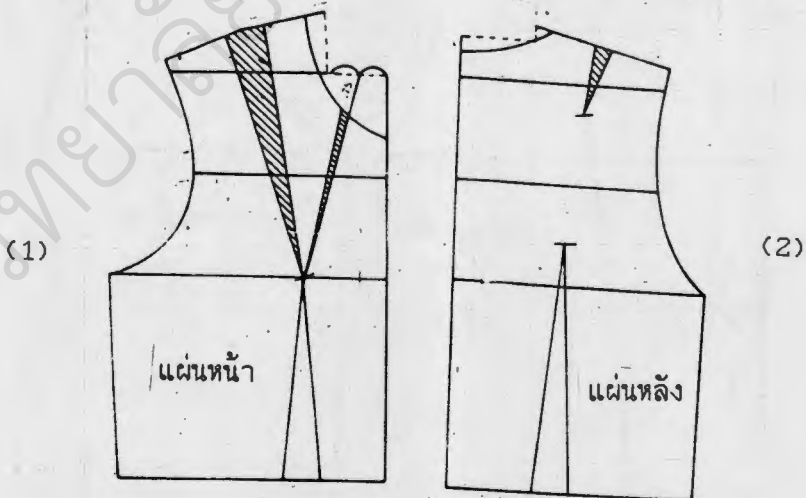

รูปที่ 5.3 แสดงวิธีขยายแบบตัดเสื้อคอขลุ่ย

## 5.2.2 คอวี

ก. แฉกหน้า (ดูรูปที่ 5.4(2))

1. แบ่งคอหน้าออกเป็น 2 ส่วน แล้วทำเกล็ดที่คอให้ความกว้างของเกล็ดเท่ากับ .75 เซนติเมตร

2. จากกลางคอหน้าวัดต่ำลงมา 8-12 เซนติเมตรและที่เส้นไหล่ข้างคอวัดเข้าไปทางไหล่ 1 เซนติเมตร วาดเส้นคอใหม่

ข. แฉกหลัง (ดูรูปที่ 5.4(1))

จากกลางคอหลังวัดต่ำลงมา 1.5 เซนติเมตรและที่เส้นไหล่ข้างคอ วัดเข้าไปทางไหล่ 1 เซนติเมตร วาดเส้นคอหลัง

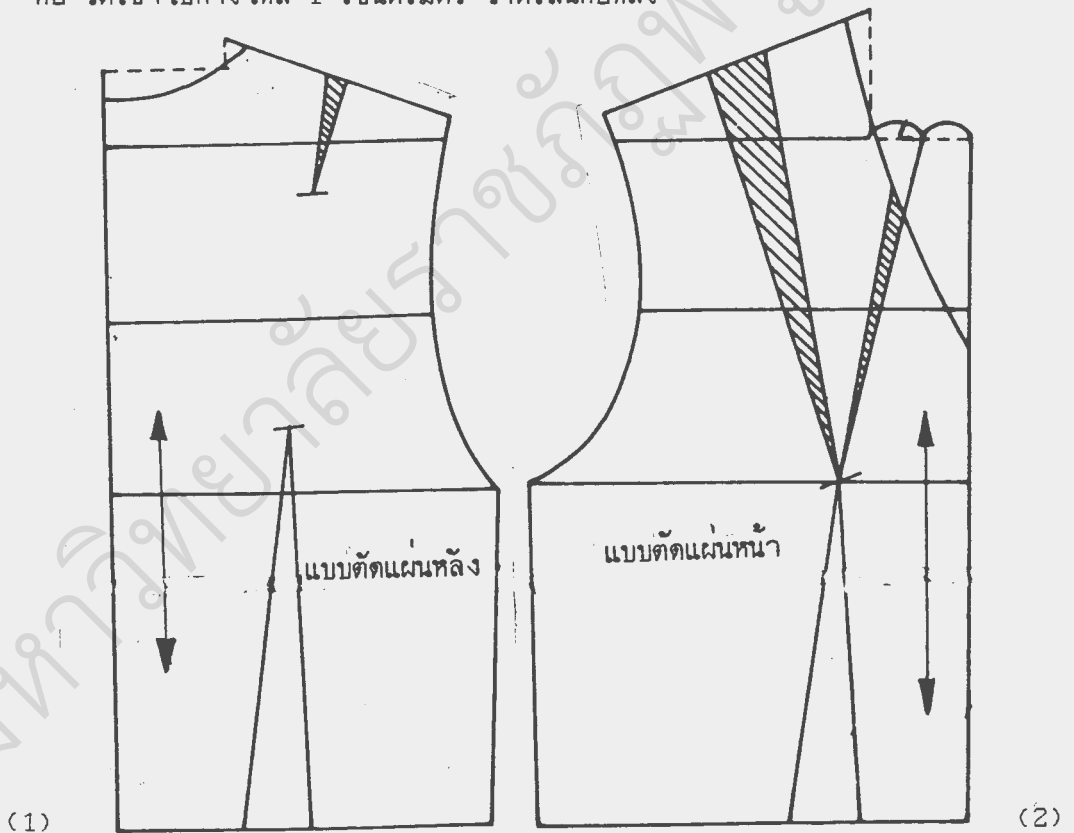

รูปที่ 5.4 แสดงวิธีแยกแบบตัดเสื้อคอวี

## 5.2.3 คอปกัด

## ก. แฉกหน้า (ดูรูปที่ 5.5(2))

1. แบ่งคอหน้าออกเป็น 2 ส่วน แล้วทำเกล็ดที่คอให้ความกว้างของเกล็ดเท่ากับ 1 เซนติเมตร
2. จากกลางคอหน้าวัดต่ำลงมา 1-2 เซนติเมตรและวัดออกจากเกล็ดไหล่ 1 เซนติเมตร โค้งเส้นคอใหม่

## ข. แฉกหลัง (ดูรูปที่ 5.5(1))

1. แบ่งคอหลังออกเป็น 2 ส่วน ทำเกล็ดที่คอให้ความกว้างของเกล็ดเท่ากับ 1 เซนติเมตร
2. จากกลางคอหลังวัดต่ำลงมา 2 เซนติเมตรความกว้างของคอวัดจากเกล็ดไหล่ ออก 1 เซนติเมตร โค้งเส้นคอ

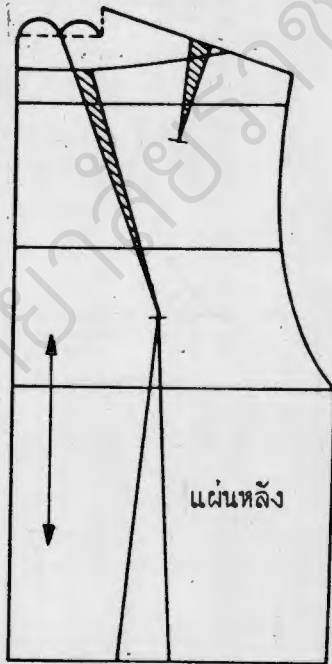

(1)

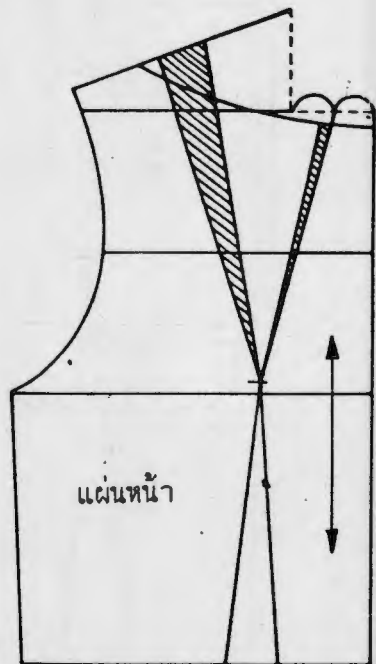

(2)

รูปที่ 5.5 แสดงวิธีแยกแบบตัดเสื้อคอปกัด

### 5.2.4 คอสี่เหลี่ยม

ก. แฉกหน้า (ดูรูปที่ 5.6(2))

1. แบ่งคอหน้าออกเป็น 2 ส่วน แล้วทำเกล็ดที่เส้นกลางคอให้ ความกว้างของเกล็ดเท่ากับ .75 เซนติเมตร

2. จากมุมคอที่เส้นไหล่วัดเข้าไปทางไหล่ 1.5 เซนติเมตร และ จากเส้นกลางคอวัดต่ำลงมา 8 เซนติเมตร แล้ววาดเส้นคอสี่เหลี่ยม

ข. แฉกหลัง (ดูรูปที่ 5.6(1))

จากเส้นกลางคอหลังวัดต่ำลงมา 2 เซนติเมตรและที่เส้นไหล่มุม คอ วัดเข้าไปทางไหล่ 1.5 เซนติเมตร วาดเส้นคอหลังใหม่

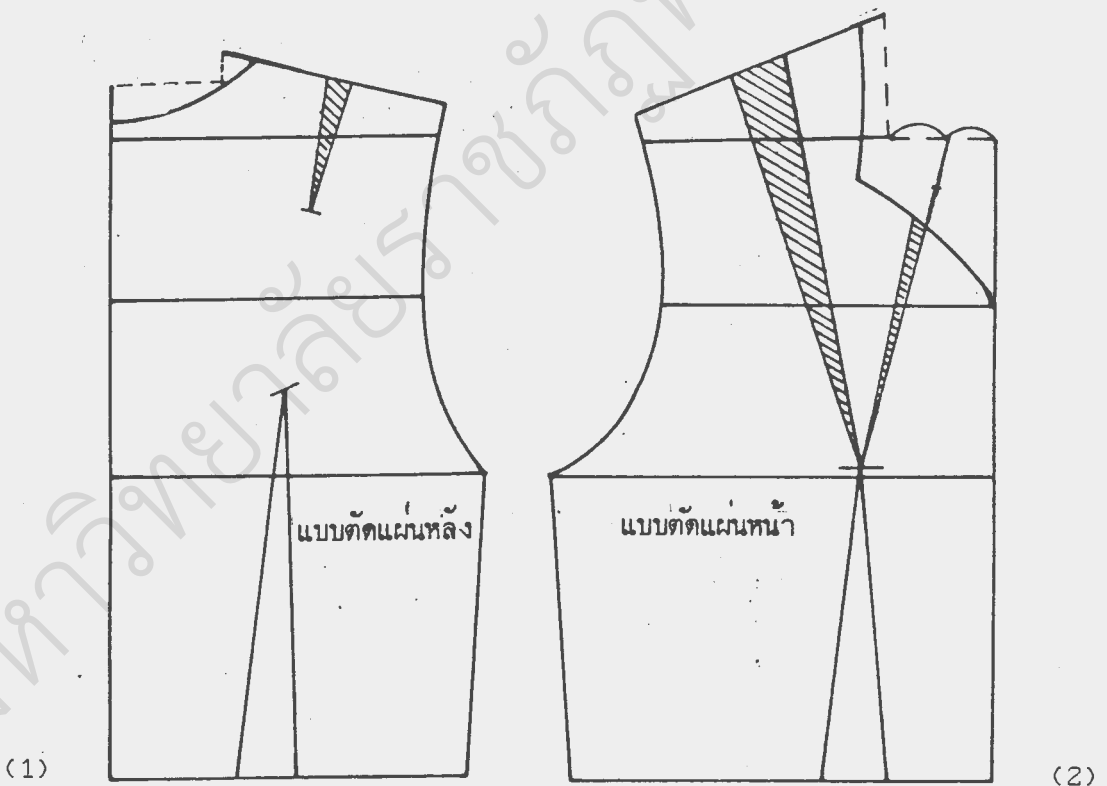

รูปที่ 5.6 แสดงวิธีแยกแบบตัดเสื้อ คอสี่เหลี่ยม

### 5.2.5 คอเท้าเหลี่ยม

#### ก. แฉกหน้า (ดูรูปที่ 5.7(2))

1. แบ่งคอหน้าออกเป็น 2 ส่วน แล้วทำเกล็ดที่คอให้ความกว้างของเกล็ดเท่ากับ 1 เซนติเมตร

2. จากกลางคอหน้าวัดต่ำลงมา 5 เซนติเมตร และมุมคอที่เส้นไหล่วัดเข้าไปทางไหล่ 3 เซนติเมตร ลากเส้นตรงเป็นรูปคอเสื้อ

#### ข. แฉกหลัง (ดูรูปที่ 5.7(1))

1. แบ่งคอหลังออกเป็น 2 ส่วน ทำเกล็ดที่คอให้ความกว้างของเกล็ดเท่ากับ 0.5 เซนติเมตร

2. จากเส้นกลางคอหลังวัดต่ำลงมา 3 เซนติเมตร และมุมคอที่เส้นไหล่วัดเข้าไปทางไหล่ 3 เซนติเมตร ลากเส้นคอหลังใหม่

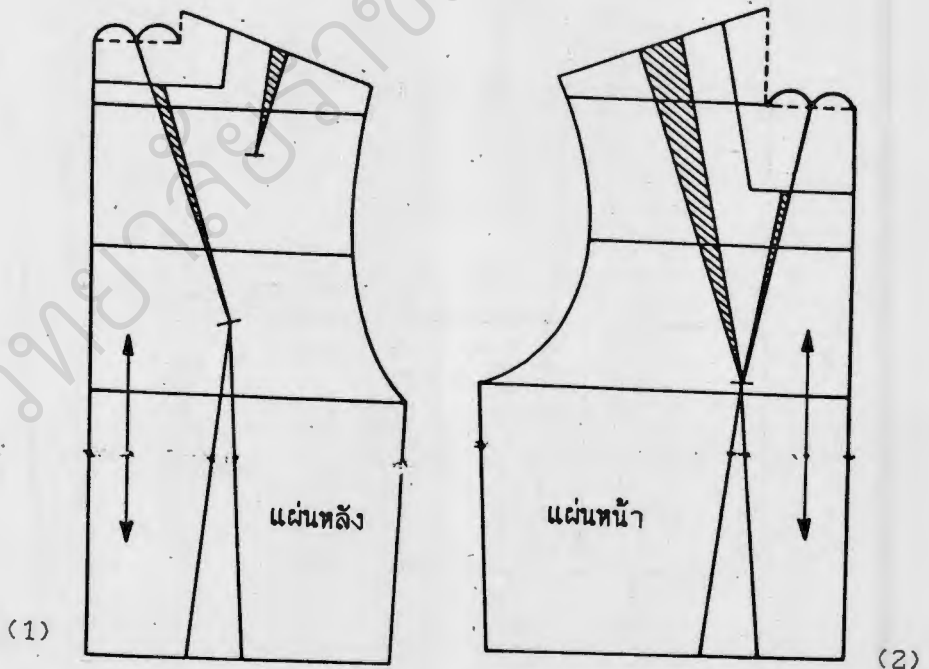

รูปที่ 5.7 แสดงวิธีแยกแบบตัดเสื้อ คอเท้าเหลี่ยม



### 5.3 การเปลี่ยนแปลงเกล็ด

การเปลี่ยนแปลงเกล็ดไปไว้ในที่ต่าง ๆ ของตัวเสื้อ ใช้เกล็ดที่ใหม่เป็นจุดเริ่มต้น โดยใช้แบบตัวเสื้อยาวแค่อว ถ้าต้องการเกล็ดไว้ในที่ใดก็ใช้กรรไกรตัดแยกจากที่ต้องการไปหาจุดอกแล้วปิดเกล็ดเดิมที่ใหม่ มีวิธีทำดังนี้

#### 5.3.1 ย้ายเกล็ดที่เข้ามาไว้ที่เส้นระดับอก (ดูรูปที่ 5.8)

ก. จากเส้นใต้ท้องแขนวัดต่ำลงมา 2 เซนติเมตรลากเส้นตรงไปหาจุดยอดอกแล้ว ใช้กรรไกรตัดตามเส้นที่ลากไว้

ข. ปิดเกล็ดที่ใหม่ เกล็ดระดับอกจะแยกออก นำกระดาษเสริมได้รอยเกล็ดที่เปิดออก

ค. จากจุดยอดอกวัดออกมา 2 เซนติเมตร แล้วแต่งเกล็ดใหม่

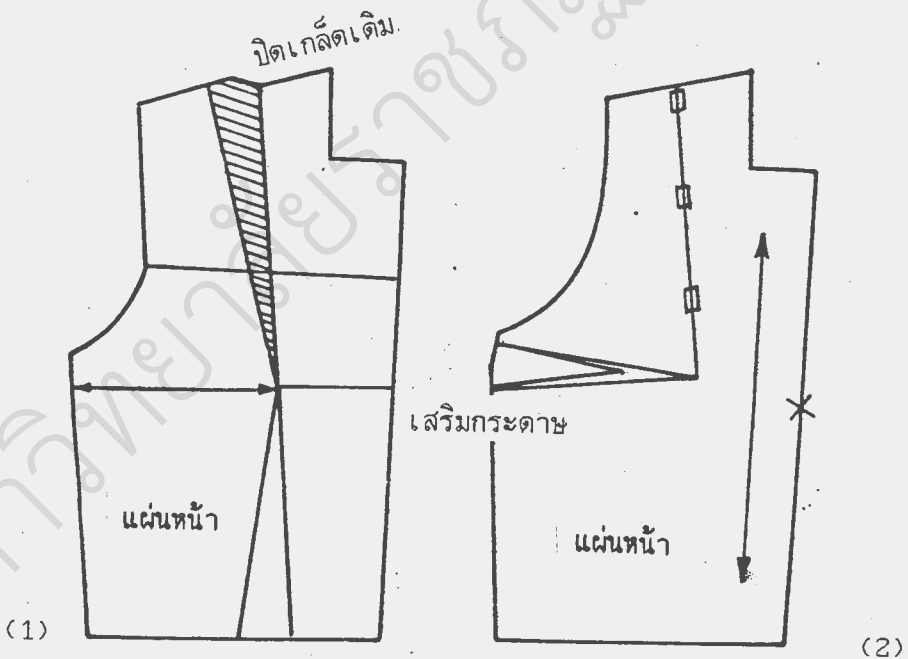

รูปที่ 5.8 แสดงวิธีย้ายเกล็ดมาที่ระดับอก

### 5.3.2 ย้ายเกล็ดมาไว้ที่วงแขน (ดูรูปที่ 5.9)

- ก. จากเส้นบ่าหน้าวัดต่ำลงมา 1 เซนติเมตร
- ข. ลากเส้นตรงไปหาจุดยอดอก ใช้กรรไกรตัดตามเส้นที่ลากไว้
- ค. ปิดเกล็ดที่ไหล่ เกล็ดที่วงแขนจะขยายออก
- ง. นำกระดาษเสริมรอยเกล็ดที่เปิดออก
- จ. จากจุดยอดอกวัดออก 2 เซนติเมตรแล้วแต่งเกล็ดใหม่

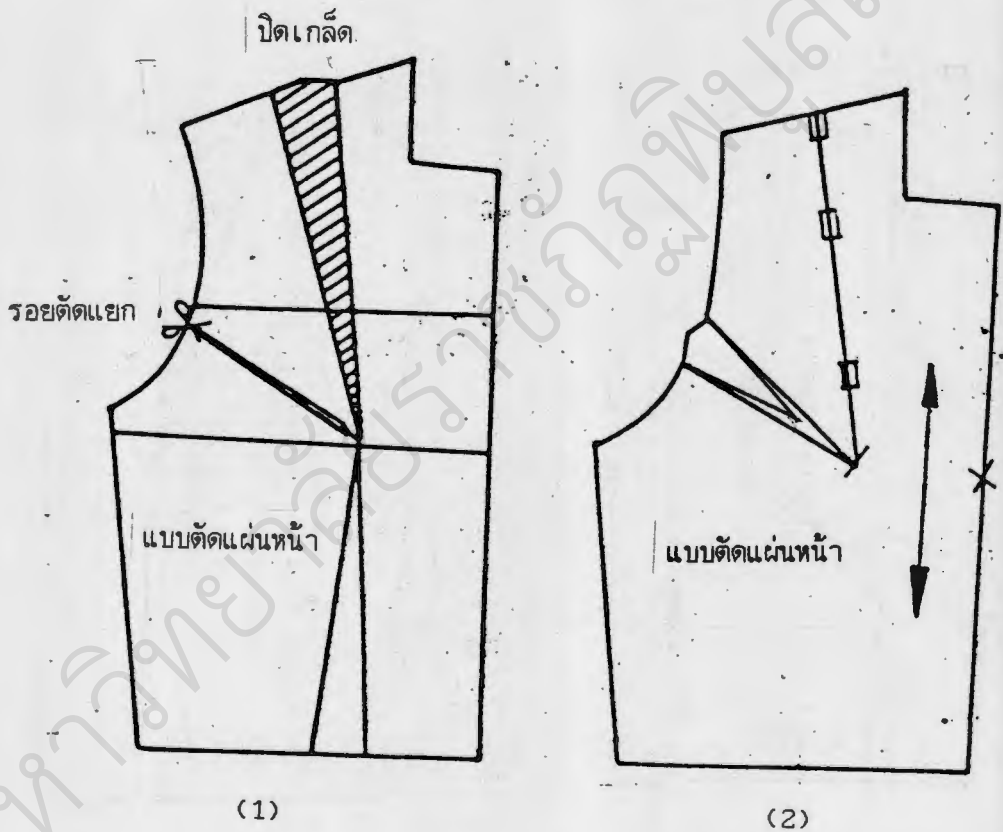

รูปที่ 5.9 แสดงวิธีย้ายเกล็ดมาไว้ที่วงแขน

### 5.3.3 ย้ายเกล็ดมาไว้ที่เส้นข้างตัว (ดูรูปที่ 5.10)

- ก. แบ่งเส้นข้างตัวออกเป็น 2 ส่วนแล้วลากเส้นตรงไปหาจุดอก
- ข. ใช้กรรไกรตัดเส้นที่ลากไว้แล้วบิดเกล็ดที่ใหญ่ เกล็ดจะย้ายมาอยู่ที่เส้นข้างตัว
- ค. เสริมกระดาษได้รอยเกล็ดที่เปิดออก
- ง. จากจุดยอดอกวัดต่ำลงมา 2 เซนติเมตร แล้วแต่งเกล็ดใหม่

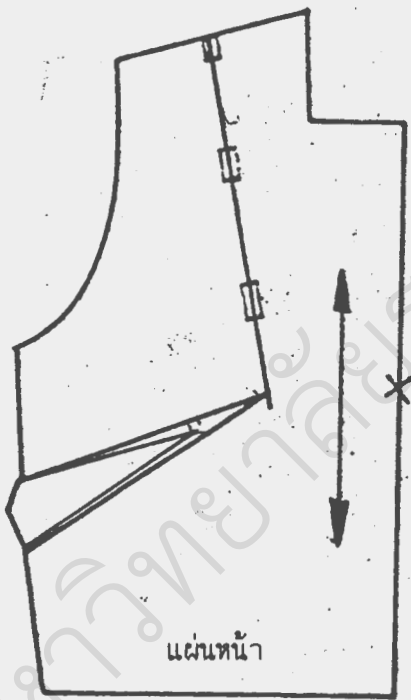

(1)

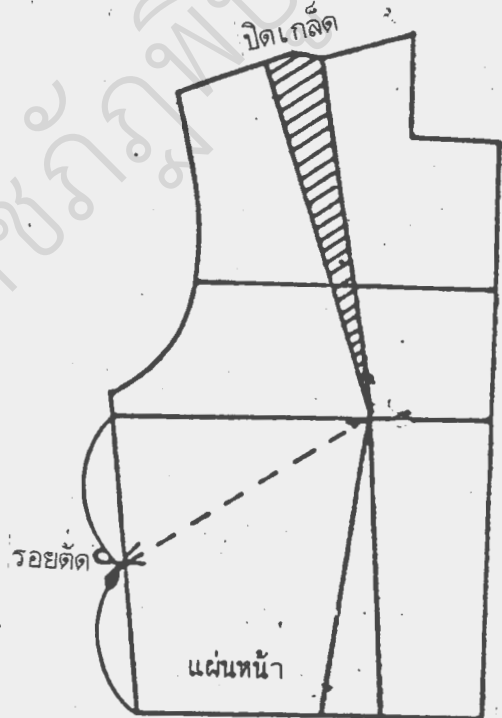

(2)

รูปที่ 5.10 แสดงวิธีย้ายเกล็ดมาไว้ที่ตะเข็บข้าง

### 5.3.4 ย้ายเกล็ดไปไว้ที่วงคอ (ดูรูปที่ 5.11)

- ก. แบ่งเส้นคอเสื้อออกเป็น 2 ส่วน ลากเส้นตรงไปหาจุดยอดคอก
- ข. ตัดเส้นที่ลากไว้แล้วปิดเกล็ดที่ใหญ่จะได้เกล็ดใหม่เปิดออกที่คอ
- ค. เสริมกระดาษได้รอยเกล็ดที่เปิดออก
- ง. แต่งเกล็ดใหม่โดยวัดจากจุดยอดคอกขึ้นไป 2 เซนติเมตร

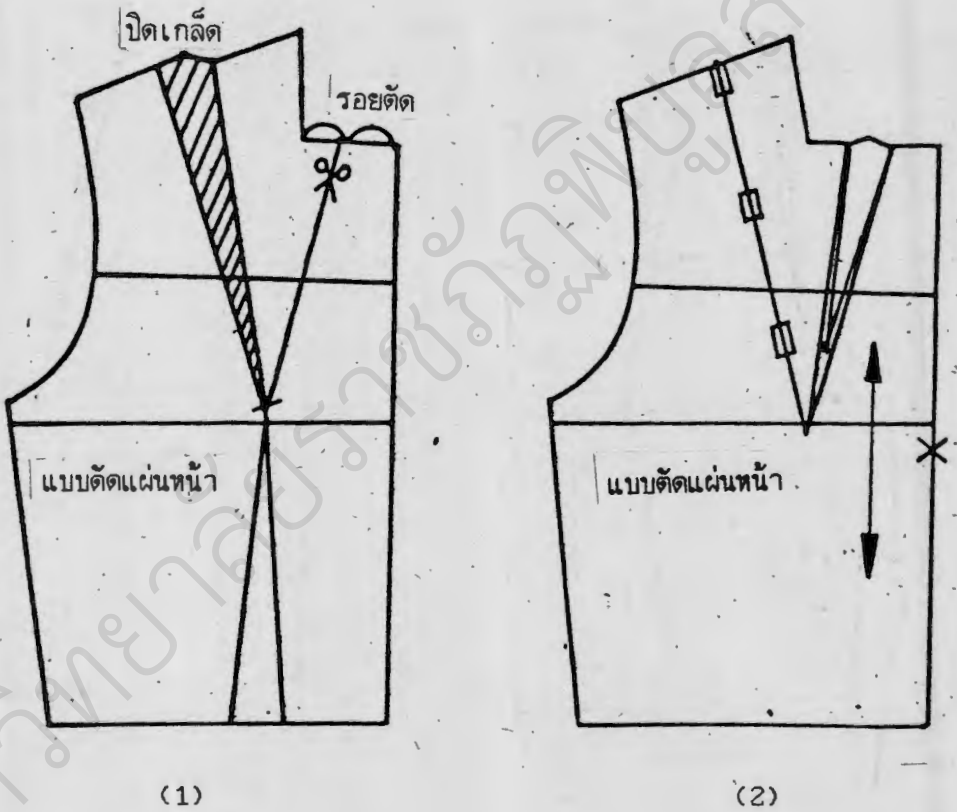

รูปที่ 5.11 แสดงวิธีย้ายเกล็ดมาไว้ที่คอ

### 5.3.5 ย้ายเกล็ดมาไว้ที่กลางอก (ดูรูปที่ 5.12)

- ลากไว้
- จากเส้นกลางตัวลากเส้นตรงไปหาจุดยอดอก แล้วตัดเส้นที่
  - เปิดเกล็ดที่ไหล่ เส้นที่ตัดจะขยายออกจะได้เกล็ดใหม่ที่กลางอก
  - เสริมด้วยกระดาษที่รอยแยก

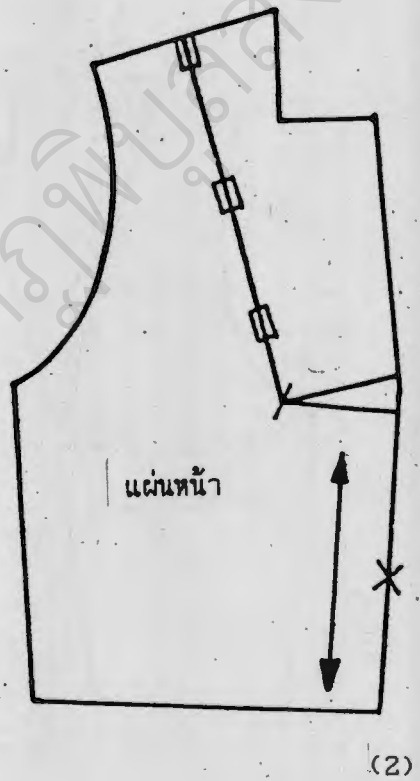
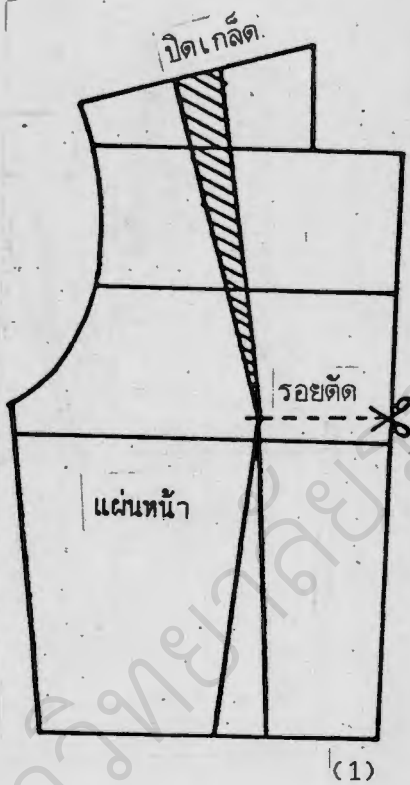

รูปที่ 5.12 แสดงวิธีย้ายเกล็ดมาไว้ที่กลางอก

### 5.3.6 ย้ายเกล็ดมาไว้ที่ได้ออก (ดูรูปที่ 5.13)

- ก. แบ่งเส้นกลางหน้าออกเป็น 3 ส่วนแล้วลากเส้นไปหาจุดยอดดอก
- ข. ตัดเส้นที่ลากไว้ ปิดเกล็ดที่ใหญ่จะได้เกล็ดใหม่ที่ได้ออก
- ค. ใช้กระดาษเสริมที่รอยแยก



(1)

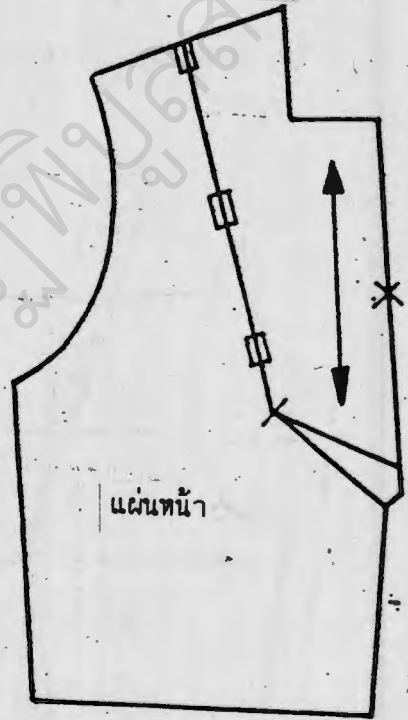

(2)

รูปที่ 5.13 แสดงวิธีย้ายเกล็ดมาไว้ที่ได้ออก

### 5.3.7 ย้ายเกล็ดมาไว้ที่เอวเพียงแห่งเดียว (ดูรูปที่ 5.14)

ก. แบ่งเส้นกึ่งกลางเกล็ดเอว ลากเส้นไปหาจุดยอดอกแล้วตัดแยกเส้นที่ลากไว้

ข. ปิดเกล็ดที่ไหล่ เกล็ดเอวที่ตัดแยกไว้จะขยายออก แล้วใช้กระดาษเสริมที่รอยแยก

ค. จากจุดยอดอกวัดต่ำลงมา 2 เซนติเมตร แล้วแต่งเกล็ดใหม่ จะได้เกล็ดที่ต่ำกว่าจุดยอดอก

เกล็ดแบบนี้ไม่เหมาะที่จะตัดเป็นเสื้อตัวยาวถึงสะโพก เพราะจะทำให้ผ้าด้านข้างเป็นผ้าเฉียงมากขึ้นและจะทำให้ผ้ายืดเมื่อซักหรือบ่อย ๆ

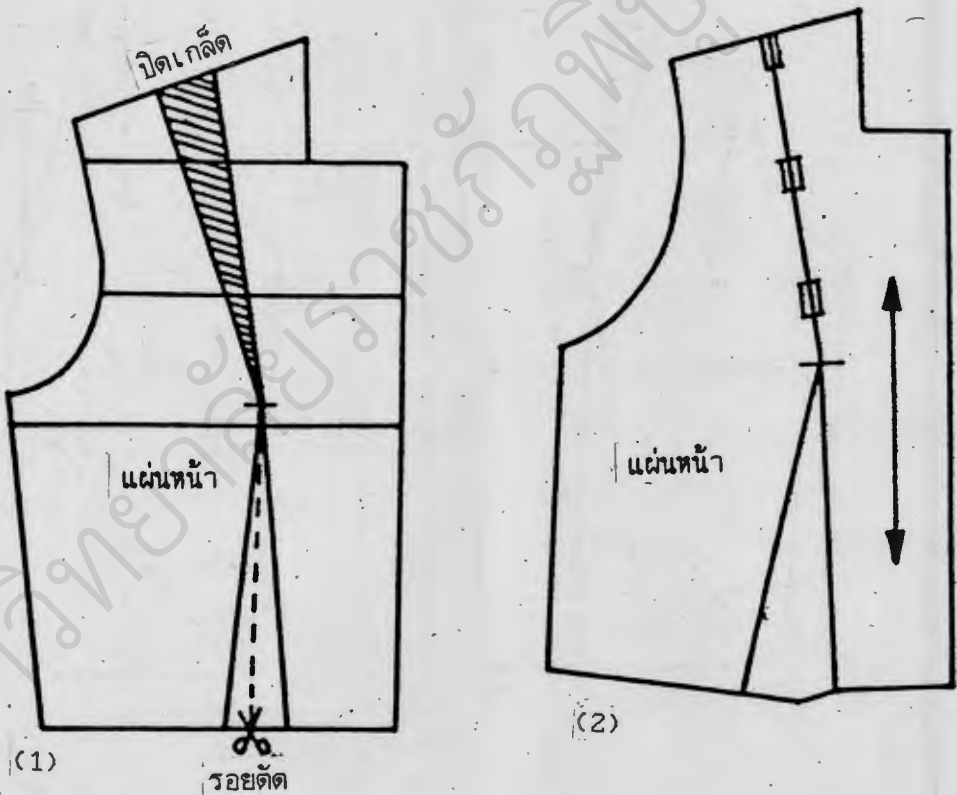

รูปที่ 5.14 แสดงวิธีย้ายเกล็ดจากไหล่มาไว้ที่เอว

### 5.3.8 ย้ายเกล็ดบ่าไปไว้ที่มุมเอว (ดูรูปที่ 5.15)

- ก. จากมุมเอว ลากเส้นตรงไปหาจุดยอดอก แล้วตัดแยก
- ข. ปิดเกล็ดที่ไหล่ เกล็ดที่มุมเอวจะขยายออก
- ค. นำกระดาษเสริมที่รอยแยกและจากจุดอกวัดต่ำลงมา 2 เซนติเมตร แต่งเกล็ดใหม่ จะได้เกล็ดที่มุมเอวตามต้องการ

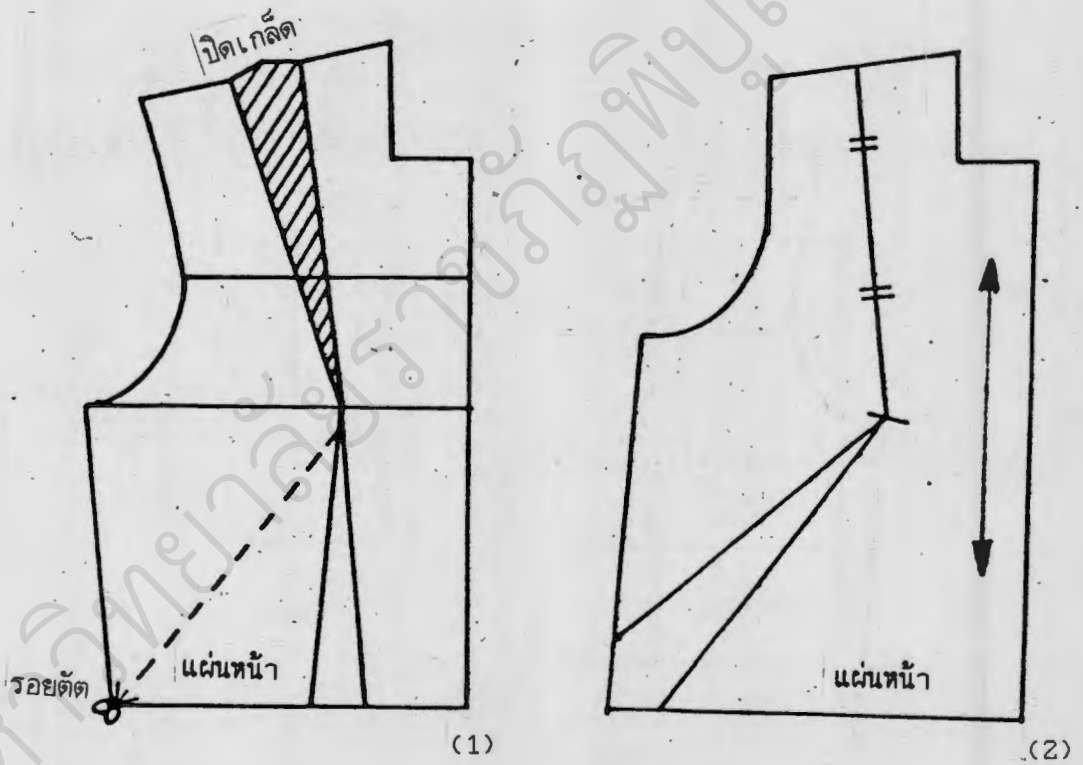

รูปที่ 5.15 แสดงวิธีย้ายเกล็ดไหล่มาไว้ที่มุมเอว



### 5.3.9 เก็ล็ดจากไหล่น่านจุดอก (ดูรูปที่ 5.16)

ก. ลดขนาดของเก็ล็ดที่เอวลงให้เหลือเพียง 2 เซนติเมตร แล้วลากเส้นไปหาจุดยอดอก

ข. ตัดตามเส้นเก็ล็ดให้แยกออกเป็น 2 แผ่น

ค. ทำเครื่องหมายตำแหน่งที่จะเย็บต่อกัน

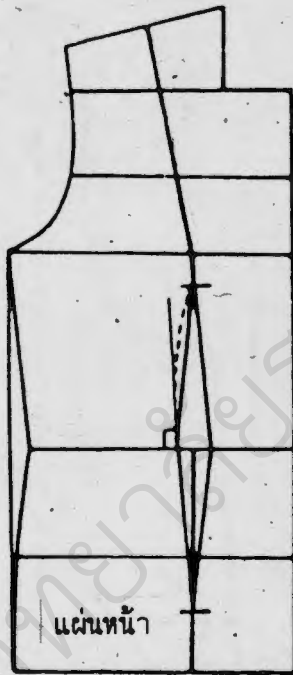

(1)

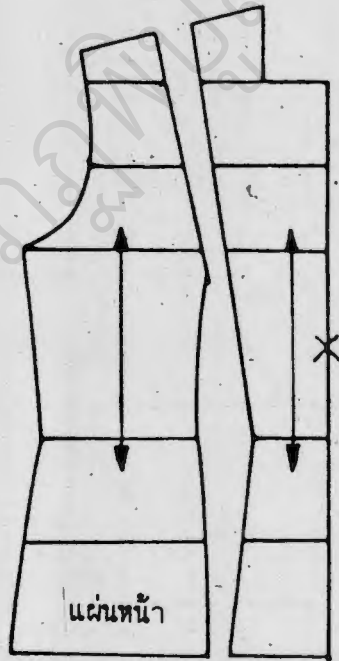

(2)

รูปที่ 5.16 แสดงวิธีย้ายเก็ล็ดผ่านจุดอก

### 5.3.10 ย้ายเกล็ดบ่าไปไว้ที่วงคอหลัง (ดูรูปที่ 5.17)

- ก. แบ่งเส้นกลางคอหลังออกเป็น 2 ส่วน แล้วลากเส้นตรงยาวไปบรรจบเส้นเกล็ดไหล่ที่ลากยาวออกมา
- ข. ตัดแยกเส้นตรงแล้วบิดเกล็ดที่ไหล่
- ค. นำกระดาษมาเสริมที่รอยแยก



(1)

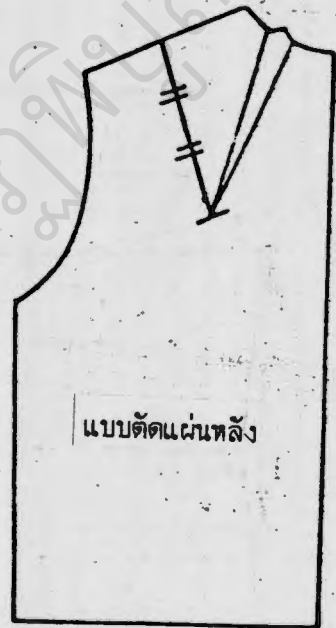

(2)

รูปที่ 5.17 แสดงวิธีการย้ายเกล็ดไหล่ไปไว้ที่คอ

### 5.3.11 การย้ายเกล็ดไปไว้ที่เส้นคอไหล่ (ดูรูปที่ 5.18)

- ก. จากวงแขนปลายไหล่ลากเส้นให้ผ่านจุดปลายเกล็ดไหล่ไป  
ถึงเส้นกลางตัว
- ข. ปิดเกล็ดไหล่ แล้วตัดแยกออกเป็น 2 ส่วน
- ค. จากเส้นกลางตัวด้านหลังขยายออกประมาณ 2 เซนติเมตร  
สำหรับจับชน

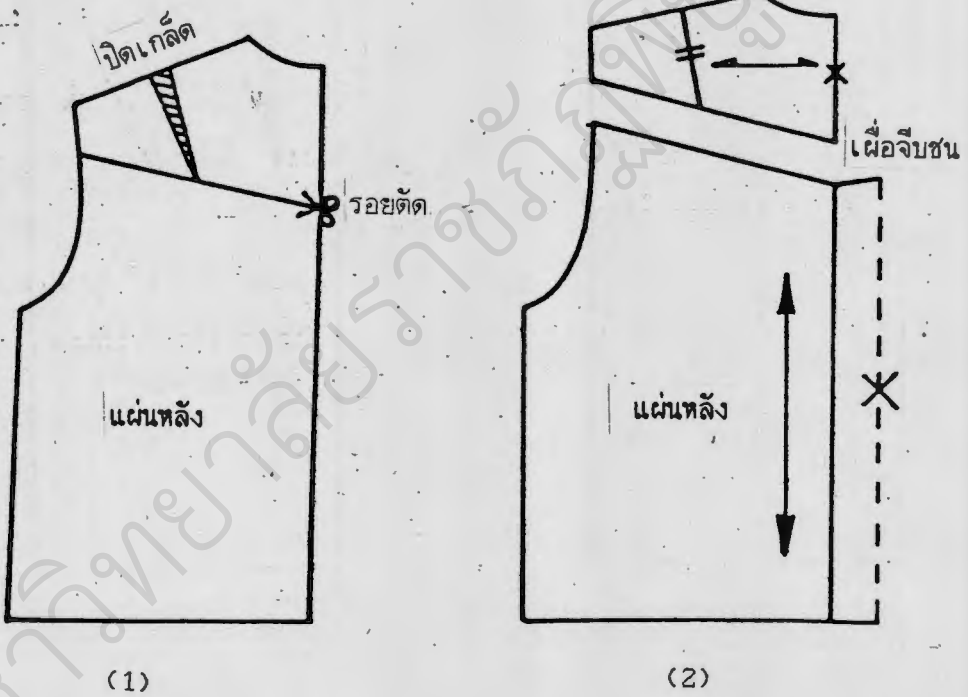

รูปที่ 5.18 แสดงวิธีย้ายเกล็ดไปไว้ที่เส้นคอไหล่

#### 5.4 การแยกแบบตัดปีกฮาวายและลำดับขั้นตอนการเย็บ

การตัดเสื้อใส่ปีกที่ตัดง่ายและทันสมัยอยู่ตลอดเวลาคือ ปีกฮาวาย เพราะเป็นปกเสื้อที่ใส่ได้ทั้งผู้หญิงและผู้ชาย ลักษณะของปกเสื้อเป็นปกเบาะ คอเสื้อแหลมลึก ส่วนปลายปกของปกเสื้อจะเป็นรูปแหลมหรือรูปมนก็ได้ ทั้งนี้ขึ้นอยู่กับผู้สวมใส่มีความพอใจในแบบของปกเสื้อ (ดูรูปที่ 5.19)

##### 5.4.1 การแยกแบบตัดปีกฮาวาย

- ก. นำเสื้อแผ่นหน้ามาวางแบบจากเส้นกลางตัวหน้าวัดออก 2 เซนติเมตร เป็นสายเสื้อ ลากเส้นขนานถึงชายเสื้อ
- ข. ที่จุด 1. วัดฉากออกมายาว 1.5 เซนติเมตร ที่เส้นไหล่ขยายคอให้กว้างออก 3-4 เท่ากับ 1 เซนติเมตร
- ค. ลากเส้นตรง 4-5 ความยาวเท่ากับ  $\frac{1}{2}$  ของคอหลังที่ขยายแล้ว
- ง. จากจุด 5 ลากเส้นตรงให้ตั้งฉากถึงจุด 6 ยาว 5-7 เซนติเมตร เป็นความกว้างของปกหลัง
- จ. จากเส้นคอวัดต่ำลงมา 0.5 เซนติเมตร เป็นจุด 7 และจากจุด 7 ลากเส้นตรงออกไปหาจุด 8 ยาว 4-7 เซนติเมตร แล้ววาดเส้น 4-7, 7-8 และ 8-6

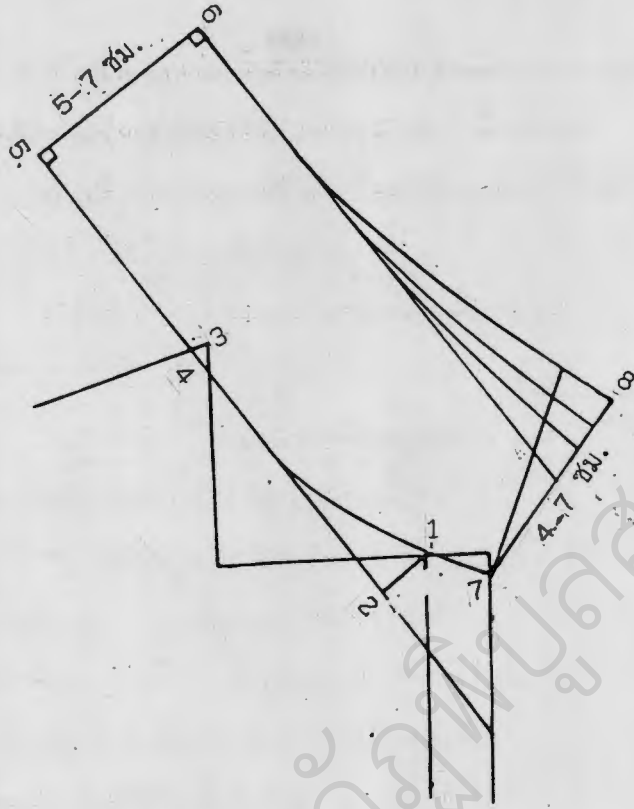

รูปที่ 5.19 แสดงวิธีแยกแบบตัดปีกฮาวาย

5.4.2 ลำดับขั้นตอนการเย็บเสื้อ ปกฮาวาย

เมื่อตัดผ้าแล้วนำไปทำเครื่องหมายเพื่อเย็บทุกแผ่นแล้วนำมาเย็บ

ตามขั้นตอนดังนี้

- ก. เย็บกันลู่ตะเข็บข้างตัว ตะเข็บไหล่และตะเข็บใต้ท้องแขน
- ข. ตัดผ้ารองใน เนาคิดกับสายเสื้อแล้วนำสายเสื้อเย็บติดเข้ากับ

ตัวเสื้อแผ่นหน้า

- ค. กลับสายเสื้อเข้าด้านใน รีดให้เรียบแล้วเย็บกันสาย
- ง. นำเสื้อแผ่นหน้าและแผ่นหลังมาเย็บต่อที่ไหล่ เย็บเฉพาะไหล่ไม่

รวมสายเสื้อ

- จ. นำปกที่เย็บสำเร็จแล้วมาเย็บเข้ากับตัวเสื้อ
- ฉ. เย็บตะเข็บด้านข้างตัวเสื้อแผ่นหน้าและแผ่นหลังให้ติดกัน

- ช. นำแขนที่ยึดสำเร็จแล้วมาเย็บเข้ากับวงแขนเสื้อ
- ซ. พันชายเสื้อเนาแล้วสอยเจาะรังคัมและติดกระดุม
- ณ. วัดแบบตะเข็บให้เรียบรวมทั้งตัวเสื้อ

#### 5.5. การแยกแบบตัดเสื้อปกบัว (ดูรูปที่ 5.20)

5.5.1 นำแบบตัดเสื้อผ่านหน้าและด้านหลังมาวางให้เส้นไหล่ชนกัน แล้ววัดความกว้างของรอบคอเสื้อเพื่อนำไปสร้างแบบตัดปก

5.5.2 ลากเส้นตรง 1-2 ให้ความยาวเท่ากับรอบคอที่วัดได้

5.5.3 ลากเส้นตั้งฉาก 1-3 และ 2-4 สูง 11 เซนติเมตร แล้วลากเส้นขนาน 3-4

5.5.4 ให้จุด 5 ห่างจุด 4 เท่ากับ 1 เซนติเมตร และให้จุด 6 ต่ำจากจุด 4 เท่ากับ 3 เซนติเมตร ลากเส้นโค้ง 5-6

5.5.5 จากจุด 1 ถึงจุด 7 ความยาว 6 เซนติเมตร วาดเส้นปกบัว 1-6 และ 5-7 แล้วตัดแยกแบบปก

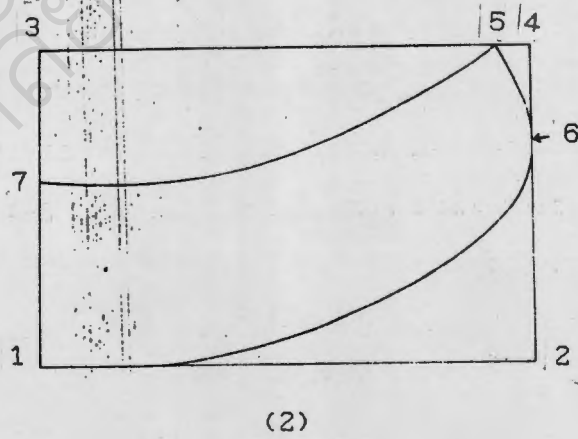
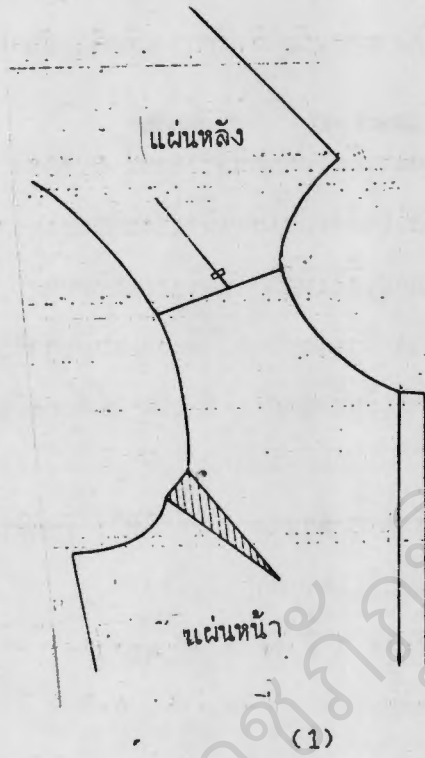

รูปที่ 5.20 แสดงวิธีแยกแบบตัดปีกบัว

## 5.6 การแยกแบบตัดเสื้อคอตั้ง

เสื้อคอตั้งเป็นแบบเสื้อไทย คอเสื้อเปิดคอเป็นเสื้อที่อยู่ในความนิยมตลอดมา เสื้อแบบนี้เหมาะสำหรับสตรีที่มีรูปร่างผอม ช่วงคอยาว สวมแล้วจะช่วยทำให้มองดูช่วงคอสมส่วนขึ้น สามารถจะตัดเย็บเป็นเสื้อสาบครึ่งตัวแบบโปโล หรือจะตัดสาบเปิดตลอดตัวก็ได้ ผู้ที่มีช่วงคอสั้นและผู้ที่มีไหล่ตั้ง ควรหลีกเลี่ยงการใส่เสื้อแบบนี้

การตกแต่งเสื้อคอตั้งให้ดูสวยงามและเหมาะสมกับวัยของผู้สวมใส่มีการตกแต่งได้หลายวิธี เช่น ในสตรีวัยรุ่น ควรแต่งด้วยเส้นตัดต่อ จับที่เส้นไหล่ เพราะเส้นที่ตัดต่อช่วยทำให้มองดูรูปร่างได้สัดส่วนยิ่งขึ้น และในกรณีผู้ที่มีไหล่แคบควรตกแต่งเพิ่มเติมด้วยระบายพลีที่มีลูกไม้ล้อมรอบ จะช่วยให้มองดูไหล่กว้างขึ้น

### 5.6.1 วิธีแยกแบบตัดเสื้อคอตั้ง (ดูรูปที่ 5.21)

นำแบบตัดเสื้อแผ่นหน้าและแผ่นหลังมาวางแล้วขยายคอเสื้อและสร้างคอตั้งดังนี้

- ก. ขยายคอเสื้อแผ่นหน้า จากเส้นกลางตัวด้านหน้าวัดต่ำลงมา 1 เซนติเมตร และที่เส้นไหล่ข้างคอวัดเข้า 1 เซนติเมตร วาดเส้นโค้งคอหน้า
- ข. ขยายคอเสื้อแผ่นหลัง จากเส้นกลางคอหลังวัดต่ำลงมา 1 เซนติเมตร และที่เส้นไหล่ข้างคอวัดเข้า 1 เซนติเมตร แล้ววาดเส้นโค้งคอหลัง
- ค. จากเส้นกลางตัวแผ่นหน้าทำสาบเสื้อวัดออกมาด้านนอก 1.5 เซนติเมตร และวัดเข้าไปในตัวเสื้อ 1.5 เซนติเมตร แล้วลากเส้นตรงขนานถึงชายเสื้อ
- ง. ลากเส้นตรง 1-2 ให้ความยาวเท่ากับ  $\frac{1}{2}$  ของคอหน้าบวกด้วย  $\frac{1}{2}$  ของคอหลัง แล้วลากเส้นตั้งฉาก 1-3 และ 2-4 สูง 4 เซนติเมตร ลากเส้นขนาน 3-4
- จ. แบ่งครึ่งเส้นตั้งฉาก 2-4 ที่จุด 5 ลากเส้นโค้งจากจุด 5 ไปหาจุด 6
- ฉ. จากจุด 4 วัดเข้าไปหาจุด 7 ให้ความยาวเท่ากับ 2 เซนติเมตร ลากเส้นจากจุด 5 ไปหาจุด 7
- ช. จุด 8 สูงจากจุด 1 เท่ากับ 3 เซนติเมตร วาดเส้น 7-8 ให้ขนานกับเส้น 1-2 แล้วตัดแยกแบบปก



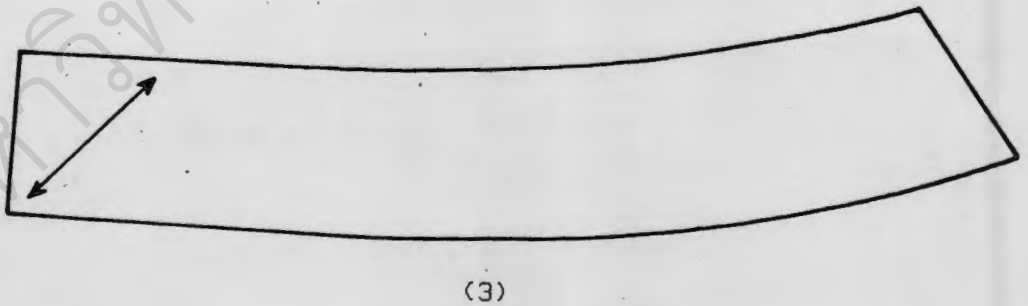
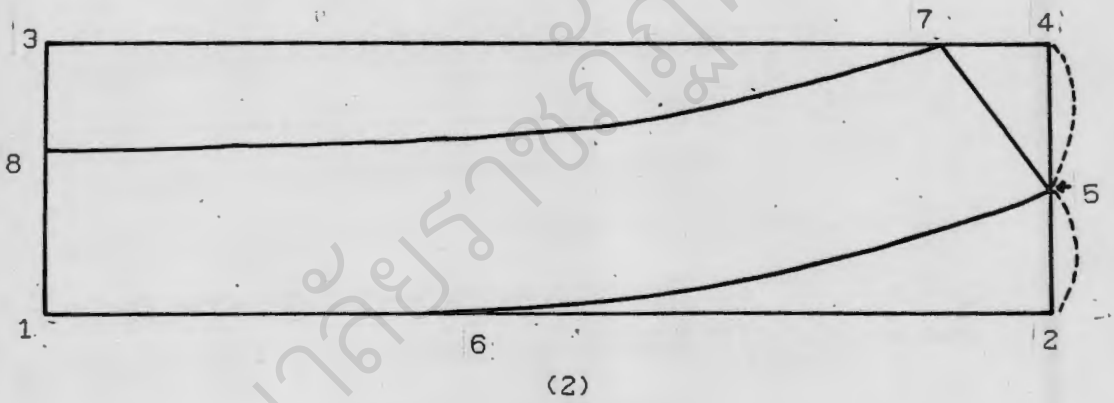
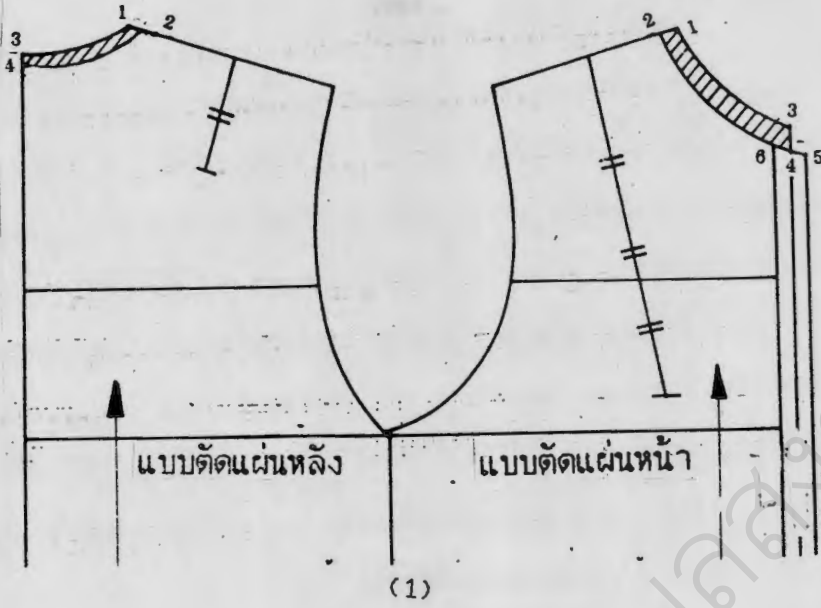

รูปที่ 5.21 แสดงวิธีแยกแบบตัดเสื้อคอตั้ง

### 5.7 การสร้างแบบตัดแขนเสื้อพองตัวแขน (ดูรูปที่ 5.22 และ 5.23)

5.7.1 สร้างแบบตัดแขนเสื้อเบื้องต้น แล้วนำมาแยกแบบตัด

5.7.2 แบ่งแขนเสื้อออกเป็น 4 ส่วนเท่า ๆ กัน ปิดเกล็ดปลายแขน  
ที่จุด 1.2 และ 3 เส้นละ 1 เซนติเมตร

5.7.3 ลากเส้น 4,5 และ 6 แล้วตัดแยกเส้นตัวแขนถึงจุด 4

5.7.4 จากจุด 4 ตัดแยกไปถึงจุด 6 และจุด 5 แล้วเสริมด้วยกระดาษ

5.7.5 ที่ตัวแขนแยกออก 6-10 เซนติเมตร ลากเส้นตรงขึ้นไป  
3-4 เซนติเมตร วาดตัวแขนใหม่

5.7.6 ตรวจสอบรอบวงแขนทั้งหมดได้เท่าไรนำไปหักออกจากรอบ  
วงแขนของตัวเสื้อ ส่วนที่เหลือทำจีบพองตัวแขน



รูปที่ 5.22 แสดงลักษณะแขนพองตัวแบน

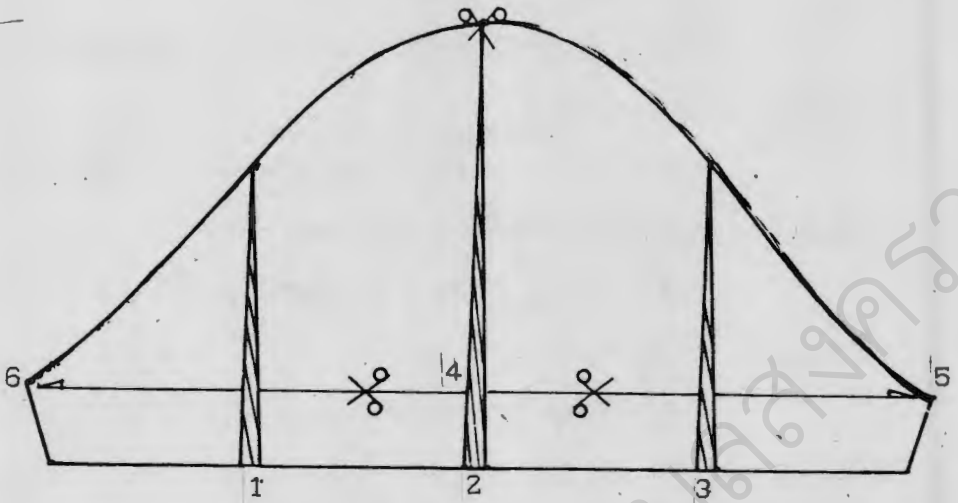

(1)

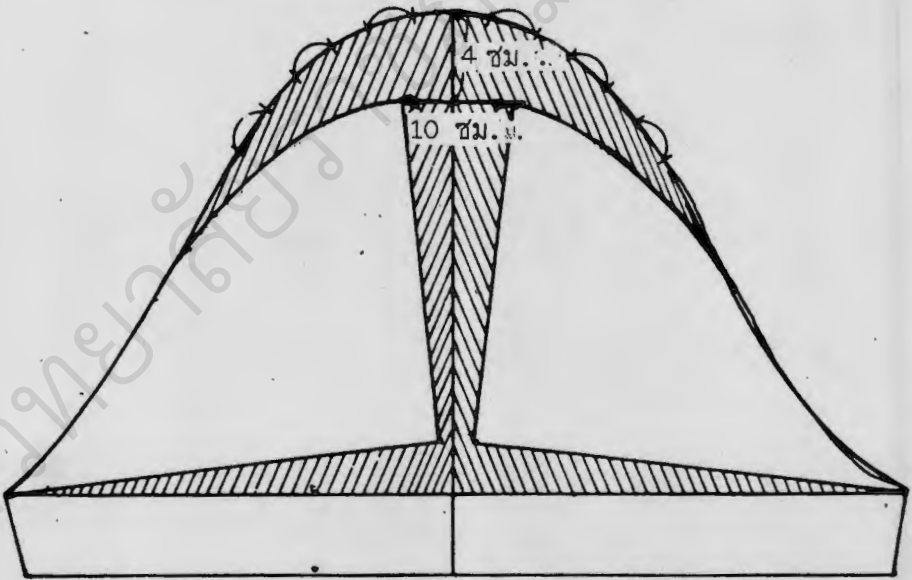

(2)

รูปที่ 5.23 แสดงวิธีแยกแกนพองตัวขน

5.8 วิธีแยกแบบตัดขนเสื้อพองล่างและบน (ดูรูปที่ 5.24 และ 5.25)  
นำแบบตัดของแขนเสื้อเบื้องต้นมาแยกดังนี้

5.8.1 แบ่งแขนเสื้อออกเป็น 4 ส่วนเท่า ๆ กันตัดแยกให้ขาดออกจากกันแล้วนำกระดาษมาเสริม

5.8.2 ที่เส้นกลางแขนจุด 2 ขยายปลายแขน 6 เซนติเมตร หัวแขน 3 เซนติเมตร และยกหัวแขนให้สูงขึ้น 3 เซนติเมตร

5.8.3 ที่จุด 1 และจุด 3 ขยายปลายแขน 4 เซนติเมตร หัวแขน 2 เซนติเมตร

5.8.4 ระยะ 1-2 แบ่งออกเป็น 2 ส่วน วัดต่ำลงมา 3 เซนติเมตร แล้วแต่งปลายแขน

5.8.5 ส่วนปลายแขนเสื้อกว้าง 3 เซนติเมตรวัดรอบปลายแขนให้พอดีแล้วบวกเพิ่ม 2 เซนติเมตร

5.8.6 ที่ตัวเสื้อทำแขนไหล่ล้าเข้า 1-1.5 เซนติเมตร แต่ถ้าท่อนพองน้ำไม่ต้องวัดเข้า

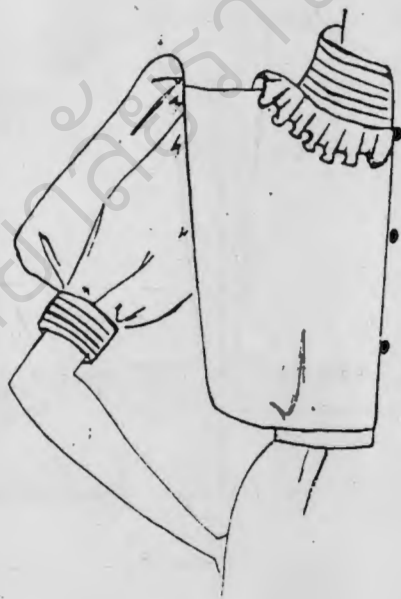

รูปที่ 5.24 แสดงลักษณะแขนพองล่างและบน

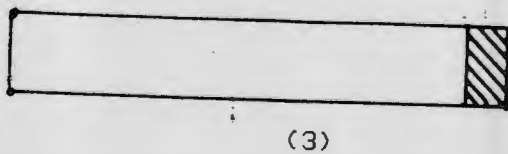
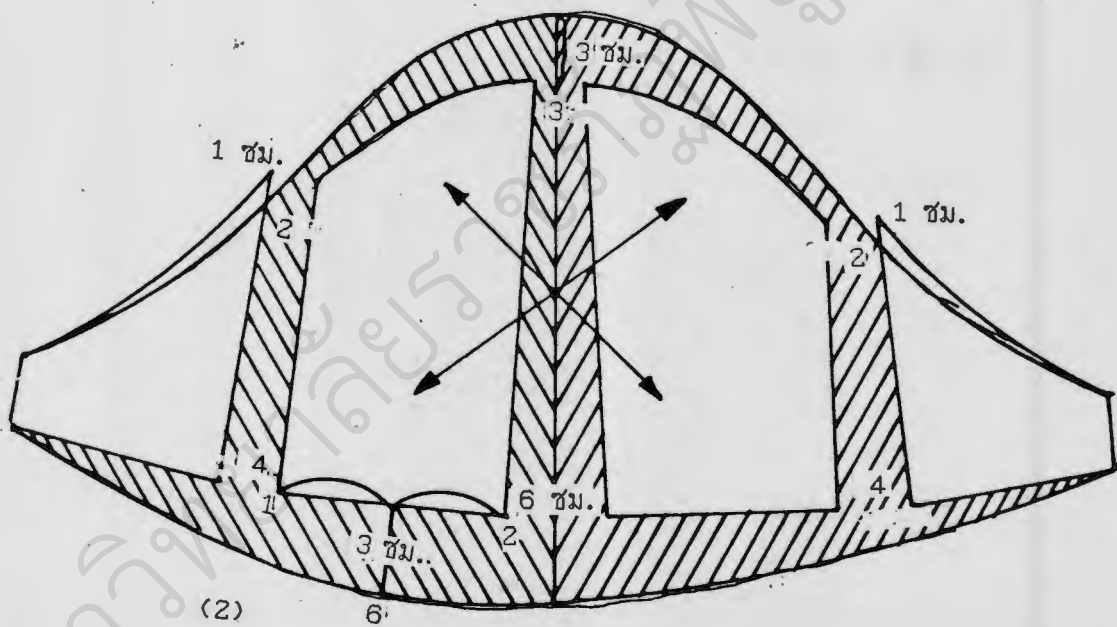
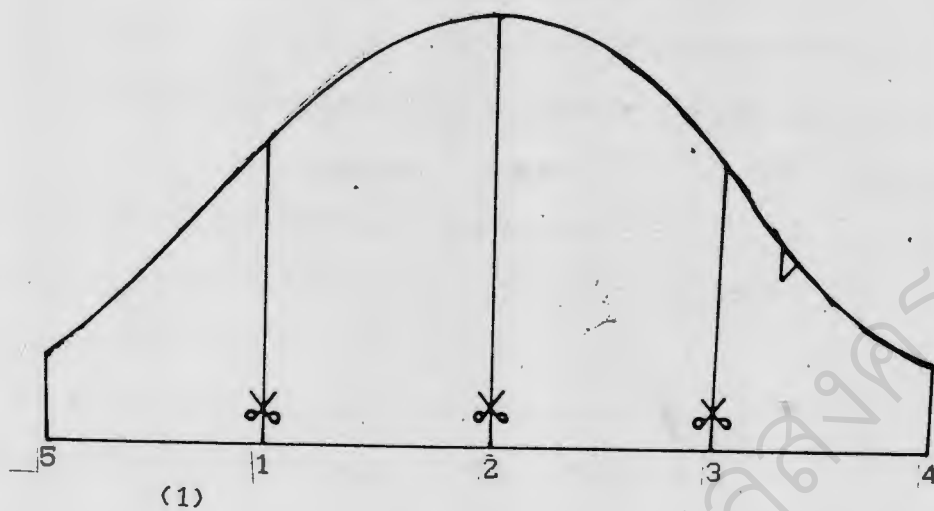

รูปที่ 5.25 แสดงวิธีแยกแบบตัดขนพองล่างและบน

5.9 การสร้างแบบตัดขนกิโลโน (ดูรูปที่ 2.26 และ 2.27)

5.9.1 สร้างแบบเสื้อตัวทวม ให้แผ่นหน้าและแผ่นหลังเท่ากันแล้วขยายความกว้างของคอตามความต้องการ การแยกแบบตัดแผ่นหน้าและแผ่นหลังแยกเหมือนกัน

5.9.2 ลากเส้นตรงจากมุมคอเสื้อจากจุด 1,2 และ 3

5.9.3 2-3 คือความยาวของแขนเสื้อจากปลายไหล่ทั้งนี้แล้วแต่ความต้องการ

5.9.4 ลากเส้นฉากจาก 3-4 เป็นความกว้างของแขนเสื้อ

5.9.5 จากจุด 5-6 ยาว 7 เซนติเมตร ลากเส้นโค้งใต้แขน 4-6



รูปที่ 5.26 แสดงลักษณะของเสื้อขนกิโลโน

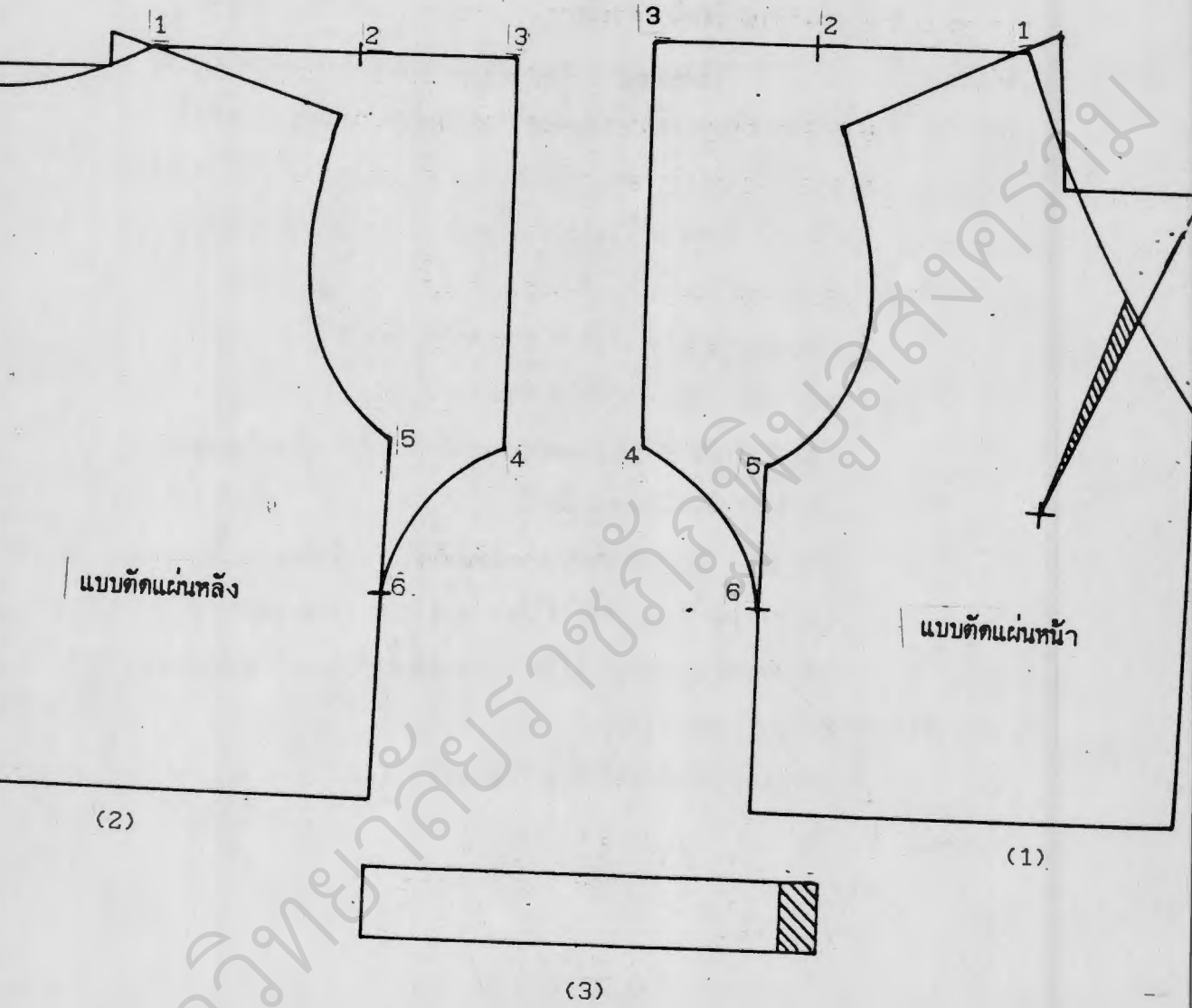

รูปที่ 5.27 แสดงวิธีแยกแบบตัดเลื่อนขนานไวน



## 5.10 การสร้างแบบตัดเสื้อขนแร่คนลานแบบปลายขนพอง

(ดูรูปที่ 5.28 และ 5.29)

### 5.10.1 วิธีสร้างตัวเสื้อ

ก. ขยายความกว้างของคอเสื้อทั้งด้านหน้าและด้านหลังตามความต้องการ โดยใช้วิธีปิดเกล็ดอก เมื่อได้คอเสื้อกว้างตามที่ต้องการแล้ว แต่งคอเสื้อให้เรียบ

ข. 1-2 คือความกว้างของคอเสื้อและ 1-7 เพื่อไว้สำหรับจับรูต

3 เซนติเมตร

ค. แบ่ง 1-2 ออกเป็น 3 ส่วนเท่า ๆ กัน

ง. แบ่ง 5-6 ออกเป็น 3 ส่วนเท่า ๆ กัน

จ. ลากเส้น 3-4 แล้วตัดแยกออกจากตัวเสื้อทั้งด้านหน้าและด้านหลัง

### 5.10.2 วิธีสร้างแขนเสื้อ

ก. นำแบบตัดไหล่ด้านหน้าและด้านหลัง ไปต่อเข้ากับแขนเสื้อ

ข. จากจุด 8-5 วัดขึ้นให้ได้ความสูง 1.5 เซนติเมตร

ค. ต่อจุด 4 และจุด 5 ให้เข้ากับแขนเสื้อทั้งด้านหน้าและด้านหลัง

แล้วเสริมด้วยกระดาดาวรูปแขนใหม่

ง. เย็บรูตรอบคอให้ได้เท่ากับคอจริง

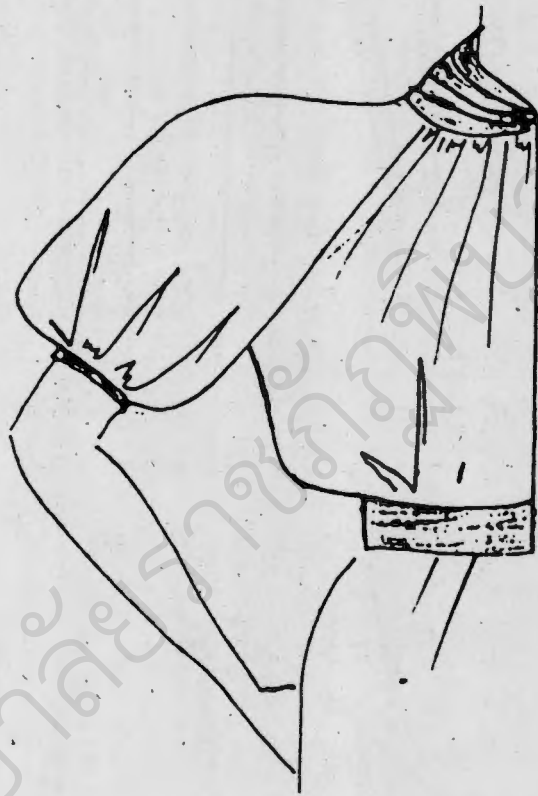

รูปที่ 5.28 แสดงลักษณะแขนเสื้อแร็คแลน

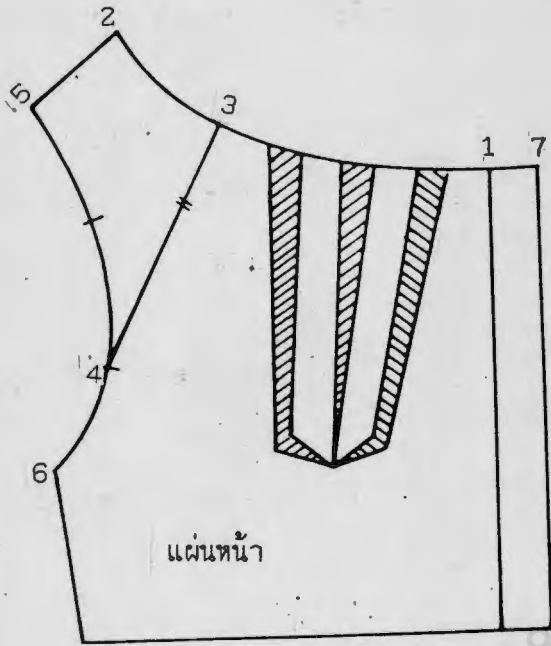

(1)

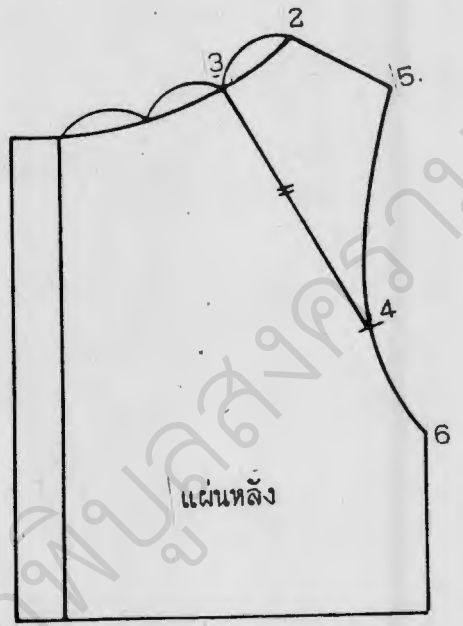

(2)

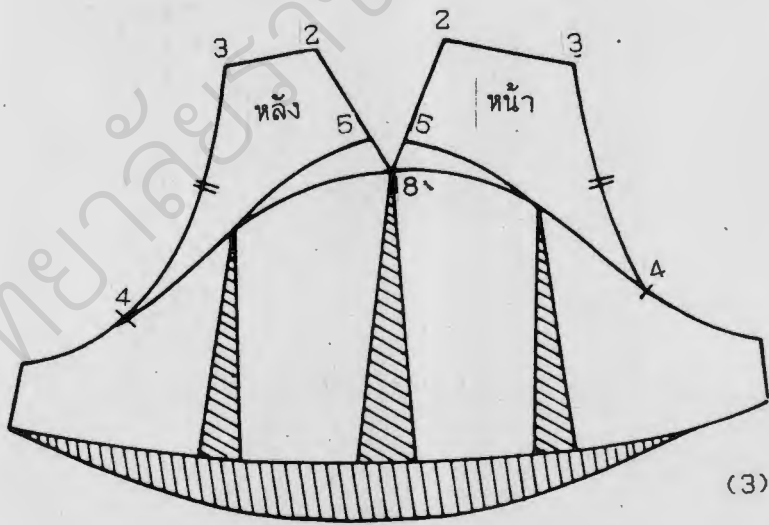

(3)

รูปที่ 5.29 แสดงวิธีแยกแบบขนเสื้อแวิคแลน

5.11 วิธีแยกแบบตัดขนยาวรูปปลายขน (ดูรูปที่ 5.30 และ 5.31)

- 5.11.1 นำแบบตัดขนยาวเบื้องต้นมาวางแบบ แล้วแบ่งออกเป็น 3 ส่วน
- 5.11.2 ลากเส้นแบ่งส่วนแล้วตัดแยกจากปลายขนถึงหัวตัวขน  
ขนหลังแยกออก 3 เซนติเมตร ขนหน้าแยกออก 2 เซนติเมตร แล้วเสวิมกระดาศ
- 5.11.3 ที่แนวศอกวัดเข้าข้างละ 1 เซนติเมตร ตัดปลายขนออก 3 เซนติเมตร
- 5.11.4 ขอบขนกว้าง 3 เซนติเมตร วัดรอบปลายข้อมือให้พอดีแล้ว  
บวกเพิ่ม 2 เซนติเมตร
- 5.11.5 เย็บรูกระยะ 1-2 ให้เท่ากับระยะ 3-4 เป็นรอบปลายขน



รูปที่ 5.30 แสดงลักษณะขนยาวรูปปลายขน

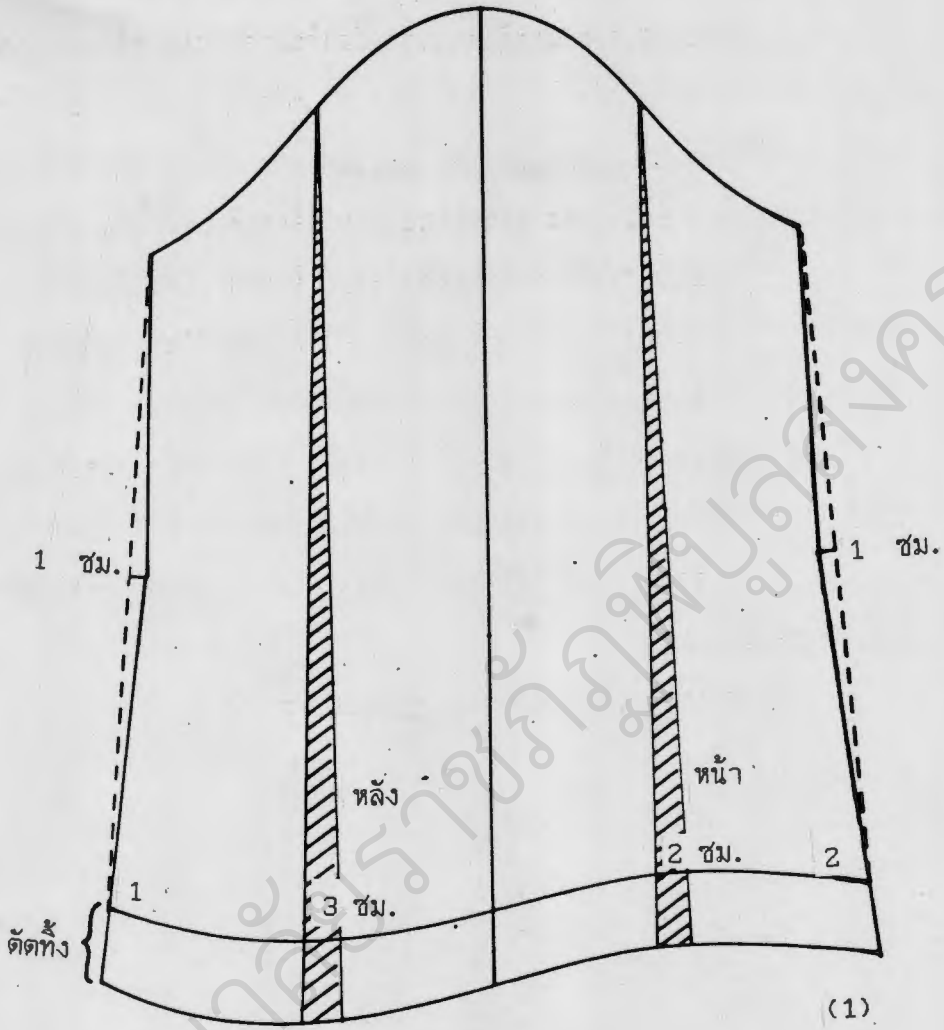

รูปที่ 5.31 แสดงวิธีแยกแบบตัดแขนยาวรูปปลายขน

### 5.12. การสร้างแบบตัดแขนพองล่าง (ดูรูปที่ 5.32 และ 5.33)

5.12.1 สร้างแบบตัดแขนเสื้อเบื้องต้น แล้วนำมาแยกแบบตัดดังนี้

5.12.2 แบ่งแขนเสื้อออกเป็น 4 ส่วนเท่า ๆ กันแล้วตัดแยกปลายแขนให้ได้ความกว้างดังนี้

เส้นที่ 1 ให้ปลายแขนกว้าง 4 เซนติเมตร

เส้นที่ 2 ให้ปลายแขนกว้าง 6 เซนติเมตร

เส้นที่ 3 ให้ปลายแขนกว้าง 4 เซนติเมตร แล้วเสริมด้วย

กระดาดตามรอยที่แยก

5.12.3 แบ่งครึ่งจากจุดที่ 1 ถึงจุดที่ 2 แล้ววัดต่ำลงมา 3 เซนติเมตรโค้งปลายแขนใหม่

5.12.4 ทำสาบปลายแขนให้มีความกว้าง 3 เซนติเมตรรอบปลายแขนบวกเพิ่ม 2 เซนติเมตร

5.12.5 เย็บรูปปลายแขนเท่ากับรอบปลายแขน

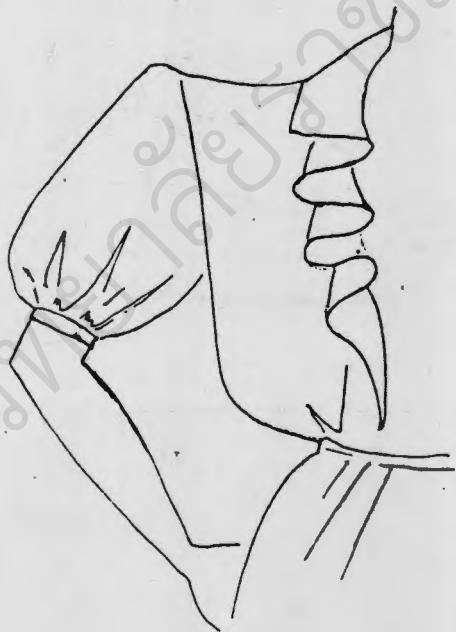

รูปที่ 5.32 แสดงลักษณะแขนพองล่าง

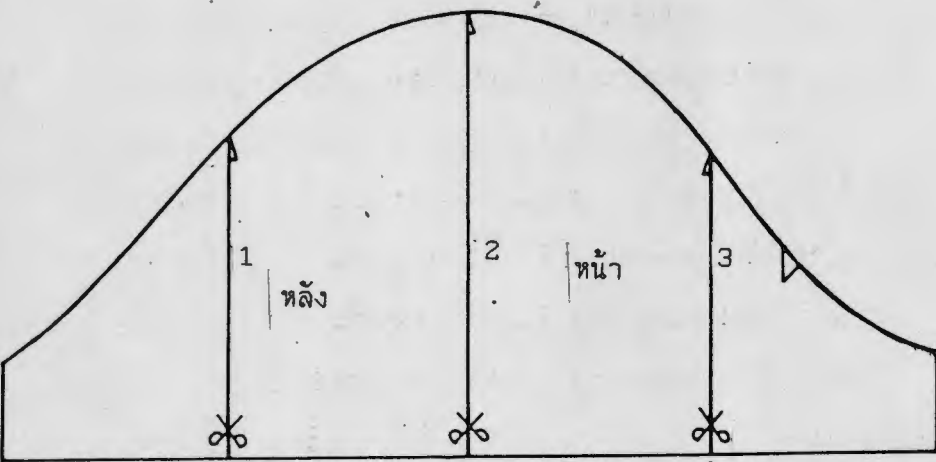

(1).

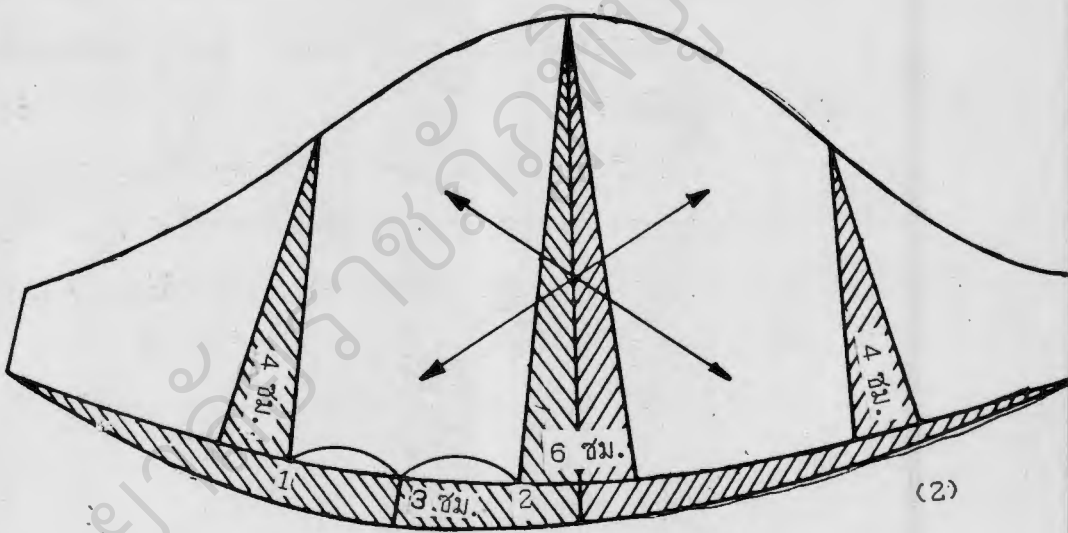

(2)

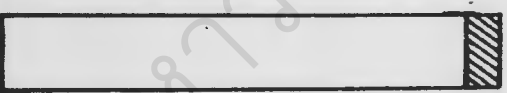

(3)

รูปที่ 5.33 แสดงวิธีแยกแบบแกนพวงโค้ง

## บทที่ 6 การตัดเย็บเสื้อสูท

เสื้อสูทเป็นเสื้อที่ออกแบบตัดแปลง ให้มีรูปทรงสวยงามเหมาะสมกับ  
รูปร่าง ปัจจุบันนี้ได้มีการออกแบบใช้เสื้อสูทมีลักษณะต่าง ๆ และนิยมใช้เป็นเสื้อ  
เครื่องแบบทำงานของสำนักงาน เสื้อที่ม ชุดเดินทางตลอดจนเป็นเสื้อสวมใส่ไปใน  
งานกลางคืนโดยการเลือกใช้ผ้าและสีของผ้าให้เหมาะสมกับโอกาส ที่นิยมสวมใส่  
กันทั่ว ๆ ไป ลักษณะของเสื้อ เป็นเสื้อมีปก ชายเสื้อตรงหรือมน มีกระเป๋าจาะ  
ที่ด้านบนหน้าอกด้านซ้าย 1 ใบและด้านล่างชายเสื้อด้านขวาและด้านซ้าย ด้านละ  
1 ใบกระดุมเจาะ 1 แถวหรือ 2 แถว แขนเสื้อยาวถึงข้อมือ นอกจากนี้ยังมีการ  
ตกแต่งให้สวยงามด้วยลูกไม้ผ้าเทป และผ้ากุ่มรวมทั้งการตกแต่งตะเข็บเสื้อแบบต่าง ๆ

การเลือกซื้อผ้าสำหรับตัดเสื้อสูทนั้น ควรพิจารณาถึงการใช้งาน เสื้อ  
สูทบางชนิดต้องใส่ทุกวันบางชนิดใส่ตามโอกาส ผ้าตัดเสื้อสูทควรเป็นผ้าชนิดเนื้อดี  
มีน้ำหนัก ลักษณะการทอเป็นผ้าทอเนื้อแน่น สามารถซักน้ำได้ ทนความร้อนได้ดีไม่ยับ  
เมื่อซักรีดและคงรูปไม่เปลี่ยนแปลงสภาพ สีของผ้าควรเป็นสีเข้มไม่ฉูดฉาด ผ้าที่ได้ทำการ  
ตกแต่งให้ทนต่อ มอด และรา นำมาใช้เป็นผ้าตัดสูทได้อย่างดี



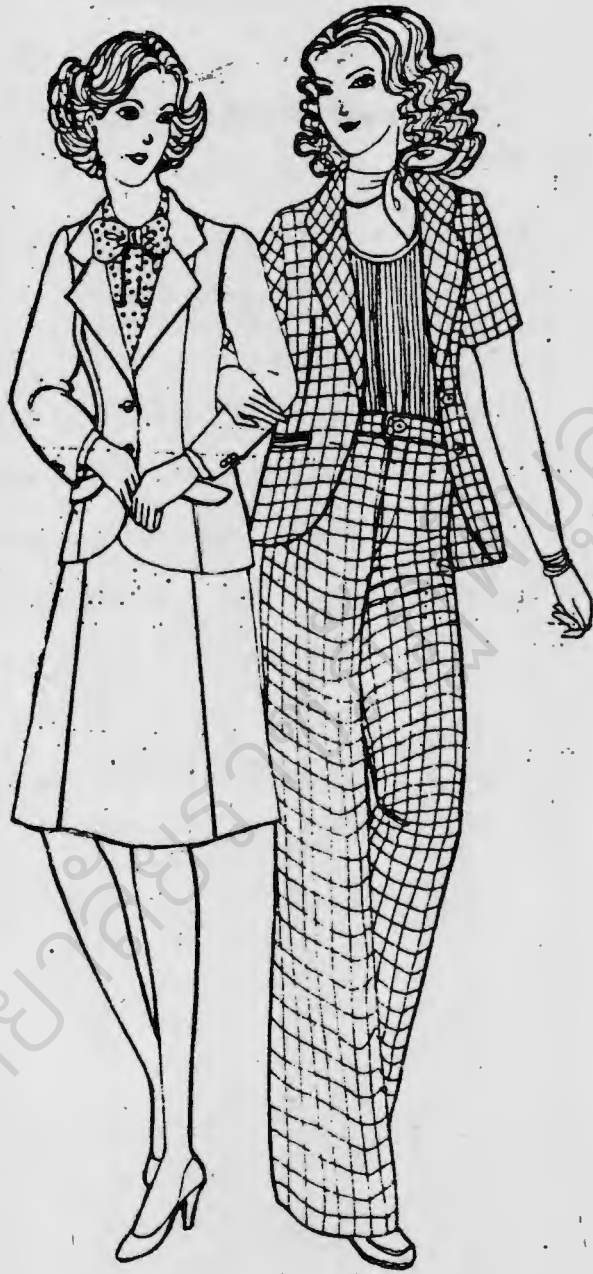

รูปที่ 6.1 ลักษณะเสื้อสูท

## 6.1 วิธีสร้างแบบตัดเลื้อยสุก (ดูรูปที่ 6.2)

6.1.1 แผ่นหน้า วัดจากริมกระตาด้านบนลงมาประมาณ 10 เซนติเมตร และริมกระตาดขวาเมื่อวัดเข้ามาประมาณ 2.5 เซนติเมตร เป็นสายเลื้อย

- 1-2 = ความยาวด้านหน้า 33 เซนติเมตร
- 3 = จุดแบ่งครึ่ง 1-2
- 4 = จุดแบ่งครึ่ง 1-3
- 2-5 = ความยาวจากเอวถึงสะโพกกลาง 20 เซนติเมตร
- 6 = จุดแบ่งครึ่ง 2-5
- 1-7 = ความกว้างรอบคอ ทารด้วย 6 บวก 0.5 เซนติเมตร
- 7-8 = ความกว้างรอบคอ ทารด้วย 6 บวก 1 เซนติเมตร  
ลากเส้นตั้งฉากขึ้นไป
- 9 = จุดแบ่งครึ่ง 7-8 ลากเส้นฉากออกไปทางขวาถึงจุด 12
- 10-11 =  $\frac{1}{2}$  ของไหล่กว้าง
- 8-11 = ความยาว 9-12  
ลากเส้น 8-12 บนเส้นตะเข็บไหล่ แล้ววาดเส้นคอ 1-8
- 13 = แบ่งครึ่งเส้น 8-12
- 13-14 =  $\frac{1}{2}$  ของอกห่าง ลากเส้นตั้งฉาก จากจุด 15 ถึงแนวสะโพกใหญ่
- 1-15 = ความสูงของอก  
ลากเส้น 13 - 15 - 14  
พับเกล็ดให้เส้น 13-15 ทับเส้น 14-15  
ต่อตะเข็บไหล่ 8-16 โดยผ่านจุด 13 และให้เส้น  
13-16 ยาวเท่ากับ 8-14
- 4-17 =  $\frac{1}{2}$  ของบ่าหน้าพับเกล็ดลากเส้น 16-17
- 3-18 = รอบอก บวก 10 ทาร 4 บวก 1
- 5-19 = รอบสะโพกใหญ่บวก 8 ทาร 4 บวก 11  
ลากเส้นตรงลงมาหาจุด 19

- 20 = จุดเส้นแวง
- 20-21 = วัดจากจุด 20 เข้ามาในตัวเสื้อ 2 เซนติเมตร จุด 21 เป็นเส้นโค้งแวง
- 2-22 = รอบเอวบวก 4 ทาร 4 บวก 1  
วิธีทาเกล็ดเอวใหญ่
- 23-24 = จุด 21-22
- 25 = แบ่งครึ่งระหว่างสะโพกใหญ่กับสะโพกเล็กลากเส้นเกล็ดจากจุด 15-24-25 และ 15-23-25 จากมุมชายเสื้อด้านหน้าวัดขึ้นมา 2.5 ซม. วัดเส้นโค้ง

### 6.1.2 แฉ่งหลัง

- 2-26 = ความยาวของเสื้อแฉ่งหลังจากคอหลังถึงเอว 36 เซนติเมตร
- 26-27 = ระยะ 1-7 ความกว้างคอแฉ่งหน้า
- 27-28 = ลากเส้นฉากขึ้นไป 2 เซนติเมตร
- 3-29 = ความกว้างของรอบอกบวก 10 ทาร 4 ลบ 1
- 5-30 = ความกว้างของรอบสะโพกใหญ่ บวก 8 ทาร 4 บวก 1
- 31-32 = โค้งเอวเข้า 2 เซนติเมตร
- 2-33 = วัดเข้า 1-1.5 เซนติเมตร ลากเส้น 4-33, 33-5
- 4-34 = ความกว้างของบ่าหลังทาร 2 บวก 0.5 เซนติเมตร
- 35 = เป็นจุดแบ่งครึ่งเส้น 1-26 ลากเส้นตั้งฉากจากจุด 34 = ลากเส้นตั้งฉากขึ้นไปถึงจุด 36 แล้ววัดออกมา 1.5 ซม. เป็นจุด 37 ลากเส้น ตะเข็บไหล่จากจุด 28-37 แล้วโค้งเส้นวงแขนจากจุด 29-34-37
- 28-38 = ความยาว 8-13 ตามแฉ่งหน้า
- 37-39 = ความยาว 14-16 ตามแฉ่งหน้า
- 33-40 = รอบเอวบวก 4 ทาร 4
- 33-41 = ความยาว 2-23 ตามแฉ่งหน้า ลากเส้นจากจุด 41 ขึ้นไปหาจุด 38

- 41-42 = ความกว้าง 40-32
- 43 = เป็นจุดแบ่งครึ่ง 41-42 ลากเส้นจากลงมาด้านล่าง ถึง  
ชายเสื้อ
- 44 = แบ่งครึ่งระหว่างสะโพกเล็กกับสะโพกใหญ่แล้วลากเส้นเกล็ด  
42-44 และ 41-44
- 45 = แบ่งครึ่งระหว่างเส้นคอหน้าและบ่าหลังลากเส้นเกล็ด  
38-45 และ 39-45
- 46 = แบ่งครึ่งระหว่างเส้นอกและเส้นบ่าหลัง ลากเส้นเกล็ด  
41-46 และ 42-46
- 33-47 = วัดต่ำลงมา 3 เซนติเมตร
- 47-48 = วัดออกมา 6 เซนติเมตร แล้วลากเส้นตรงลงมา  
ให้ขนานกับเส้นกลางหลังถึงชายเสื้อ

## ขนาดสัมมุตติ

1. รอบอก	83	เซนติเมตร
2. รอบคอ	35	เซนติเมตร
3. ออกสูง	18	เซนติเมตร
4. ออกห่าง	17	เซนติเมตร
5. บ่าหน้า	33	เซนติเมตร
6. บ่าหลัง	34	เซนติเมตร
7. ยาวหน้า	33	เซนติเมตร
8. ยาวหลัง	36	เซนติเมตร
9. สะโพกเล็ก	79	เซนติเมตร
10. สะโพกใหญ่	89	เซนติเมตร
11. รอบเอว	63	เซนติเมตร
12. ไหล่กว้าง	37	เซนติเมตร
13. รอบโคนแขน	39	เซนติเมตร
14. รอบวงแขน	29	เซนติเมตร
15. แขนยาว	20	เซนติเมตร
16. รอบปลายแขน	25	เซนติเมตร
17. รอบข้อมือ	15	เซนติเมตร

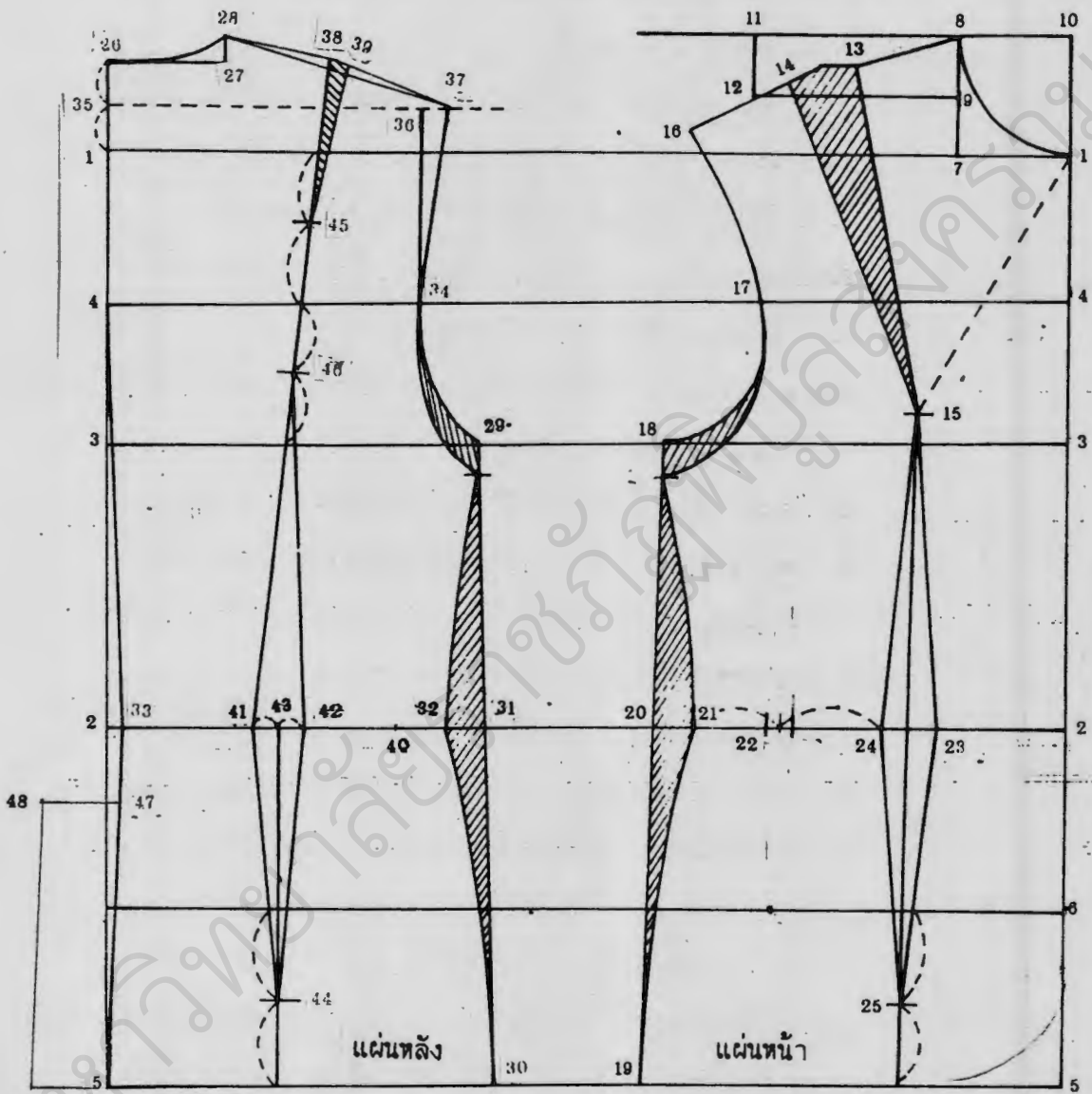

รูปที่ 6.2 แสดงการสร้างแบบตัดเสื้อสูท

## 6.2 วิธีสร้างแบบขน (ดูรูปที่ 6.3)

### สร้างแบบเบื้องต้น

1-2 = ลากเส้นหัวขนให้ความยาวเท่ากับ  $\frac{1}{2}$  ของรอบโคนขนแล้วบวก  
เพิ่มอีก 7 เซนติเมตร

1-3 = แบ่งเส้น 1-2 ออกเป็น 2 ส่วนวางจุด 3 ตรงกลาง

1-4 = ลากเส้นจากจากจุด 1 ไปหาจุด 4 ให้เส้น 1-4 เท่า  
กับความยาวของขนแล้วลบออก 1 เซนติเมตร

4-5 = ลากเส้นจาก จากจุด 4 ไปหาจุด 5 ให้ความยาวเท่ากับ 1-2  
แล้วลากเส้นจากจุด 5 ไปหาจุด 2

1-6 = วางจุด 6 ให้ความยาว 1-6 เท่ากับความยาว 1-3  
แล้วบวกเพิ่มอีก 6 เซนติเมตร

6-7 = ลากเส้นจาก จากจุด 6 ไปหาจุด 7 เป็นเส้นโคนขน

1-8 = วางจุด 8 ให้เส้น 1-8 มีความยาวจากหัวขนถึงข้อศอก  
ลบออก 1 เซนติเมตร

8-9 = ลากเส้นจากจากจุด 8 ไปหาจุด 9

4-10 = แบ่งเส้น 4-5 ออกเป็น 2 ส่วนวางจุด 10 ตรงจุดกึ่งกลาง

10-3 = ลากเส้นกึ่งกลางขนจากจุด 10 ไปหาจุด 3 แล้ววางจุด 11  
ที่จุดกึ่งกลางเส้นข้อศอกและวางจุด 12 ที่จุดกึ่งกลางเส้นโคนขน

1-13 = วางจุด 13 ให้เส้น 1-13 เท่ากับ  $\frac{1}{3}$  ของเส้น 1-6  
ลากเส้นจากจุด 13 ไปหาจุด 3 และจากจุด 13 ไปหาจุด 12

2-14 = วางจุด 14 ให้เส้น 2-14 เท่ากับ  $\frac{1}{3}$  ของเส้น 2-7

และบวกเพิ่ม 1.5 เซนติเมตร แล้วลากเส้นจากจุด 14 ไปหา  
จุด 3 และจากจุด 14 ไปหาจุด 12

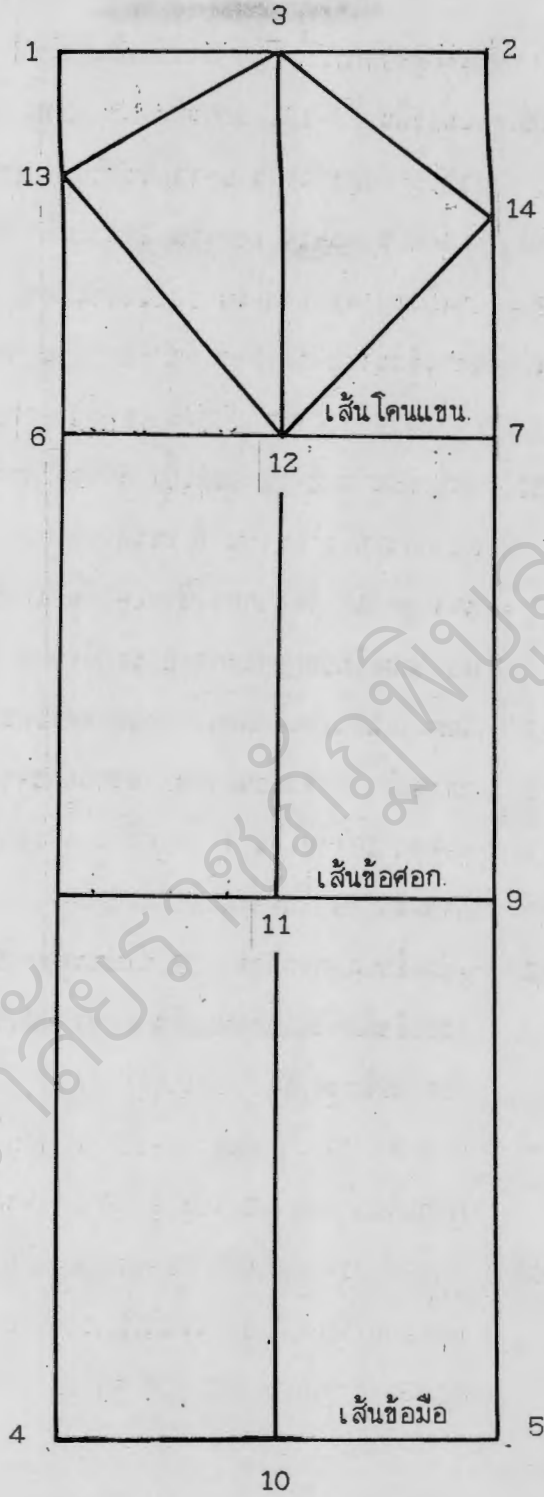

รูปที่ 6.3 แสดงวิธีสร้าง โครงแกนสี่เหลี่ยม



นำแบบตัดจากรูปที่ 6.3 มาวาดเส้นหัวขน (ดูรูปที่ 6.4)

- 3-15 = แบ่งเส้น 3-13 ออกเป็น 2 ส่วน แล้ววางจุด 15 ให้ห่างจากจุดกึ่งกลางเส้น 3-13 เท่ากับ 1 เซนติเมตร
- 3-16 = แบ่งเส้น 3-14 ออกเป็น 2 ส่วนแล้ววางจุด 16 ให้ห่างจากจุดกึ่งกลางเส้น 3-14 2 เซนติเมตร
- 12-17 = แบ่งเส้น 12-14 ออกเป็น 3 ส่วน วางจุด 17 ให้ยื่นออกจากส่วนที่ 1 เท่ากับ 2.5 เซนติเมตร
- 12-18 = แบ่งเส้น 12-13 ออกเป็น 4 ส่วน วางจุด 18 ให้ยื่นออกจากส่วนที่ 1 เท่ากับ 1 เซนติเมตร
- จากจุด 12 วัดออกทางซ้ายเท่ากับ 1 เซนติเมตร เป็นจุด 12.1 และวัดออกทางขวา 2 เซนติเมตร เป็นจุด 12.2 แล้ววาดเส้นโค้งหัวขนด้านหน้าจากจุด 3-16-14-17- 12.2 และ 12 วาดเส้นโค้งหัวขนด้านหลังจากจุด 3-15-13-18-12.1 และ 12
- 4-19 = ที่จุด 19 ให้เส้น 4-19 กว้าง 4 เซนติเมตร แล้วลากเส้นจากจุด 19 ไปหาจุด 8
- 19-20 = วาดเส้นฉากจากจุด 19 ไปหาจุด 20 เท่ากับ  $\frac{1}{2}$  ของรอบข้อมือที่ได้บวกเพิ่มแล้ว 8-10 เซนติเมตร ลากเส้นจากจุด 20 ไปหาจุด 14

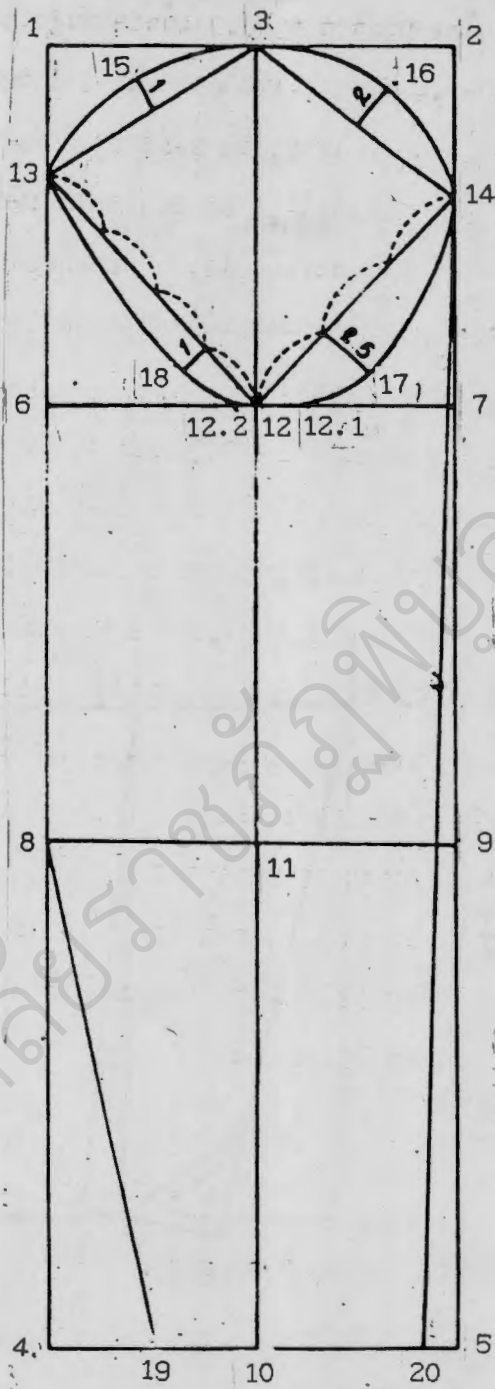

รูปที่ 6.4 แสดงวิธีสร้างแบบขนเส้น

นำแบบตัดจากรูปที่ 6.4 มาวางเส้นปลายขนเพิ่ม (ดูรูปที่ 6.5)

19-10-20 = วางเส้นฉากจากเส้น 8-19 ไปหาเส้น 19-10 ทำให้จุด 19 ยื่นออกมาเล็กน้อยลากเส้นผ่านจุด 10 จะทำให้จุด 20 สูงกว่าเส้นข้อมือ

19-5 = แบ่งเส้น 19-20 ออกเป็น 2 ส่วนวางจุด 21 ตรงกึ่งกลางลากเส้นจากจุด 21 ไปหาจุด 11 เป็นเส้นได้ขนใหม่

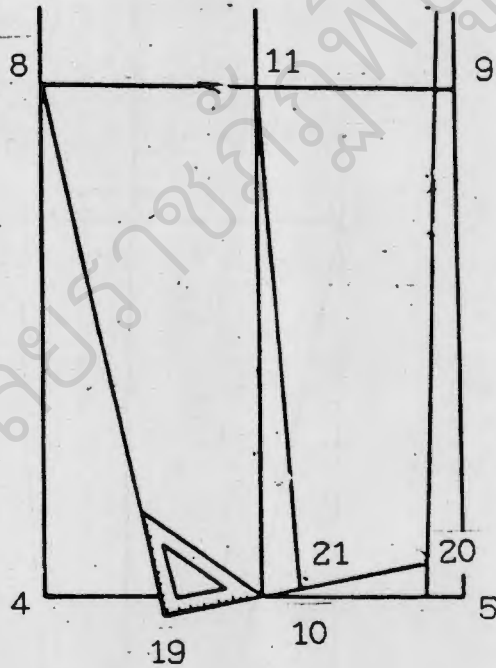

รูปที่ 6.5 แสดงวิธีสร้างแบบตัดปลายขน

นำแบบตัดแขนที่วางเส้นแล้ว มากิ่งเส้นเพื่อกางแบบตัดแขนออกให้เต็มแขน  
(ดูรูปที่ 6.6)

- 14-20 = พับกระดาษจากเส้น 14-20 แล้วกึ่งเส้นจากจุด 14-12-11-20-21 เมื่อกางออกจะได้แบบตัดแขนด้านหน้าเต็มตามเส้นที่จุดไว้
- 13-8 = พับกระดาษจากเส้น 13-8 กึ่งเส้นจากจุด 8-11-12-13
- 8-19 = พับกระดาษจากเส้น 8-19 กึ่งเส้นจากจุด 19-21-11-8 เมื่อกางกระดาษออกจะได้แบบตัดแขนด้านหลังเต็ม ตามเส้นจุดแบบตัดนี้ เป็นแบบตัดเบื้องต้นของแขนเสื้อคู่ที่ปลายแขนจะงอตามรูปแขน แบบตัดแขนเสื้อคู่นิยมให้ตะเข็บใต้แขนไปอยู่ด้านหลังที่ได้เส้นข้อศอกโดยวางเส้นตัดแยกดังนี้
- 8-13-19 = ตัดแยกเส้น 19-8-13 ตามเส้นลูกศรที่วางไว้ นำแขนด้านหลังไปต่อกับแขนด้านหน้า

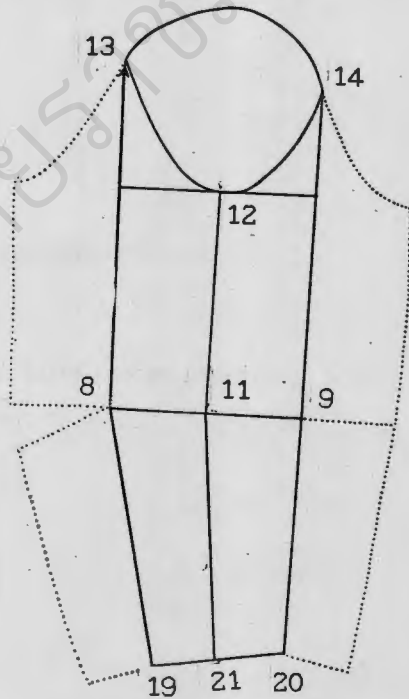

รูปที่ 6.6 แสดงวิธีสร้างแบบตัดเต็มแขน

8-22 = จุด 8-22 เป็นเส้นข้อศอก โดยลดเส้นข้อศอกตรงจุด 22  
 เข้า 1 เซนติเมตร และลดตรงจุด 8 เข้า  $\frac{3}{4}$  เซนติเมตร  
 แล้วแต่งเส้นข้อศอกใหม่ (ดูรูปที่ 6.7)

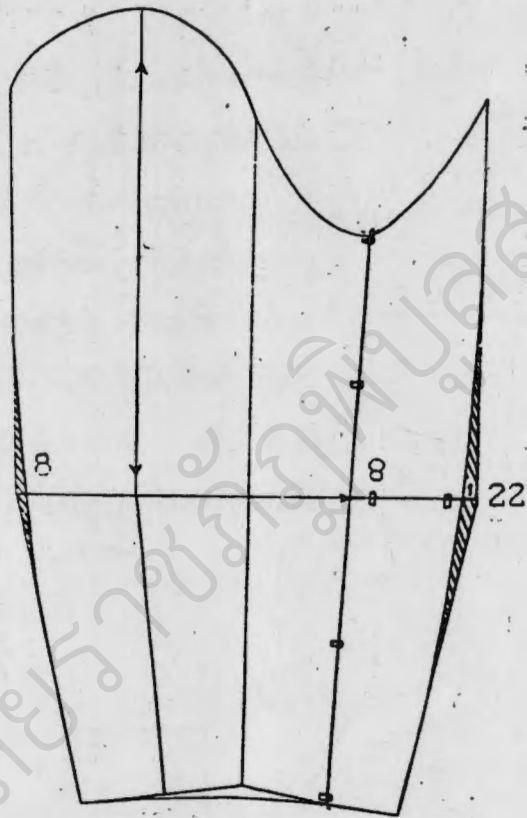

รูปที่ 6.7 แบบตัดขนที่ตัดแยกขนแฉ่งหลังออก

6.3 วิธีสร้างแบบตัดปก (ดูรูปที่ 6.8 และ 6.9)

นำแบบตัดเสื้อแผ่นหน้ามาวาง ..เส้นสาบเสื้อให้ยื่นออกมา 2-2.5 เซนติเมตร. แล้ววางเส้นปกเสื้อดังนี้

- 1-2 = สาบพับของปกเสื้อที่คอด้านข้าง 2 เซนติเมตร
- 0-3 = ความลึกของคอเสื้อ 10 เซนติเมตร หรือคอกลิทตามความต้องการ
- 2-3 = วางเส้นตรง ผ่านจุดตัด โค้งคอที่จุด 4 วาดเส้นแบบปก
- 1- 5 ความกว้าง 2.5 เซนติเมตร พับกระตาดตามรอยเส้น
- 2-4-3 แล้วกลิ้งเส้นคอ 1-4 และปกล่าง

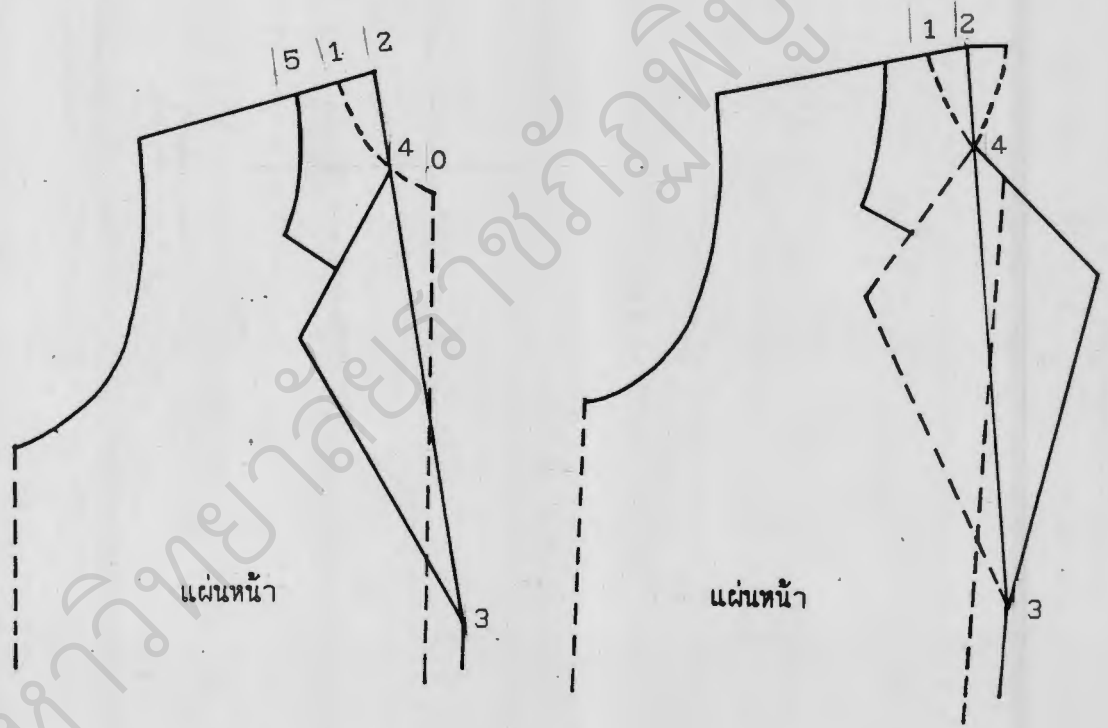

(1) (2)

รูปที่ 6.8 แสดงวิธีสร้างแบบตัดปกล่าง

2-6 = ความกว้าง 0.6 เซนติเมตร

ลากเส้นจากจุด 4 ผ่านจุด 6 ไปจนถึงจุด 7

6-7 = ความยาวของคอแผ่นหลัง

7-8 = ลากเส้นฉากออกไปประมาณ 3 เซนติเมตร

4-8 = โค้งเส้นฐานปกเสื้อ

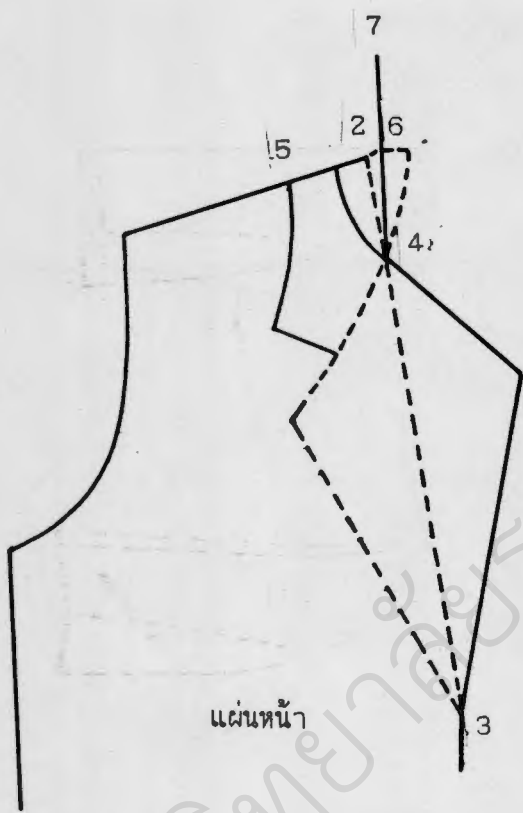

(1)

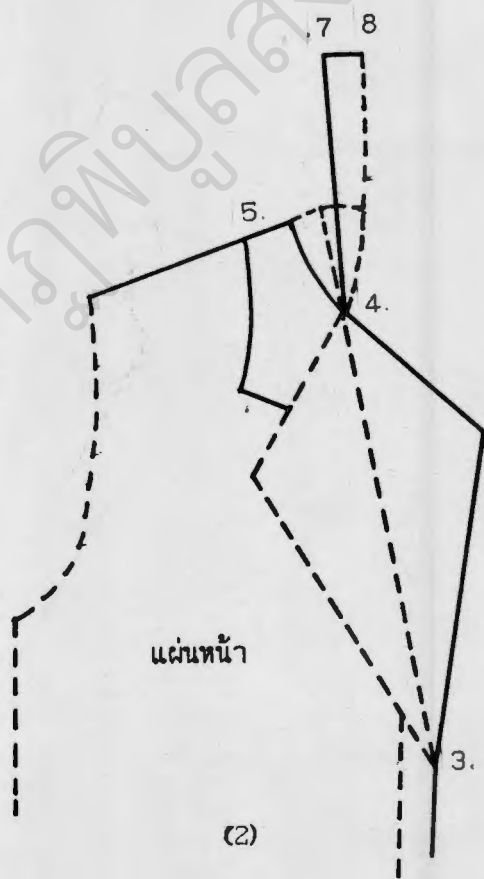

(2)

รูปที่ 6.9 แสดงวิธีสร้างปกเสื้อส่วนบน

8-9 = ลากเส้นฉากออกจากจุด 8 ให้กว้างประมาณ 7 เซนติเมตร  
 จากจุด 9 วาดเส้นปกลงมาต่อเส้นไฮล์ที่จุด 5 แล้ว แยก  
 แบบตัดปกออกจากเสื้อ (ดูรูปที่ 6.10)

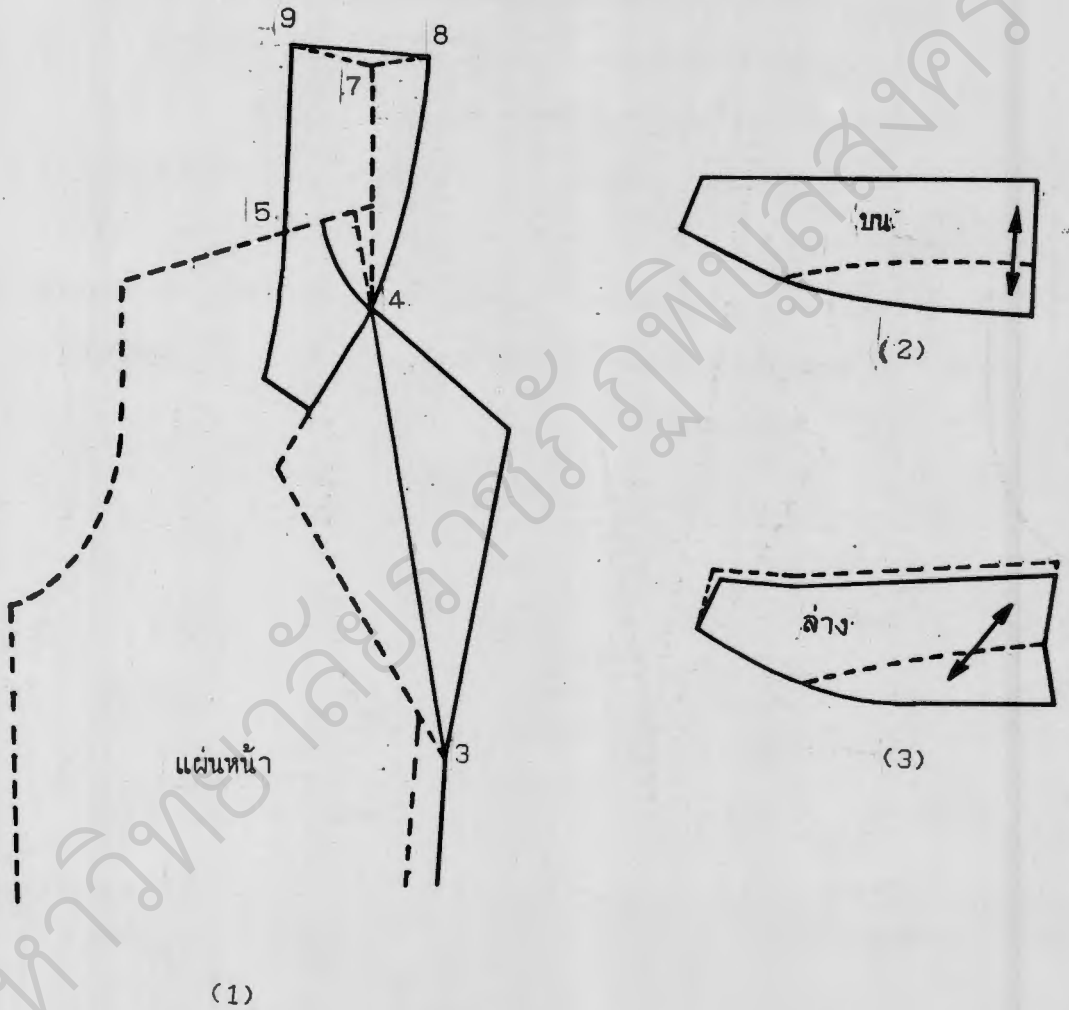

รูปที่ 6.10 ปกที่สร้างเสร็จแล้วและการแยกปก



#### 6.4 การวางแบบตัดผ้า (ดูรูปที่ 6.11)

ใช้ผ้าขนาดหน้ากว้าง 58-60 นิ้ว ความยาวของผ้า 1.40 เมตร

6.4.1 นำผ้ามาพับริมให้เป็นสันทบให้ด้านถูกของผ้าพับเข้าหากันให้ความยาวของผ้าเป็นสันทบและเป็นเส้นตรง แล้ววางบนโต๊ะตัดผ้าซึ่งมีพื้นเรียบเสมอกัน

6.4.2 นำแบบตัดเสื้อที่เป็นแผ่นใหญ่วางลงบนผ้าก่อนเช่น แบบตัดแผ่นหน้าและแผ่นหลัง ให้เส้นเครื่องหมายบนแบบตัดตรงกับเกรนของผ้าหรือเส้นด้ายยืน

6.4.3 นำแบบตัดแขนเสื้อมาวางให้ชิดกับริมผ้าด้านใดด้านหนึ่ง เพราะส่วนโค้งของหัวแขนเสื้อมีเนื้อที่ให่วางแบบตัดแผ่นเล็ก ๆ อีกได้

6.4.4 นำแบบตัดปกเสื้อมาวางตามเนื้อผ้าที่ว่างอยู่ โดยให้เหลือผ้าส่วนเนื้อที่เผื่อเย็บด้วย

6.4.5 ตรวจสอบการวางแบบตัดทุกชิ้นเมื่อครบแล้วทำเครื่องหมายเผื่อเย็บตะเข็บด้วยชอล์คสี ตามขนาดที่ได้กำหนดไว้แล้วลงมือตัดส่วนผ้าที่เหลือให้เก็บเอาไว้ทำกระเป๋ารังคุมกั๊กและอื่น ๆ

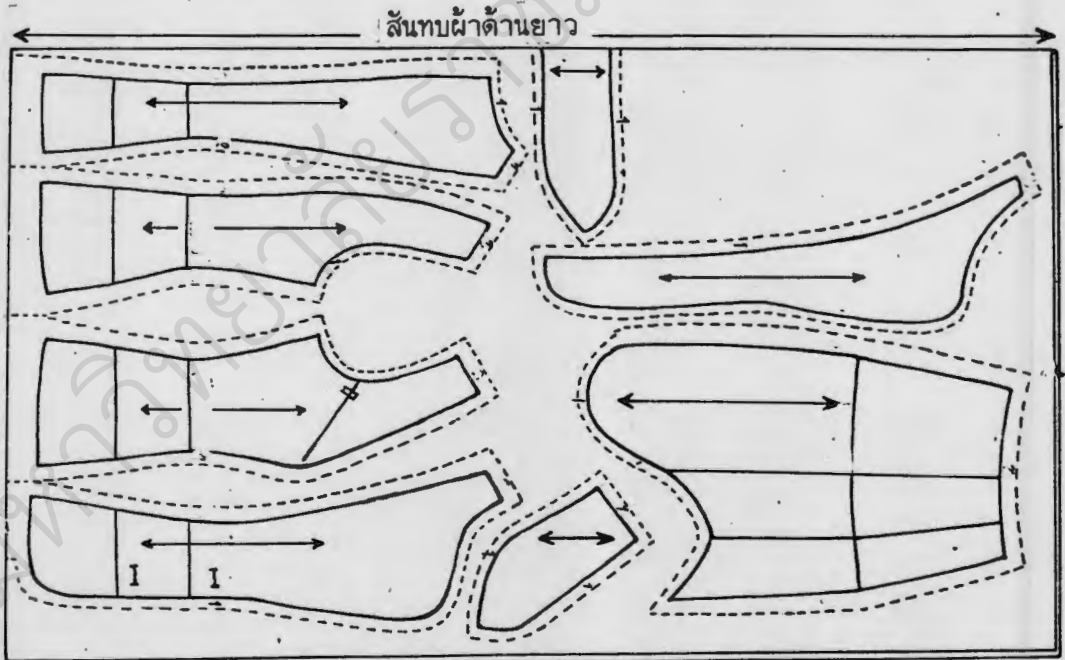

รูปที่ 6.11 แสดงการวางแบบตัดผ้า

## 6.5 การเย็บประกอบเป็นตัวเสื้อ

เมื่อตัดเสื้อออกเป็นชิ้นแล้วจะต้องทำเครื่องหมายให้เรียบร้อยก่อนที่จะนำไปประกอบเป็นตัวเสื้อ ฝ่ายบางชนิดจะต้องนำไปเย็บกันลู่ตามแนวที่ตัดไว้ก่อน ทั้งนี้เพื่อป้องกันการหลุดลุ่ยของเส้นด้ายขณะที่ทำการเย็บ เพื่อให้การเย็บรวดเร็วได้เสื้อสวยงามและถูกต้อง ควรปฏิบัติตามขั้นตอนการเย็บดังนี้

### 6.5.1 เย็บเสื้อแผ่นหลัง (ดูรูปที่ 6.12)

- ก. ต่อดตะเข็บกลางหลังของตัวเสื้อและเย็บเกล็ดไหล่ให้สำเร็จ แล้วรีดแบตะเข็บกลางหลังให้เรียบ ส่วนเกล็ดไหล่ของผ้ารองใน ใช้กรรไกรตัดแนวเกล็ดไม่ควรเย็บเหมือนตัวเสื้อ จะทำให้เกิดรอยสันนูนขึ้นเพราะเป็นผ้าสองชั้น
- ข. วางซ้อนผ้ารองในกับตัวเสื้อด้านตะเข็บออกแล้วสอยให้ติดกับตัวเสื้อ
- ค. เดินจักรเพื่อกันยัดพร้อมกันที่วงแขน คอ และไหล่

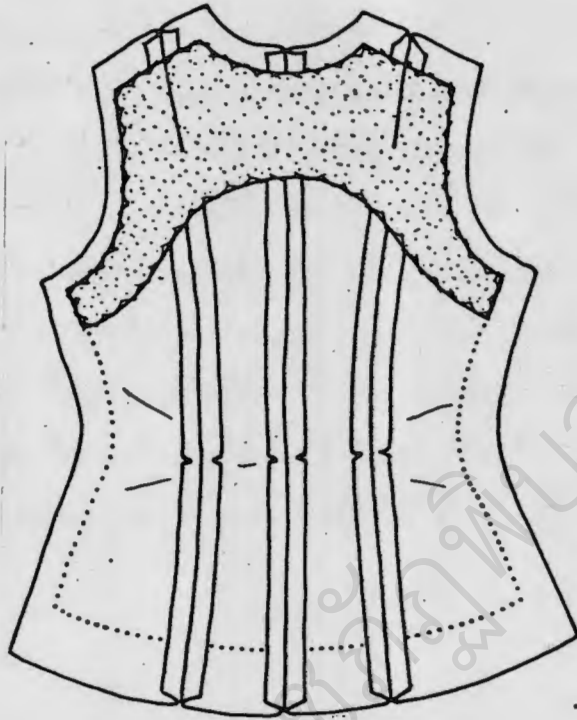

(1)

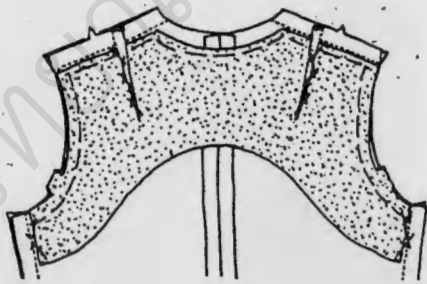

(2)

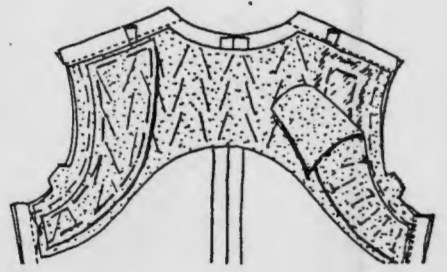

(3)

รูปที่ 6.12 แสดงวิธีใช้ผ้ารองในของเสื้อแน่นหลัง

### 6.5.2 เย็บเสื้อแผ่นหน้า (ดูรูปที่ 6.13)

ก. ถ้าเสื้อแผ่นหน้าเป็นเสื้อที่ตัดแบบ เส้นที่ต่อกันยาวตลอดตัวเสื้อต้องเย็บต่อเข้าด้วยกันให้เป็นแผ่นหน้าแผ่นเดียว ถ้าเกล็ดเสื้อใหญ่และผ้าที่นำมาเย็บเป็นผ้าหนาให้ตัดเกล็ดผ้ารองในออก ไม่ควรซ้อนเข้าด้วยกัน จะทำให้เพิ่มความหนามากยิ่งขึ้น เมื่อตัดเกล็ดออกแล้วนำไปเย็บติดกัน แล้วนำไปรองเข้ากับเสื้อแผ่นนอก

ข. เพื่อต้องการความทนทาน แข็งแรงและไม่ให้คอเสื้อบะยัดผิดรูปเย็บผ้าเทพเข้ากับผ้ารองใน ในการเย็บต้องระวังไม่ให้เลยเข้าไปในตะเข็บเมื่อเย็บสาบท้ายผ้ารองในแล้วสอยติดกับตัวเสื้อ และเดินกันยัดไปพร้อม ๆ กัน คือที่วงแขน ไหล่ คอและริมด้านหน้า เน่าเส้นกลางตัวและทำตำแหน่งของรังคุดม (ดูรูปที่ 6.13 (1))

ค. เจาะผ้ารองใน ตามขนาดของรังคุดมที่ทำเครื่องหมายไว้ แล้วนำผ้ามาทำรังคุดมให้สำเร็จ (ดังรูปที่ 6.13(2))

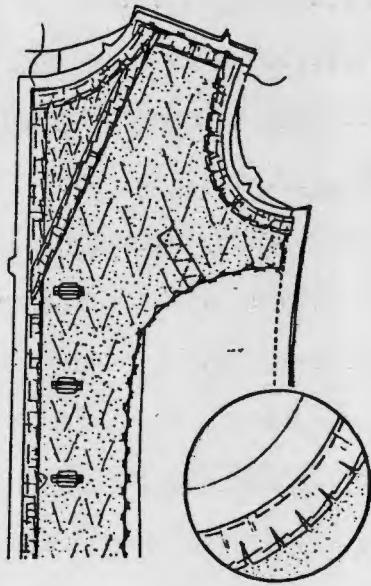

(1)

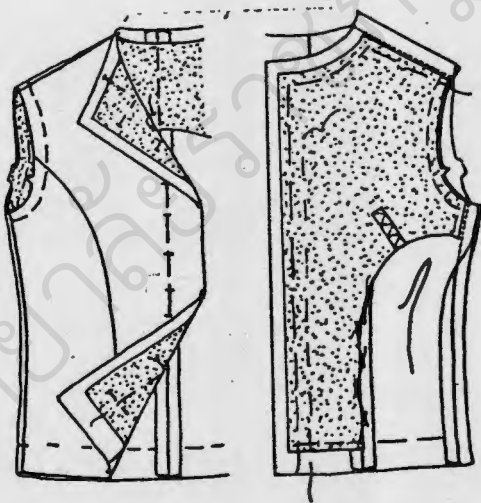

(2)

รูปที่ 6.13 แสดงวิธีเย็บเสื้อแขนหน้า

### 6.5.3 การเย็บปกเสื้อ (ดูรูปที่ 6.14)

- ก. นำผ้ารองในมาติดกับปกล่าง เย็บให้เป็นเส้นความยาว และเดินจักรซิกแซกตลอดแนวปก ตรงมุมของปกใช้ปลายกรรไกรชลิบผ้าออกเพื่อไม่ให้ผ้าซ้อนกันหนา เมื่อเวลากลับปก จะได้ปกเป็นมุมแหลมได้รูปสวยงาม
- ข. พรมน้ำพอหมาด ๆ รีดให้เรียบแล้วดึงขอบนอกของปกให้โค้งตามรูปคอ
- ค. เย็บปกเสื้อ 2 แผ่นเข้าด้วยกันใช้กรรไกรชลิบผ้าทั้ง 2 แผ่นด้านที่เผื่อเย็บออกให้เล็กกว่ากัน 0.5 เซนติเมตร รีดแบะให้เรียบ กลับปกออกและรีดให้ตะเข็บรอบปกเรียบ
- ง. ใช้เข็มหมุดกลัดทำแนวจุดกลางด้านหลังของตัวเสื้อและปกسابคอเสื้อเข้าด้วยกันที่ด้านใน แล้วเนาตลอดแนว
- จ. เย็บปกติดกับตัวเสื้อ ใช้ปลายกรรไกรชลิบตามแนวที่ต้องการไม่ให้ตึงรั้ง
- ฉ. กลับปกออกมา รีดแบะตะเข็บส่วนที่เป็นแนวต่อกับคอและตัวปกด้านในและรีดกลับปกให้เรียบร้อย

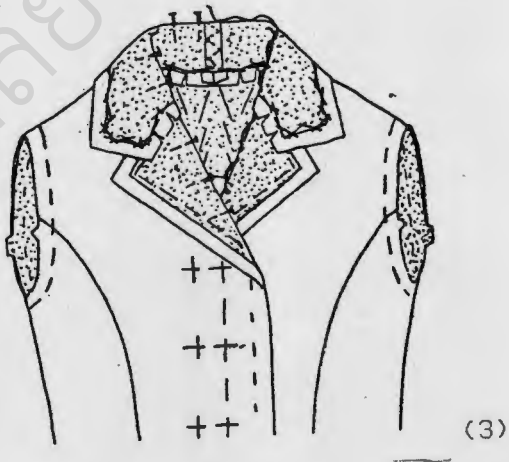
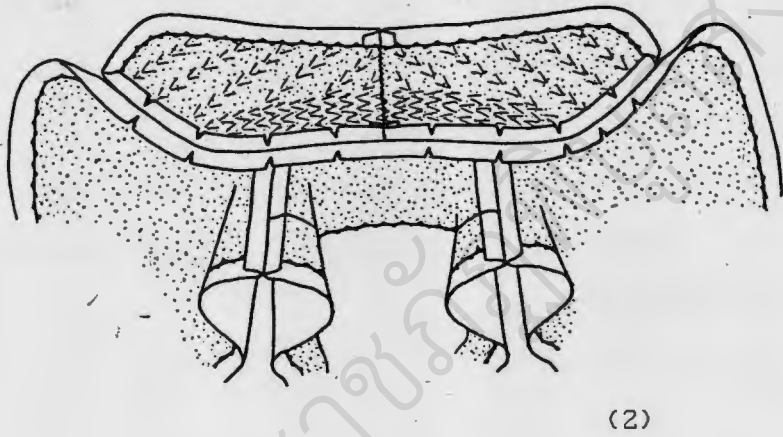
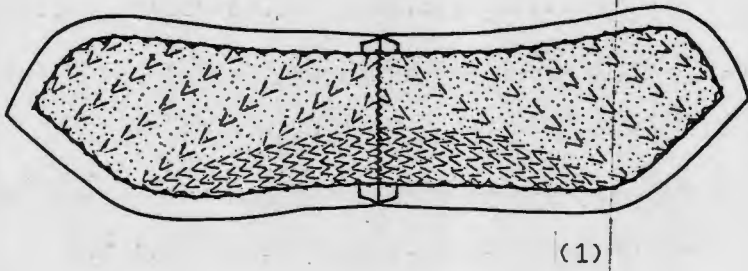

รูปที่ 6.14 แสดงวิธีเย็บปกเสื้อติดกับตัวเสื้อ

#### 6.5.4 การเย็บแขนเสื้อ (ดูรูปที่ 6.15)

- ก. ถ้าเย็บแขนเสื้อแผ่นเดียว เย็บเกล็ดที่ข้อศอกก่อนแล้วรีดพับเกล็ดลง แต่ถ้าเป็นแขน 2 แผ่น เย็บต่อให้เป็นแผ่นเดียวกันแล้วรีดบะตะเย็บให้เรียบ
- ข. เย็บผ้ารองในให้ติดกับผ้าด้านตะเข็บออก
- ค. พับชายแขนตามที่กำหนดไว้ โดยให้ผ้ารองในอยู่ที่รอยพับพอดี
- ง. เย็บต่อตะเข็บที่วงแขน แล้วรีดบะตะเย็บให้เรียบ
- จ. สอยผ้ารองในให้ติดกับแขนเสื้อ
- ฉ. เข้าแขนเสื้อให้ติดกับตัวเสื้อ โดยให้เส้นไหล่ตรงกัน

มหาวิทยาลัยราชภัฏพิบูลสงคราม



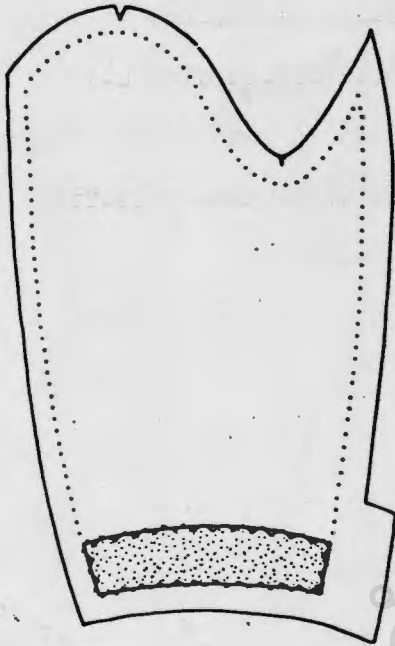

(1)



(2)

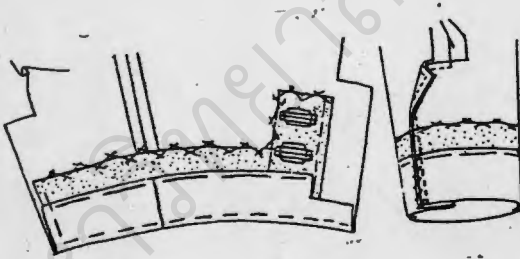

(3)

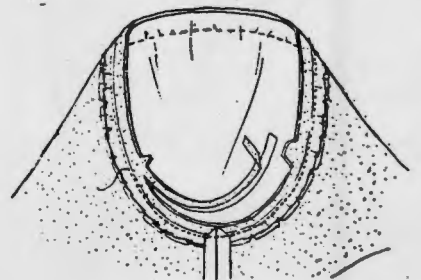

(4)

รูปที่ 6.15 แสดงวิธีเย็บแขนเสื้อ

### 6.5.5 การเย็บผ้าทูนุทไพล่ (ดูรูปที่ 6.16)

1. นำแบบตัดเสื้อแผ่นหน้าและแผ่นหลังมาวางเส้นไพล่ให้ติดกัน วาดเส้นเป็นรูปสามเหลี่ยมเพื่อเป็นแบบตัด แล้วกลึงเส้นที่วาดลงในกระดาษ
2. นำแบบตัดไปวางลงบนผ้าเจียงให้เส้นวงแขนเป็นเส้นสันทบผ้า ตัด 2 แผ่นเผื่อตะเข็บไว้เย็บด้านละ 1 เซนติเมตร
3. นำฟองน้ำมาตัดตามขนาด แล้วใช้ผ้าที่เตรียมไว้หุ้ม เย็บทับริมทั้งสองด้านเสร็จแล้ว นำผ้าทูนุทไพล่มาตวัดให้ติดกับเส้นไพล่

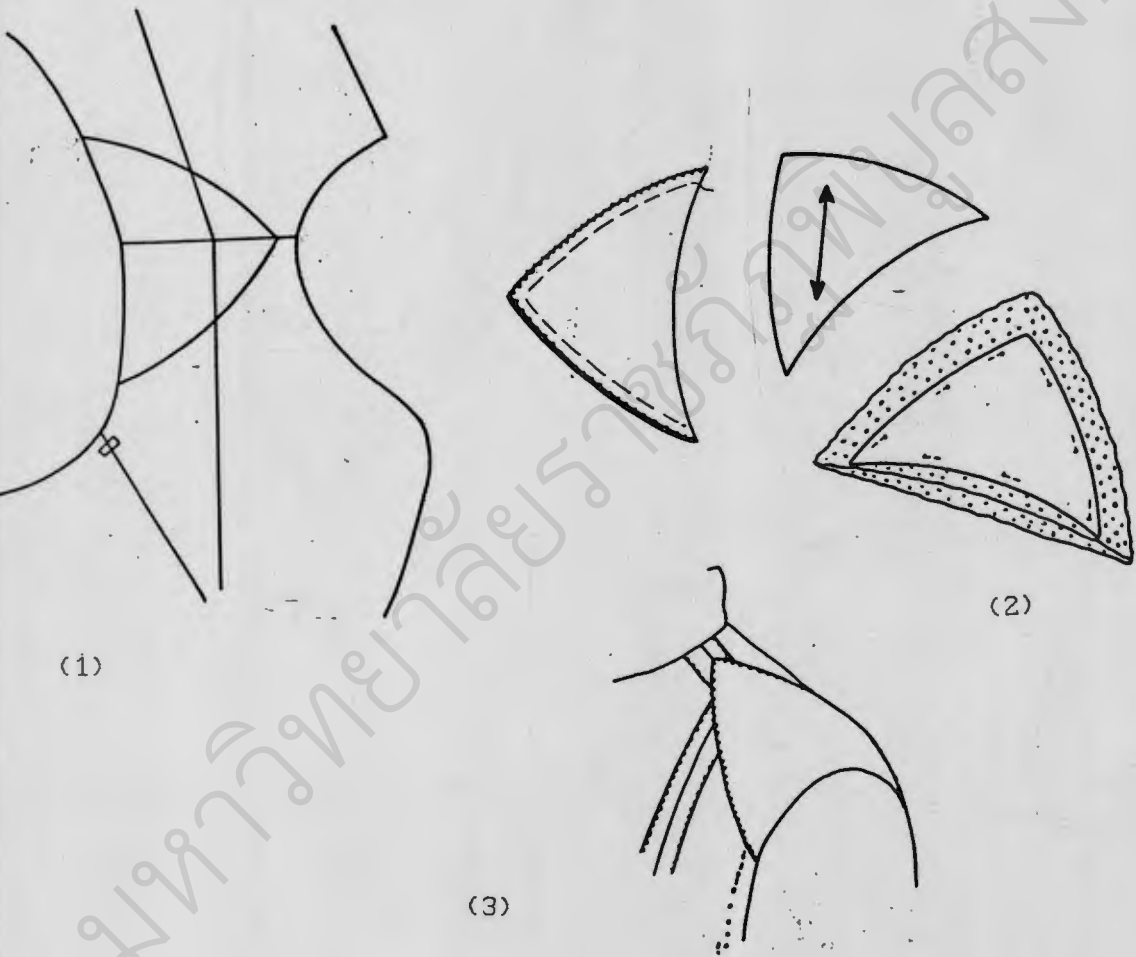

รูปที่ 6.16 แสดงวิธีเย็บผ้าทูนุทไพล่

### 6.5.6 วิธีเย็บซับในแขนเสื้อ (ดูรูปที่ 6.17)

- ก. เย็บเกล็ดต่าง ๆ หรือแนวต่อของแขนเสื้อให้เรียบร้อย แล้วนำไปรีดเบะตะเข็บให้เรียบรวมทั้งวัดพับเกล็ด
- ข. จับรูดแนวหัวแขน เพื่อให้แขนได้รูปทรงที่ดี
- ค. เนาะตะเข็บใต้ท้องแขน ทั้งแขนเสื้อและซับในเข้าด้วยกัน

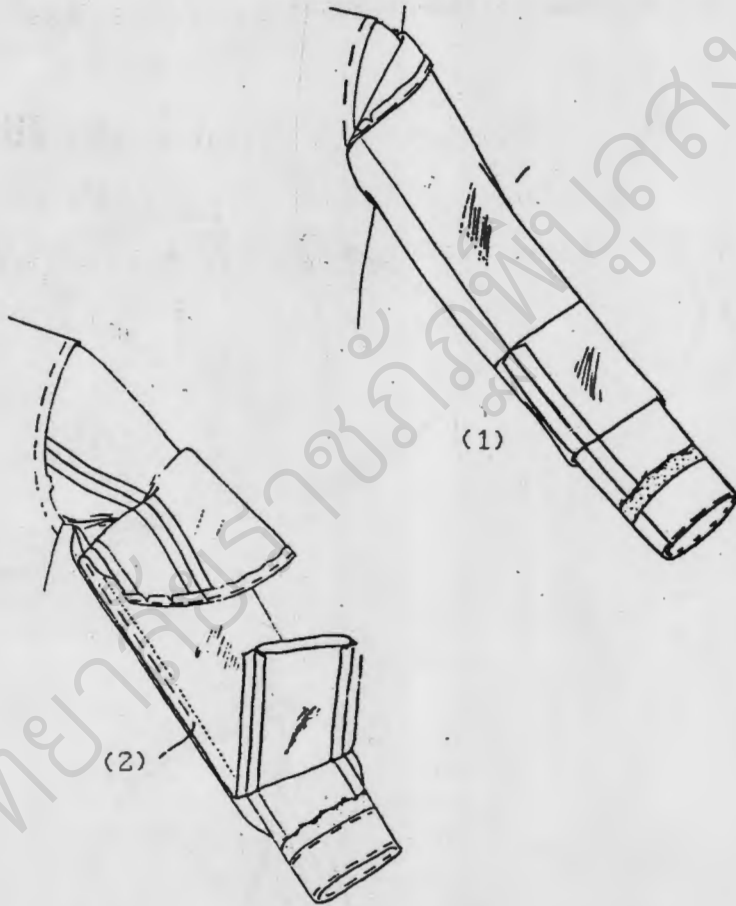

รูปที่ 6.17 แสดงวิธีเย็บซับในแขนเสื้อ

### 6.5.7 วิธีเย็บชั้นในตัวเสื้อ (ดูรูปที่ 6.18)

- ก. นำเสื้อแผ่นหน้าและแผ่นหลังมาเย็บตะเข็บข้าง และตะเข็บไหล่ให้ติดกัน แล้วรีดแบบตะเข็บให้เรียบ
- ข. เกล็ดของเสื้อชั้นในที่ไหล่หลังไม่ต้องเย็บ เมื่อเวลาเย็บชั้นในติดกับตัวเสื้อใช้วิธีผ่อนมือเข้าไป
- ค. รีดชั้นในและตะเข็บต่าง ๆ ที่เป็นเส้นตั้งให้เรียบ
- ง. เน่าเสื้อชั้นในด้านหน้าเข้ากับสามเสื้อด้านนอกให้พอดีแล้วเดินจักรทับหรือจะใช้วิธีสอยชนิดไม่เห็นเส้นด้ายก็ได้
- จ. เย็บวงแขนเสื้อเข้าด้วยกันหรือจะใช้วิธีสอยถี่ ๆ ก็ได้
- ฉ. ทำชายเสื้อให้สำเร็จโดยไม่ติดกับเสื้อด้านนอกตะเข็บด้านข้างใช้วิธีสอยไขว้ริมหรือจะใช้วิธีสอยติดกับตัวเสื้อโดยเผื่อผ้าให้มีส่วนย่นไว้และสอยไม่ให้เห็นรอยด้านนอก

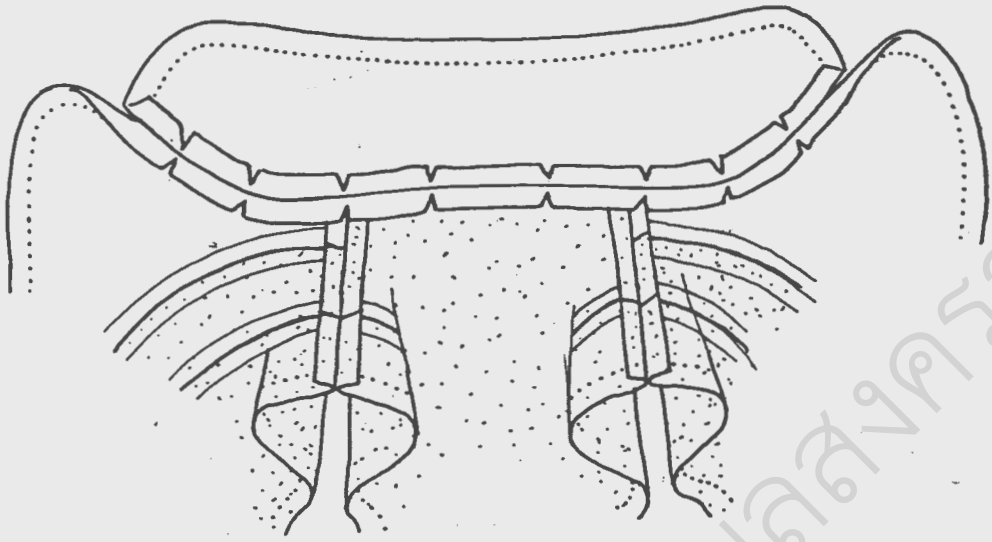

(1)

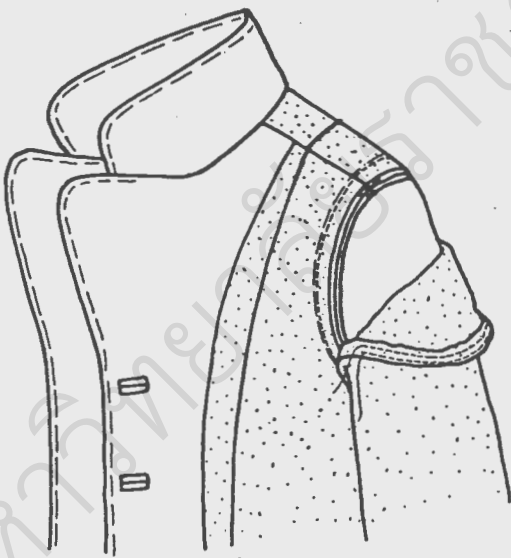

(2)

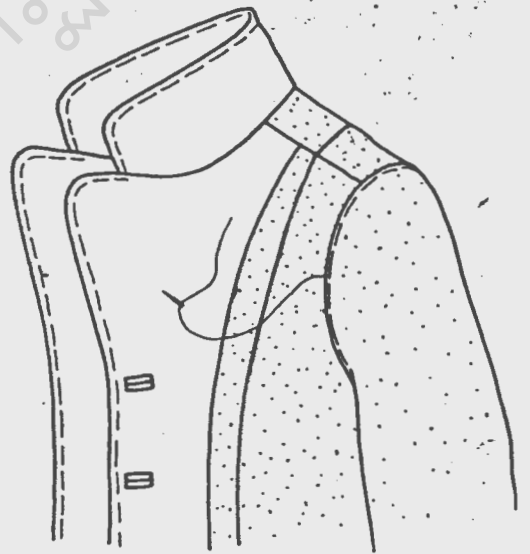

(3)

รูปที่ 6.18 แสดงวิธีเย็บซิปใน ติดกับตัวเสื้อ

### 6.5.8 การเย็บชายเสื้อ (ดูรูปที่ 6.19)

ก. พับชายเสื้อเท่าที่กำหนดไว้ หรือตามความต้องการและวิธีรอยย่นต่าง ๆ ที่มียู่ให้เรียบ

ข. ใช้ปลายกรรไกรขลิบผ้ารองในสามด้านหน้าที่ซ้อนกับรอยพับออกเพื่อไม่ให้ผ้าซ้อนกันหนาเกินไป

ค. นำผ้าเทพหรือผ้าเสี้ยวทากที่ชายเสื้อแล้วใช้ผ้ารองในวางทาบให้อยู่ที่รอยพับ

ง. เย็บชายเสื้อให้ติดกับผ้ารองใน

จ. สอยริมชายเสื้อด้วยมือ เพื่อความสวยงามและคงทน ควรสอยด้วยวิธี สอยไขว้หักมุม

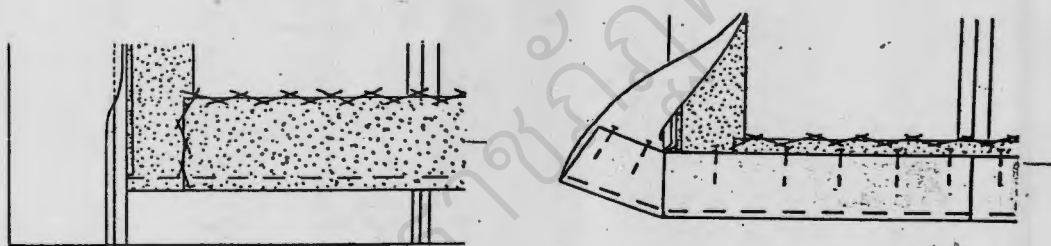

(1)

(2)

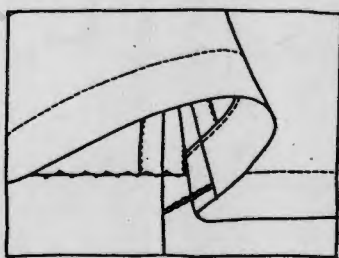

(3)

รูปที่ 6.19 แสดงการเย็บชายเสื้อ

### 6.6 ชุดสูทเสื้อกั๊ก

เสื้อกั๊กเป็นเสื้อที่ใช้ได้ทั้งผู้ชายและผู้หญิง ลักษณะของเสื้อไม่มีแขน ตัวสั้น เข้ารูป หรือปล่อยหลวมทรงตรง ความยาวต่ำกว่าแนวเอวเล็กน้อยเป็นเสื้อมีปก คอกกลมหรือคอแหลม เปิดหน้าตลอด กระเป๋าจาะหรือกระเป๋ายี่เย ถ้าเป็นเสื้อสตรีใส่อาจจะตกแต่งด้วยลูกไม้ เย็บตะเข็บด้วยจักรเส้นคู่ แต่งริมที่คอ ตัวเสื้อหรือชายเสื้อ สวมทับเสื้อชุดในได้แทบทุกโอกาส ใช้ผ้าปานยกดอกสีสด ผ้ายีนลายสอง หรือผ้าเสื้อบางเบาสีสดใส แต่ปัจจุบันมีผ้าที่ผลิตออกจำหน่าย ลวดลายสวยงามมีคุณภาพดี ทนซื้อได้สะดวกเมื่อต้องการ (ดูรูปที่ 6.20)



รูปที่ 6.20 แสดงลักษณะเสื้อกั๊ก

### 6.6.1 วิธีสร้างแบบตัดเสื้อกัก (ดูรูปที่ 6.21)

นำแบบตัดเสื้อสูทเบื้องต้น มาวางแบบตัด ดังนี้

เพิ่มสามด้านหน้า 2.5 เซนติเมตร

1-2 = เป็นแนวลิคคอกหน้า

3-4 = เส้นกลางเกล็ด

4-5 และ 4-6 วัดจากเส้นข้างตัวออกข้างละ 1.5

เซนติเมตร

3-5 = 3-6 ลากเส้นให้ต่ำลงมาประมาณ 2 เซนติเมตร

จุด 5 ลากเส้นชายเสื้อ ถึงริมสามหน้า

7-8 = เส้นแนวตะเข็บข้าง

9-8 และ 10-8 วัดจากเส้นข้างตัวออกข้างละ 1.5

เซนติเมตร

7-9 และ 7-10 = เส้นตะเข็บข้าง

11-12 = เส้นกลางหลัง

จุด 13 ห่างจาก 12 = 2 เซนติเมตร

11-13 = เส้นต่ำจากจุด 12 ประมาณ 2 เซนติเมตร

จุด 14 ห่างจากจุด 13 เท่ากับ  $\frac{1}{2}$  ของอกห่าง

14-15 = ลากเส้นตั้งฉากยาว 14 เซนติเมตร

14-16 และ 14-17 ด้านละ 1.5 เซนติเมตร

ลากเส้นเกล็ด 15-16 และ 15-17

โค้งชายเสื้อจากจุด 13 ผ่านจุด 17-14-16 ถึง 10

และจุด 9-6



### 6.6.2 การกำหนดกระเป๋

กระเป๋บน ห่างจากรอบวงแขน 3 เซนติเมตร หรือ 5 เซนติเมตร ที่ปลายเกล็ดปากกระเป๋กว้างประมาณ 9 เซนติเมตร

กระเป๋ล่าง สูงจากชายเสื้อประมาณ 8 เซนติเมตร กว้างประมาณ 14 เซนติเมตร

### 6.6.3 การกำหนดรังคัม

รังแรกอยู่ที่แนวคอลึก

รังที่ 5 สูงจากชายเสื้อประมาณ 1 เซนติเมตร

รังที่ 3 อยู่ระหว่างรังที่ 1 กับรังที่ 5

รังที่ 2 อยู่ระหว่างรังที่ 1 กับรังที่ 3

รังที่ 4 อยู่ระหว่างรังที่ 3 กับรังที่ 5

หัวของรังคัมอยู่ห่างจากเส้นกลางตัวไปทางسابเสื้อ 0.3 เซนติเมตร ความยาวของรังเท่ากับ 2 เซนติเมตร

### 6.6.4 การกำหนดผ้าคาดหลัง

ผ้าคาดหลังอยู่สูงจากระดับเอวประมาณ 5 เซนติเมตร กว้าง 2 เซนติเมตร ยาวถึงเกล็ดกลางหลัง สำหรับผ้าคาดหลังและปกเสื้อจะมีหรือไม่มีก็ได้ ทั้งนี้ขึ้นอยู่กับความต้องการของผู้ใส่

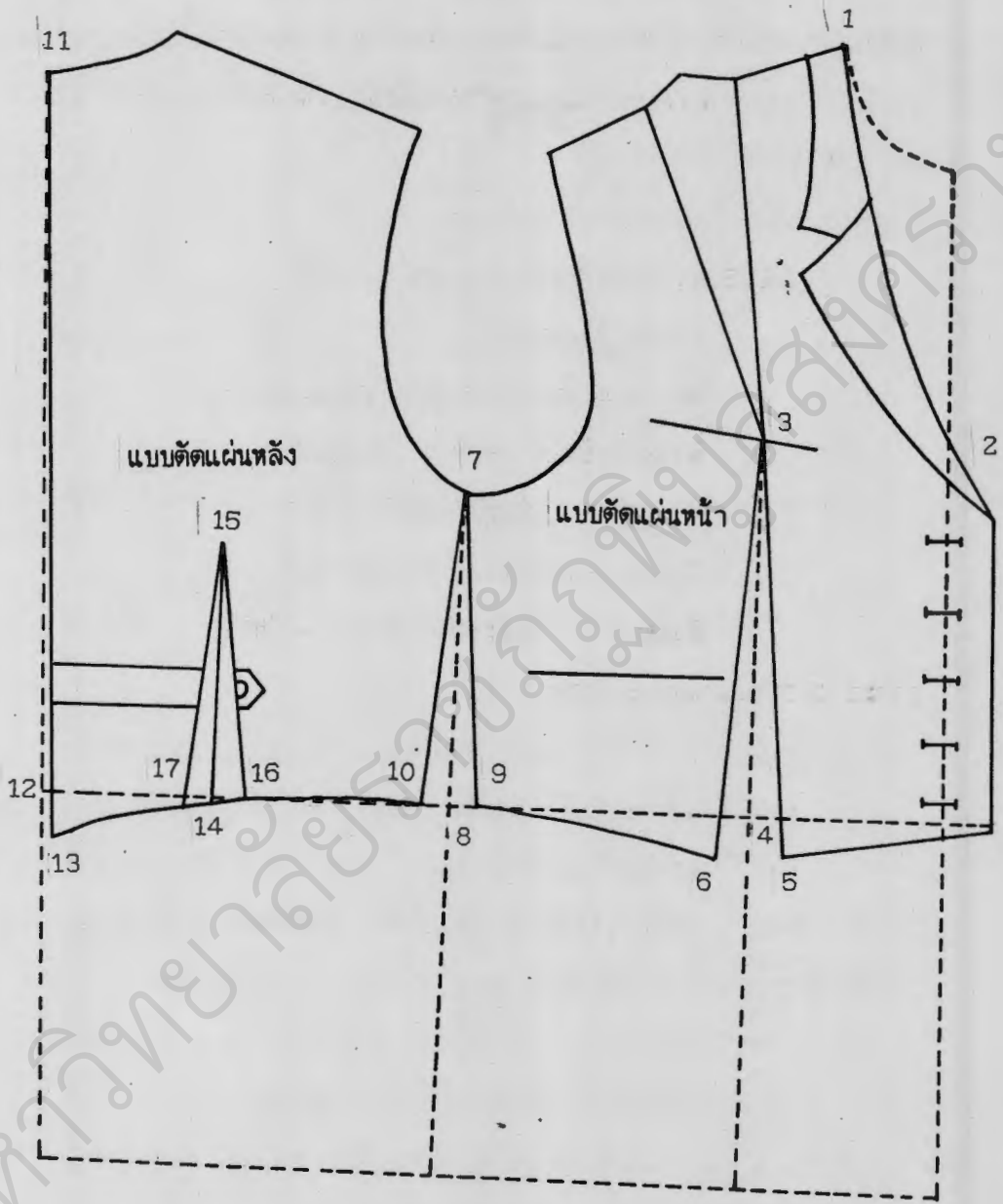

รูปที่ 6. 21 แสดงวิธีสร้างแบบตัดเสื้อกัก

## 6.7 เสื้อสูทอิตัน

ลักษณะของเสื้อคล้ายกับเสื้อกั๊ก ตัวสั้น มีเกิ้ลที่ไหล่ด้านหน้า คอเล็ก ตัดตรงคุมด้านหน้า 1 เม็ด ชายเสื้อด้านหน้าตัดเป็นมุมแหลม ฝักที่นำมาตัดส่วนใหญ่จะเป็นผ้ามีน้ำหนัก ทอเนื้อแน่น มีลวดลายในเนื้อผ้าตลอดทั้งผืนผ้า

### วิธีสร้างแบบตัดเสื้ออิตัน (eton jacket) (ดูรูปที่ 6.22)

นำแบบตัดเสื้อสูทเมืองต้นมาวางแบบตัด ดังนี้

1-2 = แนวลิ้นคอหน้า

3 = สูงจากเอวขึ้นมาประมาณ 2 เซนติเมตร

0 = ห่างจากเส้นกลางหน้า 7 เซนติเมตร

4-5 = ความยาวของเส้นกลางหลัง

5-6 = วัดเข้า 2 เซนติเมตร ลากเส้น 4-6

6 = วัดขึ้นไป 2 เซนติเมตร

7-8 = เส้นตะเข็บข้าง

8-9 = 8-10 วัดจากเส้นข้างตัวออกข้างละ 1.5 เซนติเมตร

7-9 = เส้นตะเข็บข้างตัวเสื้อ ผ่นหน้า ลากเส้นโค้งชายเสื้อ 9-3, 3-0 และลากเส้น 0-2

7-10 = เส้นตะเข็บข้างตัวเสื้อ ผ่นหลัง ลากเส้นชายเสื้อ 6-10

11 = วัดต่ำลงมาจาก จุด 7 ประมาณ 1 เซนติเมตร

12 = วัดจากเส้นปลายไหล่ หน้าเข้ามาประมาณ 2-3 เซนติเมตร

โค้งเส้นวงแขนหน้าใหม่ลงมาถึงจุด 11

13 = วัดจากปลายไหล่หลัง เข้ามาประมาณ 2-3 เซนติเมตร

โค้งเส้นวงแขนหลังใหม่ลงมาถึงจุด 11

การกำหนดแบบปกของเสื้อ ขึ้นอยู่กับความต้องการของผู้สวมใส่ ส่วนรังคัม จะใช้แบบคล้องหรือแบบเจาะก็ได้ แนวของรังคัมจะอยู่ที่แนวคอเล็กของตัวเสื้อ

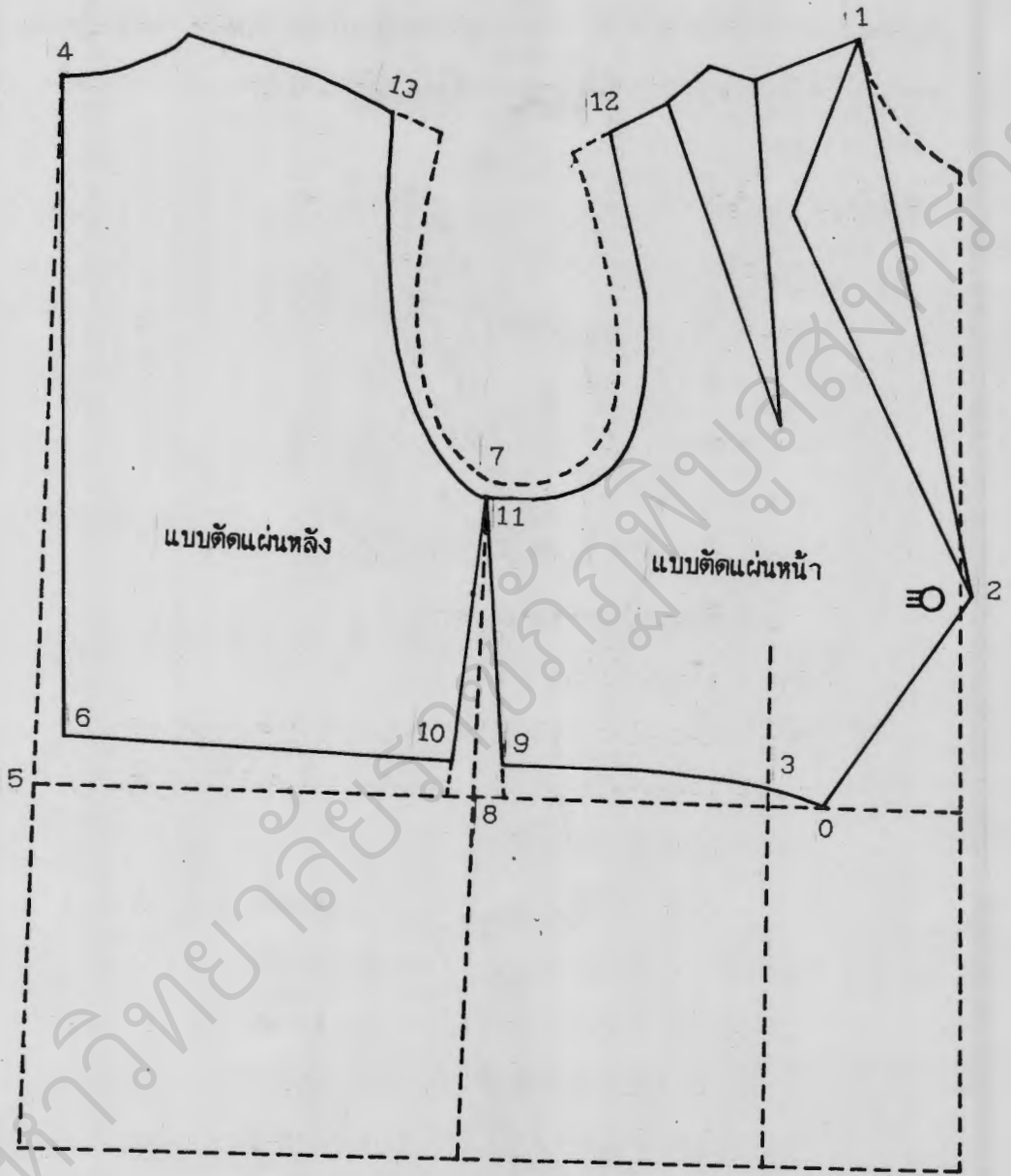

รูปที่ 6.22 วิธีสร้างแบบตัดเสื้ออิตัน

### 6.8 เสื้อสูทโบเวโร (Bolero jackets) (ดูรูปที่ 6.23)

ลักษณะเป็นเสื้อตัวสั้นชายเสื้อมนหรือตรงก็ได้แล้วแต่ตามต้องการของผู้สวม ส่วนปกและแขนจะมีหรือไม่มีก็ได้ ส่วนใหญ่ถ้าตัดเป็นเสื้อสุภาพสตรี จะตัดเป็นเสื้อแขนยาว ตัวสั้นแค่เอวชายเสื้อตรงคอตั้งใช้ใส่สวมทับเป็นเสื้อตัวนอก ตัดด้วยผ้าเนื้อหนาปานกลาง



รูปที่ 6.23 แสดงลักษณะเสื้อสูทโบเวโร

### วิธีสร้างแบบตัดเสื้อโบเรโร (ดูรูปที่ 6.24)

ใช้แบบตัดเสื้อสูทเบื้องต้นมาแยกแบบตัด

1-2 = แนวลิคเส้นคอหน้า

2 = ห่างจากเส้นกลางตัว 1 เซนติเมตร

3 = ความสูงจากแนวเส้นเอว 2 เซนติเมตร

4-5 = ความยาวของเส้นกลางหลังจากจุด 5 วัดเข้า 2 เซนติเมตร  
ลากเส้นตรง 4-6

7-8 = เส้นตะเข็บข้าง

8-9 = 8-10 วัดจากเส้นข้างตัวออกข้างละ 1.5 เซนติเมตร

7-9 = เส้นตะเข็บข้างตัวเสื้อแผ่นหน้า ลากเส้นโค้งชายเสื้อจาก 9-3  
และ 3-2

7-10 = เส้นตะเข็บข้างตัวเสื้อแผ่นหลัง ลากเส้นชายเสื้อ 6-10

11 = วัดต่ำลงมาจากจุด 7 ประมาณ 1 เซนติเมตร

12 = วัดจากเส้นปลายไหล่แผ่นหน้าเข้าประมาณ 2-3 เซนติเมตร  
โค้งเส้นวงแขนหน้าใหม่ลงมาถึงจุด 11

13 = วัดจากปลายไหล่แผ่นหลังเข้ามาประมาณ 2-3 เซนติเมตร  
โค้งเส้นวงแขนหลังใหม่ ลงมาถึงจุด 11

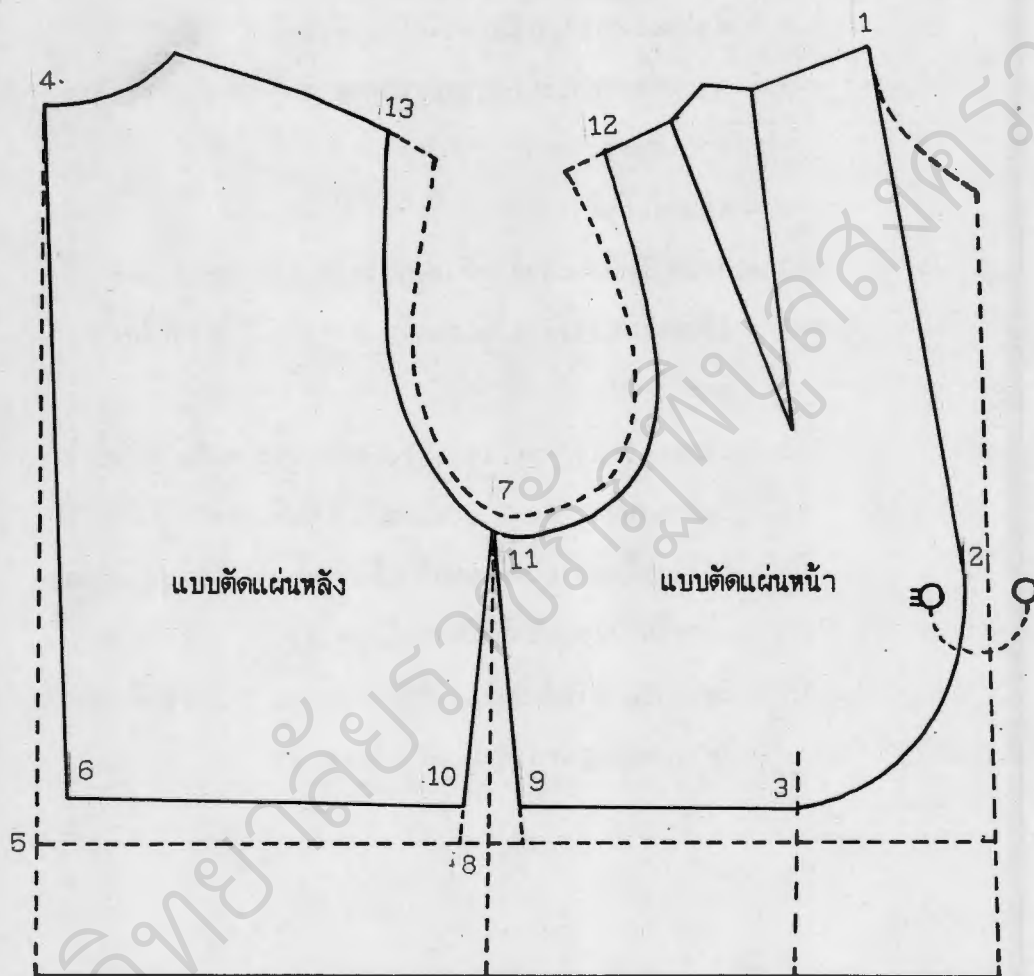

รูปที่ 6.24 วิธีสร้างแบบตัดเสื้อ โบริเวโร

บรรณานุกรม

มหาวิทยาลัยราชภัฏวชิรเวศน์บุรีรัมย์



มหาวิทยาลัยราชภัฏพิบูลสงคราม

## บรรณานุกรม

- เจียรพรรณ โสภโณ. กระโปรง, ตำราเรียนตัดเสื้อผ้าสตรีนพเก้า ชุด 1. กรุงเทพฯ: โรงพิมพ์ชวนพิมพ์, 2525.
- \_\_\_\_\_ . เสื้อชุดวิวาท-ชุดราตรี, ตำราเรียนตัดเสื้อผ้าสตรีนพเก้า ชุด 9. กรุงเทพฯ: โรงพิมพ์ชวนพิมพ์, 2527.
- ณัฐารมภ์ จุตระกุล. ตำราการสร้างแบบ แยกแบบตัดเสื้อ และเทคนิคการตัดเย็บ. กรุงเทพฯ: วิทยาลัยครูสวนดุสิต, 2522.
- ทัศนีย์ จิระจันทร์. วิธีสร้างเสื้อสุท ขุดไทย ชุดราตรี. กรุงเทพฯ: วิทยาลัยครูสวนสุนันทา, มปท., มปป.
- บุญล้อม โพรทอง. หลักการสร้างแบบตัดเสื้อเบื้องต้น. กรุงเทพฯ: แผนกวิชาผ้าและเครื่องแต่งกาย, วิทยาลัยเทคโนโลยีและอาชีวศึกษา, 2522.
- \_\_\_\_\_ . วิเคราะห์โครงสร้างผ้า. กรุงเทพฯ: แผนกวิชาผ้าและเครื่องแต่งกาย, วิทยาลัยเทคโนโลยีและอาชีวศึกษา, 2522.
- ประทุม ปลอดทอง และคณะ. ตำราตัดเย็บเสื้อผ้าสตรีเบื้องต้น. กรุงเทพฯ: โรงเรียนสารพัดช่าง นครหลวง, 2532.
- ปานใจ สรพยากรณ์. การตัดเย็บแบบเทเลอร์. วิทยาเขตพระนครใต้, สถาบันเทคโนโลยีราชมงคล, 2529.
- ไพโรจน์ อินธาระ. เทคนิคการแต่งกายและตัดเย็บ. กรุงเทพฯ: มปท., 2523.
- รัศมี พงษ์ศักดิ์. เทคนิคการตัดเย็บเสื้อผ้าและเครื่องใช้. กรุงเทพฯ: มปท., มปป.
- เลิศ เกษรเกศรา. คู่มือการตัดเย็บแบบเทเลอร์. สงขลา: วิทยาลัยอาชีวศึกษาสงขลา, กรมอาชีวศึกษา, 2522.
- สุจิตรา แก้วดี. เรียนตัดเย็บเสื้อผ้าขั้นพื้นฐาน. กรุงเทพฯ: แผนกวิชาเทคโนโลยีเสื้อผ้า สถาบันเทคโนโลยีราชมงคล, 2532.
- อรวินท์ ไทรกี. วิชาผ้าและเส้นใย. กรุงเทพฯ: มหาวิทยาลัยศรีนครินทรวิโรฒ บางเขน, 2519.

อัจฉราพร ไสละสูต. ความรู้เรื่องผ้า. กรุงเทพฯ: ห้างหุ้นส่วนจำกัด อักษรบัณฑิต,  
2519.

Collier, Ann M. A Handbook of Textiles. New York: Pergamon  
Press LId., 1970.

—————. Encyclopedia of Dressmaking. Great Britain:  
William Collins Sons & Co.Ltd., 1977.

Wingate, Isabel B. Textile Fabrics and Their Selection.  
U.S.A.: Prentice-Hall, Inc., 1970.

Erwin, Mabel D. Practical Dress Design. U.S.A.: The Macmillan  
Company, 1974.

—————. The Vogue Sewing Book. U.S.A.: Butterick  
Plant, 1975.

มหาวิทยาลัยราชภัฏวชิรเวศน์