

ภคชนวน (๒)

มหาวิทยาลัยราชภัฏพระนครศรีอยุธยา
Pibulsongkram Rajabhat University

แบบสำรวจความต้องการหลักสูตรท้องถิ่น "การทอผ้าไหมแพรวา"

ชุดที่ 1 แบบสำรวจสภาพทั่วไปและปัญหาของการทอผ้าไหมแพรวา (สำหรับประชาชนผู้มีอาชีพทอผ้าไหมแพรวา)

คำชี้แจง แบบสำรวจนี้แบ่งออกเป็น 3 ตอน ดังนี้

ตอนที่ 1 เป็นแบบสำรวจเกี่ยวกับสถานภาพส่วนตัวของผู้ตอบแบบสำรวจ

ตอนที่ 2 เป็นแบบสำรวจสภาพทั่วไปและปัญหาของการทอผ้าไหมแพรวาเป็นแบบสำรวจปลายเปิดและแบบสำรวจชนิดมาตราส่วนประมาณค่า แบ่งออกเป็น 5 ระดับ ดังนี้

- 1 หมายถึง ระดับปัญหาน้อยที่สุด
- 2 หมายถึง ระดับปัญหาน้อย
- 3 หมายถึง ระดับปัญหาปานกลาง
- 4 หมายถึง ระดับปัญหามาก
- 5 หมายถึง ระดับปัญหามากที่สุด

ตอนที่ 3 แบบสำรวจความต้องการหลักสูตรท้องถิ่น "การทอผ้าไหมแพรวา" แบ่งออกเป็น 2 ด้าน ดังนี้

- 1) ด้านความสำคัญของการทอผ้าไหมแพรวา
- 2) ด้านความต้องการหลักสูตรท้องถิ่น "การทอผ้าไหมแพรวา"

ลักษณะการตอบแบบสำรวจตอนที่ 3 คือเป็นแบบสำรวจชนิดมาตราส่วนประมาณค่า แบ่งออกเป็น 5 ระดับ ดังนี้

- 1 หมายถึง ระดับความสำคัญ/ต้องการน้อยที่สุด
- 2 หมายถึง ระดับความสำคัญ/ต้องการน้อย
- 3 หมายถึง ระดับความสำคัญ/ต้องการปานกลาง
- 4 หมายถึง ระดับความสำคัญ/ต้องการมาก
- 5 หมายถึง ระดับความสำคัญ/ต้องการมากที่สุด

ชุดที่ 1 แบบสำรวจสถานภาพส่วนตัวของผู้ประกอบอาชีพทอผ้าไหมแพรวา

ตอนที่ 1 แบบสำรวจสถานภาพส่วนตัวของผู้ตอบแบบสำรวจ

คำชี้แจง แบบสำรวจมีทั้งหมด 3 ตอน โปรดเขียนเครื่องหมาย / ลงใน () หน้าข้อความ
ที่ตรงตามสภาพความเป็นจริงของท่าน

1 เพศ

() ชาย

() หญิง

2. อายุ

() 15-20 ปี

() 21-30 ปี

() 31-40 ปี

() 41-50 ปี

() 51 ปีขึ้นไป

3. ระดับการศึกษา

() ต่ำกว่า ป.4

() ป.7

() ม.ต้น

() ม.ปลาย

()ปริญญาตรี

() อื่น โปรดระบุ

ตอนที่ 2 แบบสำรวจเกี่ยวกับสภาพทั่วไปและปัญหา ของการทอผ้าไหมแพรวา ของผู้
ตอบแบบสำรวจ

1) สภาพทั่วไปของการทอผ้าไหมแพรวา

1. ปัจจุบันท่านทอผ้าไหมแพรวาเพื่ออะไร

() เป็นอาชีพหลัก

() เป็นอาชีพเสริม

() อื่น ๆ โปรดระบุ.....

2. ประสบการณ์ในการทอผ้าไหมแพรวา

- () ต่ำกว่า 5 ปี
- () 5 -10 ปี
- () 11 - 20 ปี
- () 20 ปีขึ้นไป

3. ท่านเรียนรู้การทอผ้าไหมแพรวาอย่างไร

- () จากบรรพบุรุษ
- () โดยผู้สอนจากท้องถิ่น
- () โรงเรียนสอนให้
- () อื่น ๆ โปรดระบุ.....

4. รายได้จากกาการทอผ้าไหมแพรวา / ปี

- () 1,000- 5,000 บาท
- () 5,001-8,000 บาท
- () 8,001-10,000 บาท
- () 10,001-50,000 บาท
- () 50,001 ขึ้นไป

5. รายได้จากการทอผ้าไหมแพรวาเพียงพอต่อการยังชีพหรือไม่

- () เพียงพอ
- () ไม่เพียงพอ

6. รายได้จากการทอผ้าไหมแพรวาเปรียบเทียบกับอาชีพอื่น ๆ

- () ทอผ้ามีรายได้ดีกว่า
- () ทอผ้ามีรายได้น้อยกว่า
- () รายได้พอ ๆ กับอาชีพอื่น

7. ควรมีการอนุรักษ์กาการทอผ้าไหมแพรวาหรือไม่

- () ควร
- () ไม่ควร

8. คุณภาพการทอผ้าไหมแพรวาดูได้จากอะไร

- ()ฝีมือการทอ
- () เส้นใย
- () การจัดลวดลาย
- () เครื่องทอ
- () อื่น ๆ โปรดระบุ.....

9. ราคาจำหน่ายผ้าไหมแพรวาที่เหมาะสม ท่านคิดว่าควรมีราคาเท่าไร

- () 1,000-2,000 บาท
 () 2,001-3,000 บาท
 () 3,001-4,000 บาท
 () 4,001 ขึ้นไป

10. ท่านได้รวมกลุ่มกับทางแม่บ้านผู้ทอผ้าหรือไม่

- () รวมกลุ่ม
 () ไม่รวมกลุ่ม

2) สภาพปัญหาของการทอผ้าไหมแพรวา

สภาพปัญหา	ระดับปัญหา				
	5	4	3	2	1
1. เส้นใยที่นำมาใช้ในการทอผ้าไหมแพรวาอยู่ในระดับใด					
2. ชาวบ้านส่วนมากมีความรู้ความเข้าใจในการย้อมสีเพียงใด					
3. ผ้าไหมแพรวาใช้ระยะเวลาในการทอเพียงใด					
4. คุณภาพการทอผ้าไหมแพรวาอยู่ในระดับใด					
5. ราคาจำหน่ายผ้าไหมแพรวาอยู่ในระดับใด					
6. การทอผ้าไหมแพรวาใช้ต้นทุนการทอเพียงใด					
7. ตัวแทนจำหน่ายจากหน่วยงานต่าง ๆ อยู่ในระดับใด					
8. วิทยากรมีความรู้ความชำนาญในการทอผ้าไหมแพรวาเพียงใด					
9. สื่อและอุปกรณ์การทอผ้าไหมแพรวาไม่เพียงพอ					

10. ข้อคิดเห็นอื่น ๆ

.....

.....

ตอนที่ 3 แบบสำรวจความต้องการหลักสูตรท้องถิ่น “การทอผ้าไหมแพรวา”

1) ด้านความสำคัญของการทอผ้าไหมแพรวา

ข้อความ	ระดับความคิดเห็น				
	5	4	3	2	1
1. การทอผ้าไหมแพรวาเป็นสิ่งสร้างความภูมิใจในระดับท้องถิ่น					
2. การทอผ้าไหมแพรวาเป็นภูมิปัญญาทางวัฒนธรรมพื้นบ้านของท้องถิ่น					
3. การทอผ้าไหมแพรวาเป็นทั้งอาชีพหลักและอาชีพเสริมของชุมชนในท้องถิ่น					
4. การทอผ้าไหมแพรวาเป็นการสร้างรายได้และอาชีพให้กับชุมชนในท้องถิ่น					
5. การทอผ้าไหมแพรวาทำให้ชุมชนรู้จักใช้เวลาว่างให้เกิดประโยชน์					

2) ด้านความต้องการหลักสูตรท้องถิ่น “การทอผ้าไหมแพรวา”

ข้อความ	ระดับความคิดเห็น				
	5	4	3	2	1
1. ควรมีหลักสูตร “การทอผ้าไหมแพรวา” สำหรับท้องถิ่น					
2. ความเป็นไปได้ของการจัดหลักสูตรท้องถิ่น “การทอผ้าไหมแพรวา”					
3. ระดับชั้นที่สมควรสอนการทอผ้าไหมแพรวา 3.1 ระดับมัธยมศึกษาตอนต้น 3.2 ระดับชั้นมัธยมศึกษาตอนปลาย					
4. มีความจำเป็นหรือไม่ที่จะให้เยาวชนได้เรียนรู้เรื่องการทอผ้าไหมแพรวา					
5. ควรจะมีการเรียนการสอนในทุกรายวิชาในโรงเรียนระดับท้องถิ่น					

6. ข้อคิดเห็นอื่น ๆ

แบบสำรวจความต้องการหลักสูตรท้องถิ่น "การทอผ้าไหมแพรวา"

ชุดที่ 2 แบบสำรวจสภาพทั่วไปและปัญหาเกี่ยวกับ "การทอผ้าไหมแพรวา"
(สำหรับบุคลากรที่เกี่ยวข้องกับการจัดการศึกษาในอำเภอคำม่วง จังหวัดกาฬสินธุ์)

คำชี้แจง แบบสำรวจนี้แบ่งออกเป็น 3 ตอน ดังนี้

ตอนที่ 1 เป็นแบบสำรวจเกี่ยวกับสถานภาพส่วนตัวของผู้ตอบแบบสำรวจ

ตอนที่ 2 เป็นแบบสำรวจสภาพทั่วไปและปัญหาในการจัดหลักสูตรท้องถิ่นของโรงเรียนมัธยมศึกษา ในอำเภอคำม่วง จังหวัดกาฬสินธุ์ ลักษณะแบบสำรวจเป็นแบบสำรวจชนิดมาตราส่วนประมาณค่า 5 ระดับ ดังนี้

- 1 หมายถึง ระดับปัญหาน้อยที่สุด
- 2 หมายถึง ระดับปัญหาน้อย
- 3 หมายถึง ระดับปัญหาปานกลาง
- 4 หมายถึง ระดับปัญหามาก
- 5 หมายถึง ระดับปัญหามากที่สุด

ตอนที่ 3 เป็นแบบสำรวจความต้องการหลักสูตรท้องถิ่น "การทอผ้าไหมแพรวา" ในด้านต่อไปนี้แบ่งออกเป็น 4 ด้าน ดังนี้

- 1) ด้านความสอดคล้องกับหลักสูตรระดับชาติ
- 2) ด้านประโยชน์ต่อผู้เรียนและชุมชน
- 3) ด้านเนื้อหา
- 4) ด้านวิธีการสอน

ลักษณะของแบบสำรวจเป็นแบบเลือกตอบและเป็นแบบสำรวจชนิดมาตราส่วนประมาณค่า แบ่งออกเป็น 5 ระดับ ดังนี้

- 1 หมายถึง ระดับความสอดคล้อง/ประโยชน์น้อยที่สุด
- 2 หมายถึง ระดับความสอดคล้อง/ประโยชน์น้อย
- 3 หมายถึง ระดับความสอดคล้อง/ประโยชน์ปานกลาง
- 4 หมายถึง ระดับความสอดคล้อง/ประโยชน์มาก
- 5 หมายถึง ระดับความสอดคล้อง/ประโยชน์มากที่สุด

ชุดที่ 2 แบบสำรวจความต้องการหลักสูตรท้องถิ่น "การทอผ้าไหมแพรวา"

ตอนที่ 1 แบบสำรวจทั่วไปเกี่ยวกับสถานภาพสำหรับบุคลากรทางการจัดการศึกษา

คำชี้แจง โปรดเขียนเครื่องหมาย / ลงในช่อง () หน้าข้อความที่ตรงตามสภาพที่เป็นจริงของท่าน

1. เพศ

- () ชาย
- () หญิง

2. อายุ

- () 15-20 ปี
- () 21-30 ปี
- () 31-40 ปี
- () 41-50 ปี
- () 51 ปีขึ้นไป

3. ระดับการศึกษา

- () ประถมศึกษา
- () มัธยมศึกษา
- () ปริญญาตรี
- () สูงกว่าปริญญาตรี
- () อื่น ๆ โปรดระบุ.....

4. ตำแหน่งหน้าที่ในปัจจุบัน

- () ผู้บริหารสถานศึกษา
- () ผู้ช่วยผู้บริหารสถานศึกษา
- () ครูผู้สอนในสถานศึกษา
- () อื่น ๆ โปรดระบุ.....

ตอนที่ 2 สภาพปัญหาในการจัดหลักสูตรท้องถิ่น

ข้อความ	ระดับสภาพปัญหา				
	5	4	3	2	1
1. ความรู้ความเข้าใจเกี่ยวกับหลักสูตรท้องถิ่น					
2. ความมีส่วนร่วมในการพัฒนาหลักสูตรท้องถิ่น/หรือการจัดหลักสูตรท้องถิ่น					
3. เนื้อหาวิชา/รายวิชาที่ท่านสอนในปัจจุบันหรือท่านมีส่วนร่วมมีความสัมพันธ์กับภูมิปัญญา อาชีพและศิลปวัฒนธรรมในท้องถิ่น					
4. มีบุคลากรเพียงพอในการสอนหลักสูตรท้องถิ่น					
5. ผู้เรียนตระหนักและเห็นความสำคัญของอาชีพและภูมิปัญญาท้องถิ่น					
6. ชุมชนมีส่วนร่วมในการจัดหลักสูตรในโรงเรียน					
7. วิทยากรมีไม่เพียงพอ					
8. โรงเรียนจัดหาแหล่งวิทยากรในท้องถิ่นเพื่อให้ผู้เรียนได้ฝึกปฏิบัติจริง					
9. โรงเรียนส่งเสริมให้มีอาชีพอิสระเพื่อส่งเสริมให้ผู้เรียนมีรายได้โดยการประกอบอาชีพในท้องถิ่น					
10. โรงเรียนจัดกิจกรรม/การเรียนการสอนเพื่อให้ผู้เรียนเห็นความสำคัญในอาชีพ ภูมิปัญญาและศิลปวัฒนธรรมในท้องถิ่น					

11. สภาพปัญหาอื่น ๆ ตามความคิดเห็นของท่านเกี่ยวกับการจัดหลักสูตรท้องถิ่น

.....

.....

.....

.....

ตอนที่ 3 แบบสำรวจความต้องการหลักสูตรท้องถิ่น "การทอผ้าไหมแพรวา"

1) ด้านความสอดคล้องกับหลักสูตรระดับชาติ

ข้อความ	ระดับความคิดเห็น				
	5	4	3	2	1
1. ความสอดคล้องของหลักสูตรท้องถิ่น "การทอผ้าไหมแพรวา" กับ พ.ร.บ.การศึกษาแห่งชาติ พ.ศ. 2542					
2. ความสอดคล้องของหลักสูตรท้องถิ่น การทอผ้าไหมแพรวา และ หลักสูตรมัธยมศึกษา					
3. ความสอดคล้องของหลักสูตรท้องถิ่น "การทอผ้าไหมแพรวา" ในปัจจุบัน					
4. สมควรมีการจัดการเรียนการสอนการทอผ้าไหมแพรวาในระดับชั้นใด					
4.1 ชั้นมัธยมศึกษาตอนต้น					
4.2 ชั้นมัธยมศึกษาตอนปลาย					
5. ความเป็นไปได้ของการจัดหลักสูตรท้องถิ่น "การทอผ้าไหมแพรวา" ในระดับมัธยมศึกษา					

6. ข้อคิดเห็นอื่นๆ

.....

.....

.....

2) ด้านประโยชน์ของ “การทอผ้าไหมแพรวา”

ข้อความ	ระดับความคิดเห็น				
	5	4	3	2	1
1. หลักสูตรการทอผ้าไหมแพรวา ทำให้นักเรียนรัก และภาคภูมิใจในท้องถิ่นของตนเอง					
2. สามารถเป็นอาชีพหลักและอาชีพเสริมให้แก่ นักเรียน					
3. เป็นการอนุรักษ์ศิลปะ หัตถกรรมการทอผ้าไหมแพรวา ของชาวบ้านโพน อำเภอดำม่วง จังหวัดกาฬสินธุ์					
4. ผู้เรียนเกิดความคิดริเริ่มสร้างสรรค์ผลงานการทอผ้าไหมแพรวา					
5. ผู้เรียนรู้อถึงประโยชน์ของผ้าไหมแพรวาและวิธีการรักษาผ้าไหมแพรวา					

6. ข้อคิดเห็นอื่น ๆ

.....

.....

.....

3) ด้านเนื้อหา

1. ท่านต้องการให้มีการจัดหลักสูตรท้องถิ่น"การทอผ้าไหมแพรวา" ในระดับมัธยมศึกษา หรือไม่

() ต้องการ

เพราะ.....

() ไม่ต้องการ เพราะ.....

.....

2. โปรดทำเครื่องหมาย / หน้าข้อเนื้อหาสาระที่ควรสอนในหลักสูตรท้องถิ่น "การทอผ้าไหมแพรวา" ตามความคิดเห็นของท่าน (กาได้มากกว่า 1 ข้อ)

.....2.1 ประวัติการทอผ้าไหมแพรวา

.....2.2 การฟอกขาวไหม

.....2.3 การย้อมสีไหม

.....2.4 การสืบหูก

..... 2.5 การเก็บลวดลายผ้าไหมแพรวา

.....2.6 การทอผ้าไหมแพรวา

..... 2.7 ประโยชน์ของผ้าไหมแพรวา

.....2.8 อุปสรรคในการทอผ้าไหมแพรวา

..... 2.9 อื่น

4) ด้านวิธีการสอน

1. วิธีการสอนที่เหมาะสมในการสอน"การทอผ้าไหมแพรวา" เลือกได้มากกว่า 1 ข้อ

.....1.1 การบรรยาย

.....1.2 ศึกษาจากเอกสาร

.....1.3 เฉี่ยววิทยากรท้องถิ่นเป็นผู้สอน

.....1.4 ผู้เรียนได้ศึกษาจากแหล่งวิทยาการจริง

.....1.5 ผู้เรียนได้ลงมือปฏิบัติจริง

.....1.6 อื่น ๆ

2. ความคิดเห็นอื่น ๆ เกี่ยวกับการจัดการเรียนการสอน"การทอผ้าไหมแพรวา"

ภาคผนวก (2)

มหาวิทยาลัยราชภัฏสุพรรณบุรี

Pibulsongkram Rajabhat University

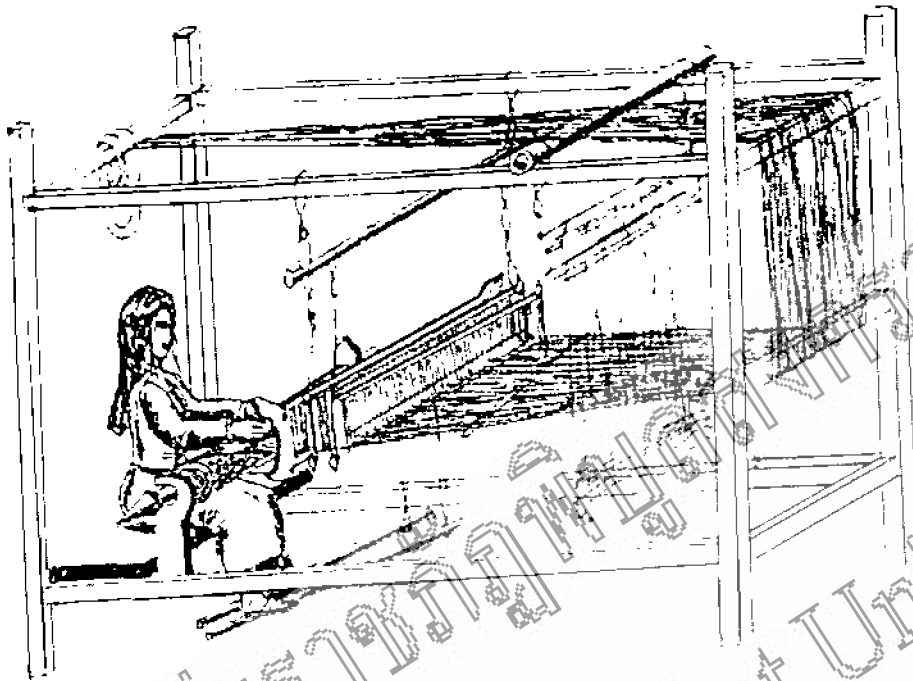

ภาพ 1 แสดงการทำงานของไหมแพรวา

มหาวิทยาลัยราชภัฏรำไพพรรณี
Pibulsongkram Rajabhat University

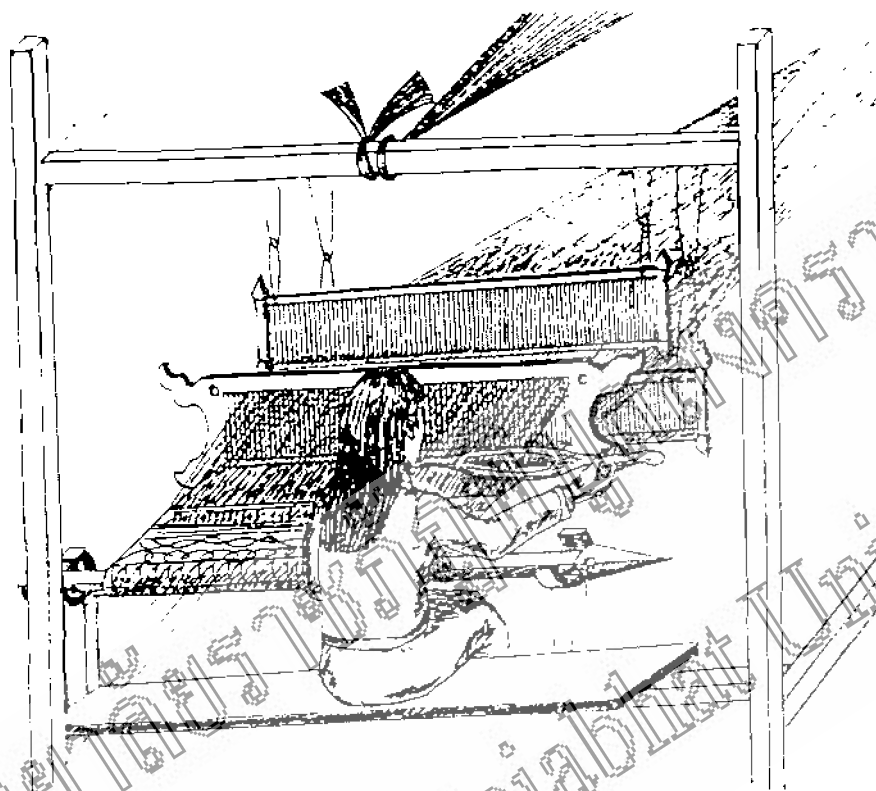

ภาพ 2 แสดงการทอผ้าไหมแพรวา และการสอดกระสวย

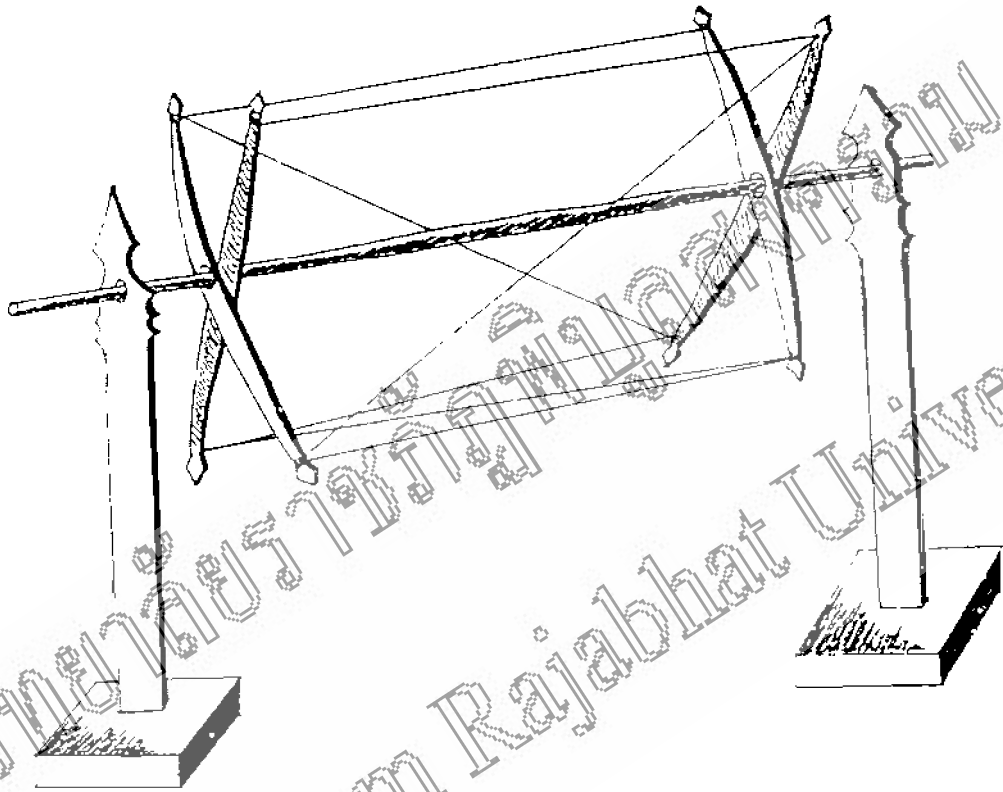

ภาพ 3 แสดงภาพของกง

มหาวิทยาลัยราชภัฏรำไพพรรณี
Pibulsongkram Rajabhat University

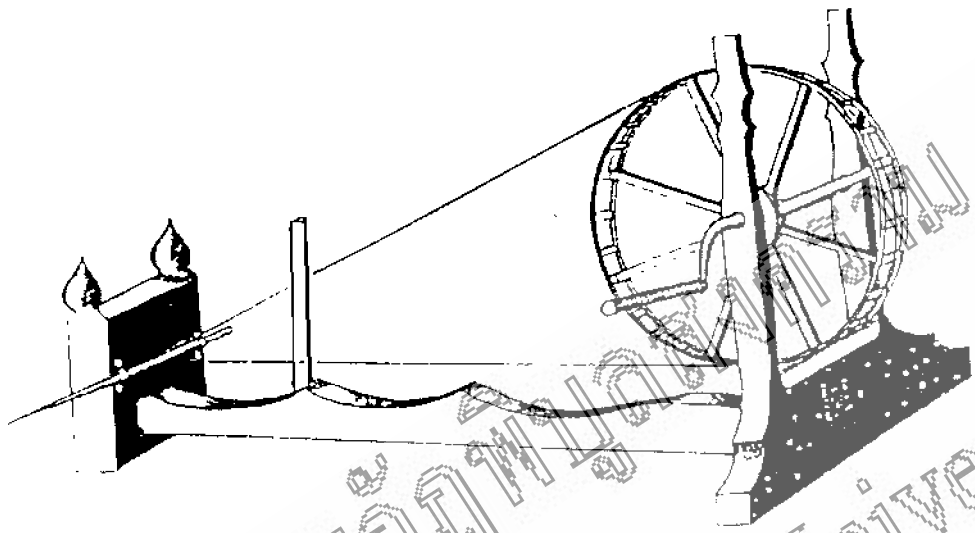

รูปที่ 4 แสดงภาพของหลา

มหาวิทยาลัยราชภัฏพิบูลสงคราม
Pibulsongkram Rajabhat University

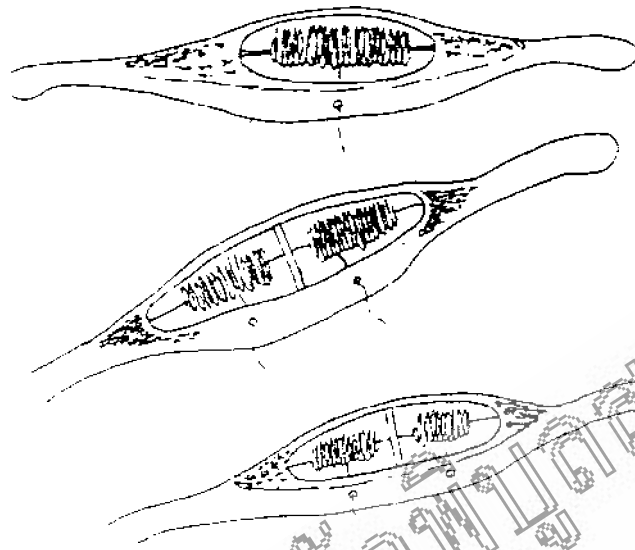

ภาพ 6 แสดงภาพของกระสวย

มหาวิทยาลัยราชภัฏพระนครศรีอยุธยา
Pibulsongkram Rajabhat University

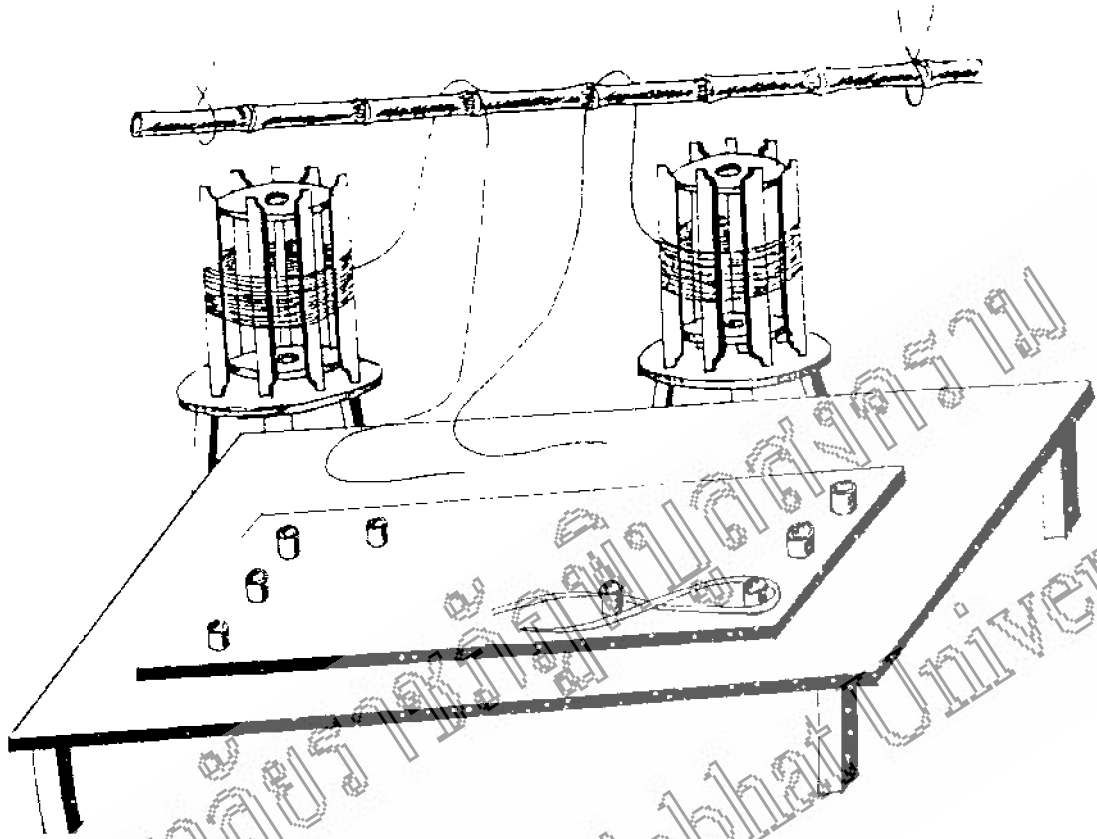

ภาพที่ 6 แสดงภาพกระบอกลูกและหลักมือ

มหาวิทยาลัยราชภัฏรำไพพรรณี
Pibulsongkram Rajabhat University

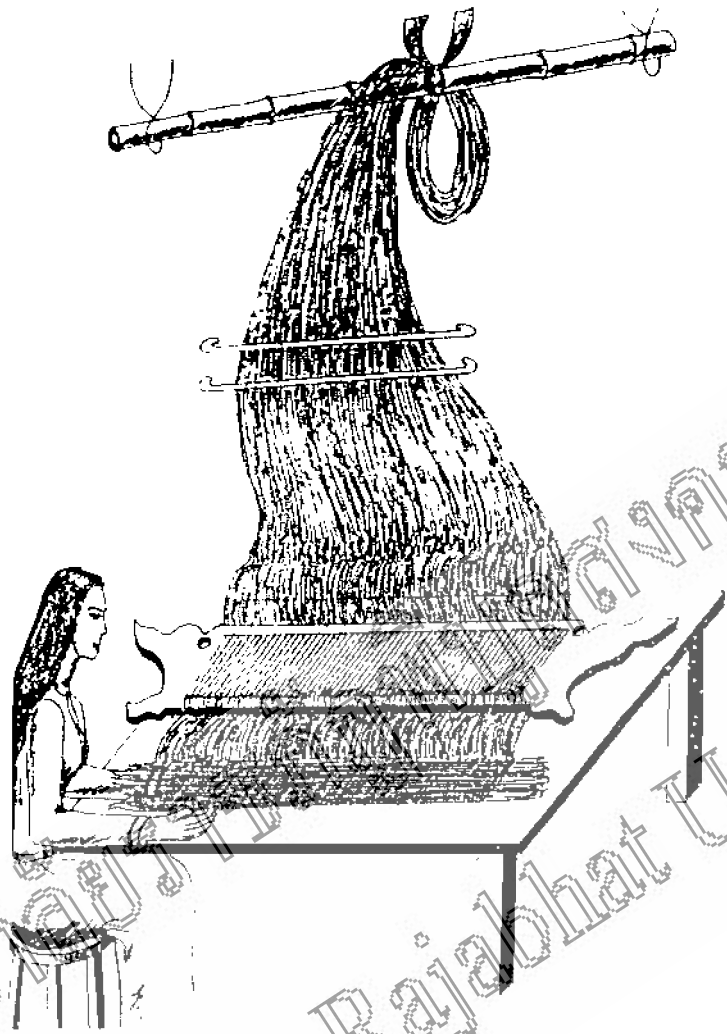

ภาพ 7 แสดงการสืบผูก

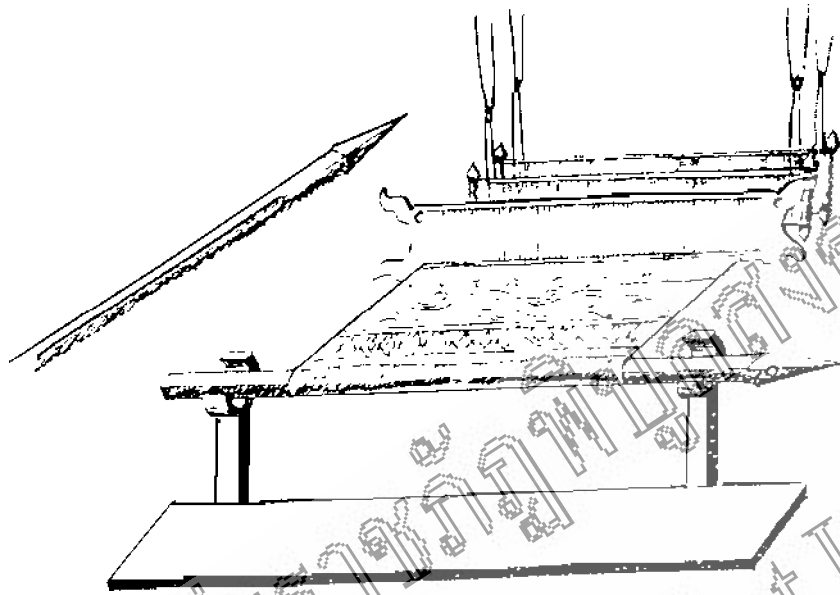

ภาพ 8. แสดงภาพไม้ม้วนผ้าและไม้นั่ง

มหาวิทยาลัยราชภัฏรำไพพรรณี
Pibulsongkram Rajabhat University

ประวัติผู้วิจัย

ชื่อ นางสาวปาริชาติ ศรีล้อม
เกิดวันที่ 5 กรกฎาคม พ.ศ. 2512
สถานที่เกิด 106 หมู่ 6 บ้านวังเวียง อำเภอนาคู จังหวัดกาฬสินธุ์
สถานที่อยู่ปัจจุบัน โรงเรียนเขาทราชัยทับคล้อพิทยฯ อ.ทับคล้อ จ.พิจิตร 66230
ตำแหน่งหน้าที่การงาน อาจารย์ 1 ระดับ 4
สถานที่ทำงาน โรงเรียนเขาทราชัยทับคล้อพิทยฯ

ประวัติการศึกษา

พ.ศ. 2534 ศษ.บ. (สาขาวิชาเอกสังคมศึกษา) มหาวิทยาลัยรามคำแหง
พ.ศ. 2530 ชั้นมัธยมศึกษาปีที่ 6 (วิทย์-คณิต)
โรงเรียนบ้านนาคูพัฒนา กรมชลประทาน อ.นาคู
จังหวัดกาฬสินธุ์

ประวัติการทำงาน

พ.ศ. 2540 เริ่มรับราชการครู ที่โรงเรียนเขาทราชัยทับคล้อพิทยฯ อ.ทับคล้อ
จังหวัดพิจิตร

ปัจจุบัน

เป็นครูสอนรายวิชาสังคมศึกษา ที่โรงเรียนเขาทราชัยทับคล้อพิทยฯ
อำเภอทับคล้อ จังหวัดพิจิตร

มหาวิทยาลัยราชภัฏรำไพพรรณี
Pibulsongkram Rajabhat University